

PRG S.p.A.  
Via delle Primule, 5 - 20815 Cogliate (MB) - Italy

- I** In conformità con: EN 716-1-2:2017  
**UK** Approved to: EN 716-1-2:2017  
**E** En conformidad con: EN 716-1-2:2017  
**P** Em conformidade com: EN 716-1-2:2017  
**GR** Σύμφωνα με: EN 716-1-2:2017  
**RU** В соответствии с: EN 716-1-2:2017  
**NL** In overeenstemming met: EN 716-1-2:2017  
**F** Conformément à : EN 716-1-2:2017  
**SA** مطابق للمواصفة القياسية الأوروبية : EN 716-1-2:2017

Made in China Hecho en China Fabricado na China Сделано в Китае

# Giordani®

## double

Istruzioni per l'uso  
Owner's manual  
Instrucciones  
Manual de utilização  
Οδηγίες χρήσεως  
Инструкция по  
использованию  
Gebruiksaanwijzing  
Guide d'utilisation  
تعليمات الاستعمال

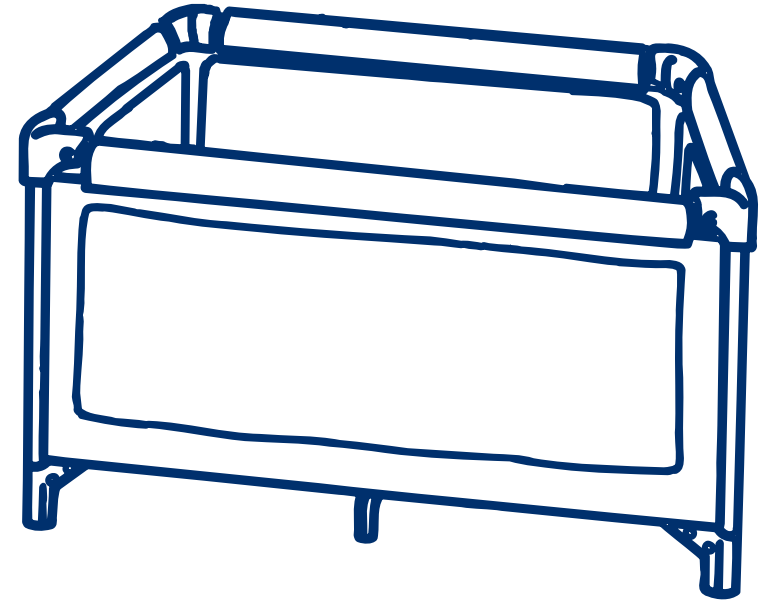

I

**IMPORTANTE:**  
CONSERVARLO PER OGNI  
RIFERIMENTO FUTURO:  
LEGGERE ATTENTAMENTE.

UK

**IMPORTANT:**  
RETAIN FOR FUTURE REFERENCE:  
READ CAREFULLY.

E

**IMPORTANTE:**  
CONSERVELO PARA  
FUTURAS CONSULTAS:  
LEA ATENTAMENTE.

**P**

**IMPORTANTE:**  
CONSERVE-O  
PARA CONSULTAS FUTURAS:  
LEIA ATENTAMENTE.

**NL**

**BELANGRIJK:**  
VOOR LATERE RAADPLEGING BEWAREN:  
LEES DEZE GEBRUIKSAANWIJZING  
ZORGVULDIG DOOR.

**GR**

**ΣΗΜΑΝΤΙΚΟ:**  
ΚΡΑΤΗΣΤΕ ΤΙΣ ΟΔΗΓΙΕΣ ΓΙΑ ΝΑ ΤΙΣ  
ΣΥΜΒΟΥΛΕΥΕΣΤΕ ΣΤΟ ΜΕΛΛΟΝ:  
ΔΙΑΒΑΣΤΕ ΠΡΟΣΕΚΤΙΚΑ.

**F**

**IMPORTANT :**  
CONSERVER POUR TOUTE  
CONSULTATION ULTÉRIEURE :  
LIRE AVEC ATTENTION.

**RU**

**ОЧЕНЬ ВАЖНО:**  
СОХРАНИТЕ ДЛЯ ПОСЛЕДУЮЩИХ  
КОНСУЛЬТАЦИЙ:  
ПРОЧТИТЕ ВНИМАТЕЛЬНО.

**SA**

**مهم:**  
احتفظ بهذا الكتيب للمراجعة في المستقبل،  
واقراءه بعناية.

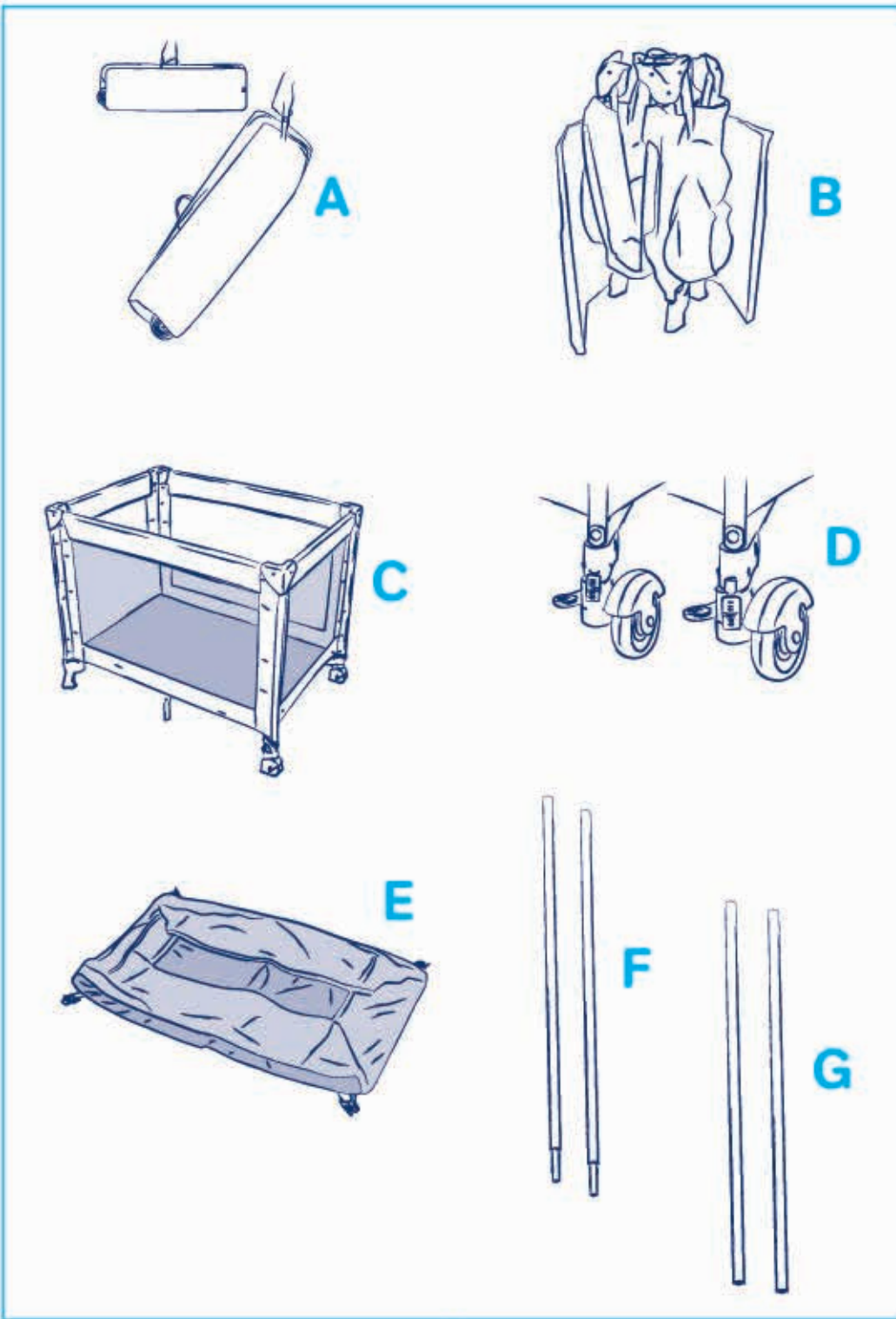

### I CONTENUTO

- A Borsa per il trasporto
- B Materasso
- C Lettino
- D 2 ruote piroettanti con freno
- E Bassinet
- F 2 tubi "A"
- G 2 tubi "B"

### UK CONTENTS

- A Carry bag
- B Mattress
- C Cot
- D 2 swivel wheels with brake
- E Bassinet
- F 2 "A" tubes
- G 2 "B" tubes

### E CONTENIDO

- A Bolsa para el transporte
- B Colchón
- C Cuna
- D 2 ruedas giratorias con freno
- E Elevador
- F 2 tubos "A"
- G 2 tubos "B"

### P CONTEÚDO

- A Saco de transporte
- B Colchão
- C Cama
- D 2 rodas giratórias com travão
- E Berço
- F 2 tubos "A"
- G 2 tubos "B"

### GR ΠΕΡΙΕΧΟΜΕΝΟ

- A Σάκος για τη μεταφορά του παρκοκρέβατου
- B Στρώμα
- C Κρεβατάκι
- D 2 περιστρεφόμενες ρόδες με φρένο
- E Σωλήνες για bassinet
- F 2 σωλήνες "A"
- G 2 σωλήνες "B"

### RU СОДЕРЖИМОЕ

- A Сумка для транспортировки
- B Матрас
- C Кроватка
- D 2 вращающихся колеса с тормозом
- E Люлька
- F 2 трубки "A"
- G 2 трубки "B"

### NL INHOUD

- A Transporttas
- B Matras
- C Bedje
- D 2 zwenkwielen met rem
- E Wieg
- F 2 buizen "A"
- G 2 buizen "B"

### F CONTENU

- A Sac de transport
- B Matelas
- C Lit
- D 2 roues pivotantes avec frein
- E Bassinet
- F 2 tubes "A"
- G 2 tubes "B"

### SA المحتويات

- A حقيبة للنقل
- B مرتبة
- C سرير الطفل
- D 2 عجلة دوارة بمكبج
- E مهد سلي
- F 2 أنبوب "A"
- G 2 أنبوب "B"

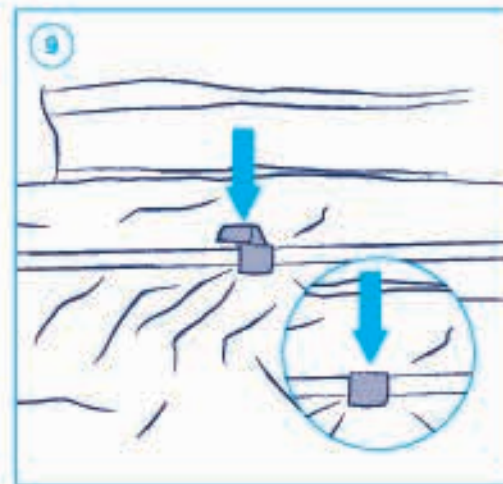
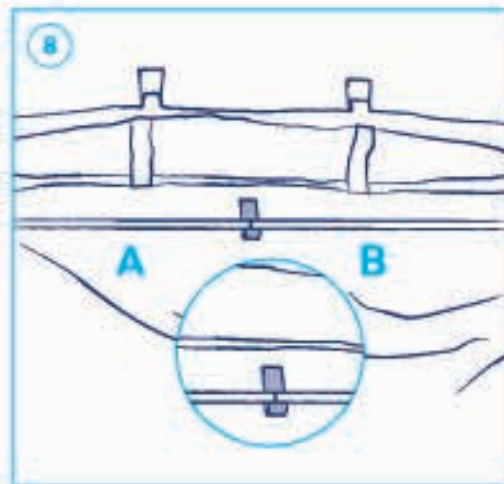
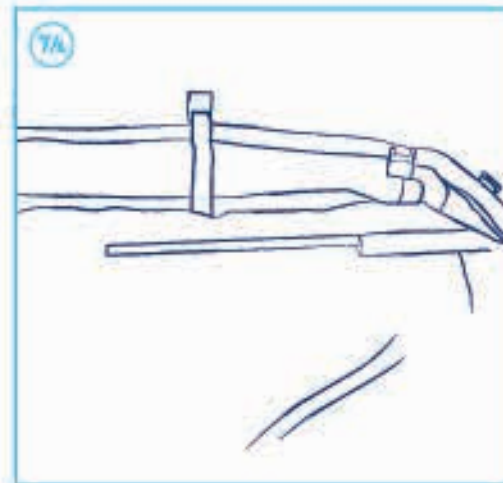
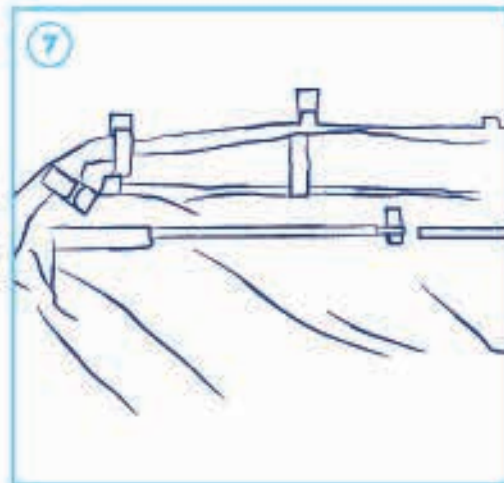
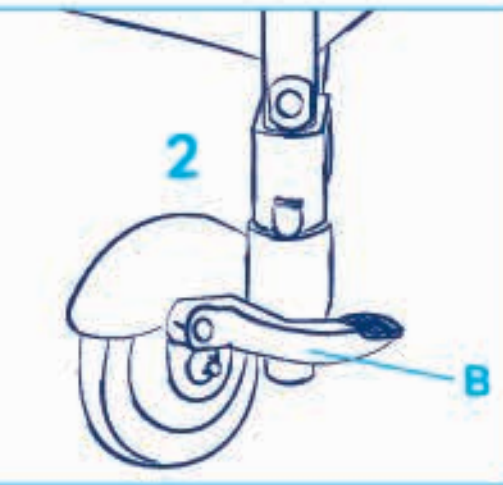
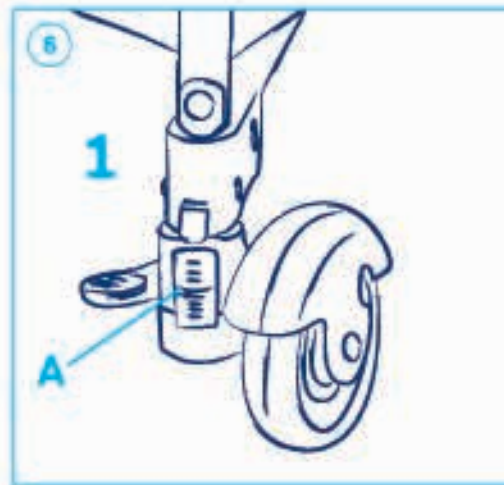
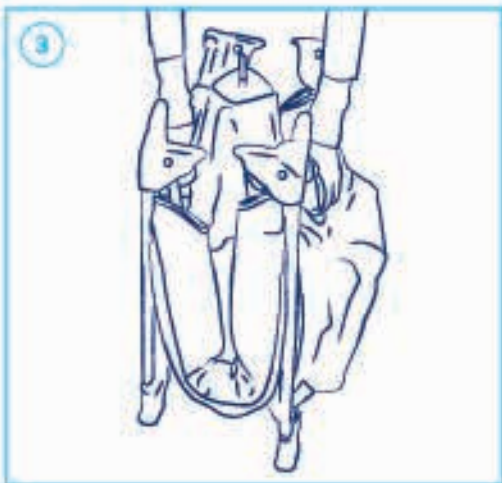
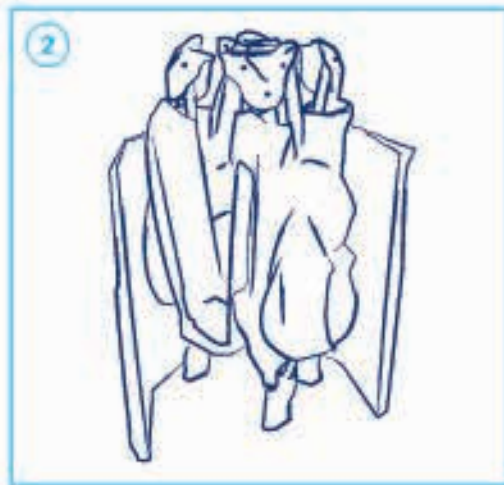

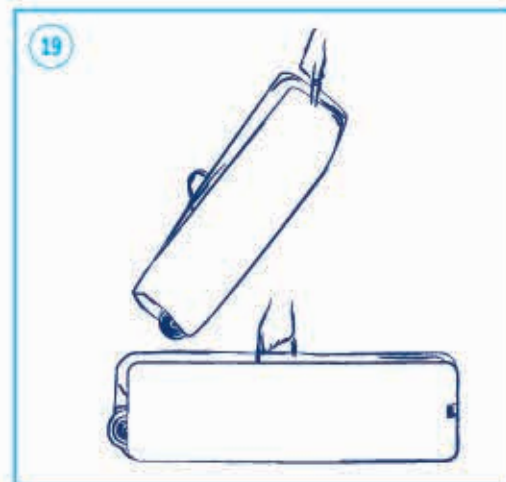
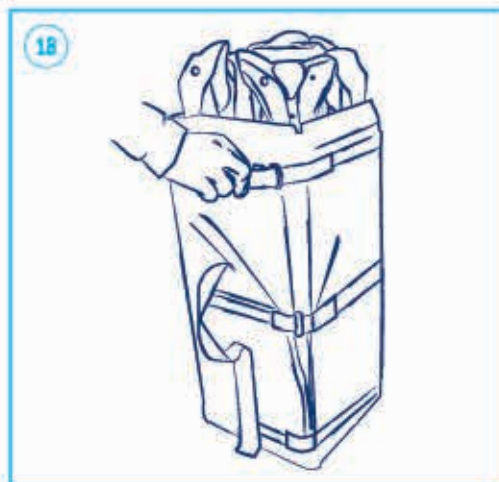
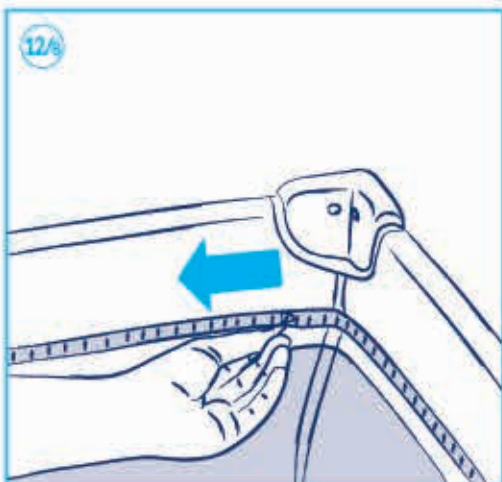
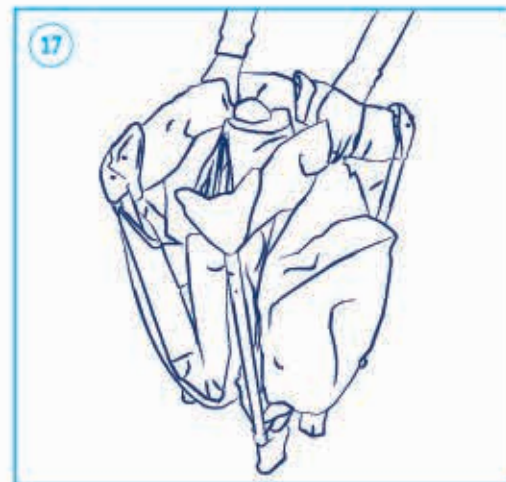
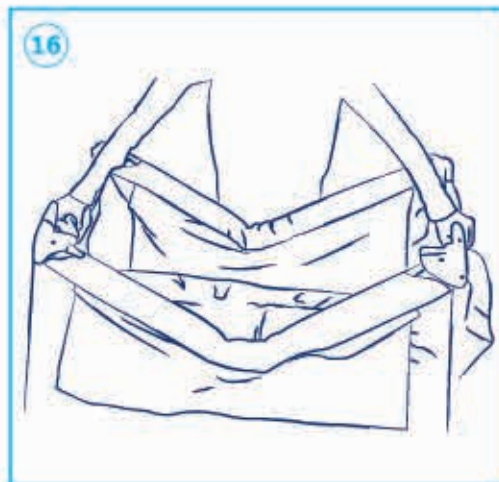
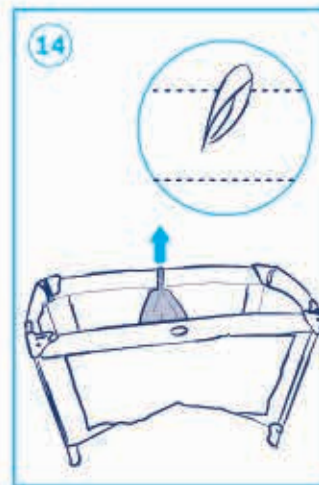
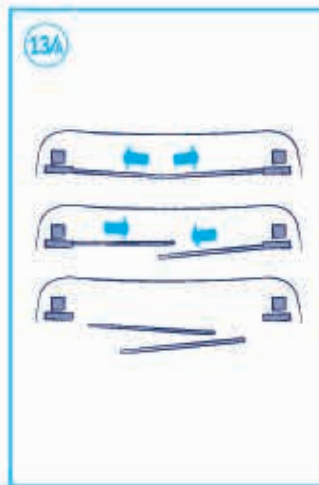

### APERTURA DEL LETTINO

1. Estrarre il lettino dalla borsa posizionandolo in verticale sui piedini (Fig. 1).
2. Togliere il materasso avvolto attorno al lettino, sganciando le cinghie di velcro (Fig. 1 e 2).
3. Impugnare i due lati corti e contemporaneamente tirare con decisione verso l'alto fino al click di avvenuto bloccaggio degli snodi (Fig. 3).
4. Tenendo il più possibile verso l'alto la maniglia di sicurezza centrale, aprire i lati lunghi, fino al click di avvenuto bloccaggio (Fig. 4). **ATTENZIONE!** Mantenete durante l'apertura dei lati lunghi il più possibile i piedini uniti!
5. Spingere fino in fondo, verso il basso, la linguetta di sicurezza (Fig. 5 e 5/A). **ATTENZIONE!** Accertarsi che sia in posizione orizzontale!
6. Il lettino è dotato di nr. 2 ruote piroettanti con freno per agevolare lo spostamento in casa e per poterlo trasportare una volta chiuso (Fig. 6). Con la leva nella posizione "a" le ruote possono piroettare a 360 gradi. Le ruote sono bloccate con il freno nella posizione "b".  
  
La zip della bassinet è già pre-assemblata sul lettino, per completare l'installazione della bassinet procedere come di seguito:
7. Inserire negli appositi alloggiamenti del bassinet il tubo "a" ed il tubo "b" (Fig. 7 e 7/A).
8. Inserire il tubo "a" nel tubo "b" ed unirli (Fig. 8).
9. Fissarli con in velcro (Fig. 9). Procedere con gli stessi passaggi anche per l'altro lato.

10. Appoggiare il materassino sul bassinet (Fig. 10). Per fissare il materasso alla struttura, far passare le 4 cinghie nelle apposite scanalature e fissarle sul fondo della culla con il velcro.
11. Ora il lettino è montato (Fig. 11). **NON UTILIZZARE IL BASSINET CON BAMBINI CHE SONO IN GRADO DI STARE SEDUTI DA SOLI.** **ATTENZIONE!** Verificare periodicamente che tutti gli accessori di assemblaggio siano accuratamente serrati! Per rimuovere il bassinet procedere al contrario. Rimuovere il materassino.
12. Sganciare e rimuovere i tubi, afferrare la zip posta in un angolo del lettino e sganciarla su tutti 4 i lati, fino a staccare interamente il bassinet (Fig. 12, 12/A, 12/B).

### CHIUSURA DEL LETTINO

13. Prima di chiudere il lettino, rimuovere il materassino e i tubi A e B (Fig. 13 e 13/A).
14. Impugnare la linguetta di sicurezza e tirarla con decisione verso l'alto (Fig. 14).
15. Impugnare i lati lunghi del lettino e premere il tasto indicato sul tessuto. Quindi sollevare leggermente gli snodi per disimpegnarli e piegarli poi verso il basso (Fig. 15).
16. Ripetere la stessa operazione con il lati corti (Fig. 16).
17. Ora tirare fino in fondo verso l'alto la maniglia di sicurezza per chiudere il lettino (Fig. 17). Riavvolgere il lettino col materasso, lasciando all'esterno la parte rigida e plastificata di quest'ultimo.
18. Richiudere con gli appositi velcri

dopo averli passati attraverso le fibbie (Fig. 18).

19. Infilare il lettino nella borsa per il trasporto lasciando fuori la maniglia e le ruote attraverso le apposite fessure. Le ruote permettono di trasportare il lettino in tutta comodità (Fig. 19). **ATTENZIONE!** Al momento di chiudere il lettino, assicurarsi che i giunti di piegatura siano ripiegati correttamente.

### SICUREZZA

Prima di lasciare il vostro bambino nel lettino, assicurarsi nuovamente che i 4 giunti di piegatura e il giunto posto sulla base siano bloccati correttamente. **ATTENZIONE!** Il lettino è pronto per l'uso solo quando i meccanismi di chiusura del sistema di piegatura sono bloccati. Fare attenzione a non lasciare nulla nel lettino che possa invogliare il bambino ad arrampicarsi, o che ne possa causare il soffocamento o lo strangolamento. Tenere il lettino distante da fuoco o altre fonti di calore, come radiatori elettrici e fornelli.

### MANUTENZIONE

Non lasciare per lungo periodo il prodotto esposto al sole o alle intemperie per evitare cambiamenti di colore dei tessuti e dei materiali. Pulire la fodera con una spugna e un sapone delicato. **ATTENZIONE!** Il lettino non è sfoderabile!  
Pulite le parti in plastica e quelle in metallo con un panno umido; quindi asciugate bene. Tenere pulite le ruote da sabbia e polvere. Borsa da trasporto: Lavare a mano con acqua fredda e detersivo neutro per capi delicati, lasciare asciugare gocciolando.



### COMPOSIZIONI

**Rivestimento:** 100% Poliestere  
**Struttura:** Acciaio  
Polipropilene

### DIMENSIONI

**Aperto:** L: 125 cm;  
H: 66 cm;  
P: 74 cm.  
**Chiuso:** L: 21 cm;  
H: 74 cm;  
P: 20 cm.

### AVVERTENZE

- Non lasciare mai il bambino senza la supervisione di un adulto.
- Eliminare le plastiche ed altri imballaggi per evitare il rischio di soffocamento.
- Può essere utilizzato da un solo bimbo per volta.
- Assicurarsi sempre che tutte le persone che utilizzano il presente lettino da viaggio sappiano come utilizzarlo in sicurezza.
- Non chiudere il lettino quando il bambino è riposto in esso.
- Per evitare rischi o principi d'incendio, non mettere mai il lettino vicino a ventilatori, stufe elettriche, stufe a gas oppure ad altre fonti di forte calore.
- Non usare il lettino se alcune parti sono rotte, strappate o mancanti, non applicare al lettino accessori, parti di ricambio o componenti non forniti o approvati dal costruttore.
- Non lasciare oggetti o aggiungere imbottiture all'interno del lettino che possano permettere al bambino di arrampicarsi sulle sponde, non lasciare nessun oggetto all'interno del letto che possa creare rischi di soffocamento e/o strangolamento per il bambino.
- Non posizionare il lettino vicino

a pareti, tende o qualsiasi altro supporto, per evitare il bimbo rovesci il lettino o si soffochi.

- Non utilizzare più di un materasso.
- Utilizzare solo il materasso venduto con la culla; non utilizzare un secondo materasso sul primo, può comportare rischio di soffocamento.
- Il lettino può considerarsi correttamente montato, e può quindi essere utilizzato, solo quando i meccanismi di blocco sono attivati. Controllare che tali meccanismi siano stati correttamente attivati prima di utilizzare il lettino pieghevole.
- Tutti gli elementi del montaggio devono essere sempre ben serrati e vanno periodicamente controllati al fine di procedere, se necessario, ad un loro ulteriore serraggio.
- Per evitare il pericolo di cadute, quando il bimbo è in grado di uscire dal lettino, interrompere l'uso del prodotto.
- Il lettino da viaggio è indicato per bambini fino ai 4 anni. Quando il lettino viene utilizzato unitamente alla navicella:
- Assicurarsi che le cerniere siano state correttamente richiuse e che il tirante sia stato accuratamente coperto con il lembo di tessuto posizionato nell'angolo del lettino da viaggio.
- Non utilizzare un materasso la cui altezza superi la linea rossa indicata nel lettino (la linea è posizionata sul lato).

Quando si utilizza il lettino senza la navicella:

- La posizione più bassa rappresenta quella più sicura. Quando il bambino è abbastanza grande

da poter sedere in maniera autonoma, regolare sempre la navicella nella posizione più bassa.

PER RAGIONI DI NATURA TECNICA O COMMERCIALE, GIORDANI POTRÀ APPORTARE IN QUALUNQUE MOMENTO, ANCHE SOLO IN UN DETERMINATO PAESE, MODIFICHE AI MODELLI DESCRITTI IN QUESTA PUBBLICAZIONE CHE POSSONO INTERESSARE CARATTERISTICHE TECNICHE DEGLI STESSI E/O FORMA, TIPO E NUMERO DEGLI ACCESSORI FORNITI.

## UK GIORDANI DOUBLE TRAVEL COT (0 - 4 YEARS APPROXIMATELY)

### OPENING THE COT

1. Remove the cot from the bag placing it in the vertical position on the feet (Fig. 1).
2. Remove the mattress wrapped around the cot, unfastening the Velcro straps (Fig. 1 and 2).
3. Grasp the two short sides and pull firmly upwards simultaneously until the joints lock into place with a click (Fig. 3).
4. Keeping the central safety handle upwards as much as possible, open the long sides, until they lock into place with a click (Fig. 4).  
**WARNING!** Keep the feet joined together as much as possible during the opening of the long sides!
5. Push the safety tab downwards and all the way (Fig. 5 and 5/A).  
**WARNING!** Make sure it is in a horizontal position!
6. The cot is equipped with no. 2 swivel wheels with brake to facilitate moving at home and so as to carry it once closed (Fig. 6). The wheels can swivel at 360 degrees with the lever in position "a". The wheels are locked with the brake in position "b".

The zip of the carrycot is already pre-assembled on the cot, to complete the installation of the carrycot proceed as follows:

7. Introduce tube "a" and "b" in the appropriate lodging of the carrycot (Fig. 7 and 7/A).
8. Insert tube "a" in tube "b" and join them (Fig. 8).
9. Fasten them with the Velcro (Fig. 9). Proceed with the same steps for the other side.
10. Place the mattress on the carrycot (Fig. 10).

Fix the mattress to the structure by passing the 4 strips in the appropriate slots and fix them under the bottom of the cot through the velcro.

11. Now the cot is assembled (Fig. 11).  
**DO NOT USE THE CARRYCOT WITH CHILDREN WHO CAN SIT UP UNASSISTED.**  
**WARNING!** Periodically check that all assembly accessories are securely tightened! To remove the carrycot proceed in reverse order. Remove the mattress.
12. Unfasten and remove the tubes, grasp the zip in a corner of the cot and release it on all 4 sides, until you remove the carrycot completely (Fig. 12, 12/A, 12/B).

### CLOSING THE COT

13. Before closing the cot, remove the mattress and tubes A and B (Fig. 13 and 13/A).
14. Hold the safety tab and pull it firmly upwards (Fig. 14).
15. Grasp the long sides of the cot and press the button indicated on the fabric. Then slightly lift the joints to disengage them and then bend them downwards (Fig. 15).
16. Repeat the procedure with the short sides (Fig. 16).
17. Now fully pull the safety handle upwards to close the cot (Fig. 17). Rewind the mattress around the cot, leaving the rigid plastic part of the former outside.
18. Close again with the appropriate Velcro straps after having passed them through the buckles (Fig. 18).
19. Put the cot in the carry bag for transport leaving out the handle and wheels through the specific



slits. The wheels allow to carry the cot easily (Fig. 19).

**WARNING!** When closing the cot, make sure that the folding joints are folded correctly.

### SAFETY

Before leaving your child in the cot, make sure again that the 4 folding joints and the joint on the base unit are locked correctly.

**WARNING!** The cot is ready for use only when the closure mechanisms of the folding system are locked. Be careful not to leave anything in the cot that could entice the child to climb out, or that can lead to its suffocation or strangulation.

Keep the cot far from fire or other heat sources, such as electric radiators and hotplates.

### MAINTENANCE

Do not leave the product exposed to sunlight or bad weather for a long time to avoid fabrics and materials changing colour. Clean the lining with a sponge and mild soap.

**WARNING!** The cot lining is not removable!

Clean plastic parts and metal ones with a damp cloth; then dry thoroughly. Keep wheels clean from sand and dust. Carry bag: hand-wash with cold water and mild detergent for delicate items, leave it to dry dripping.



### MATERIALS

**Cover:** 100% Polyester  
**Structure:** Steel  
Polypropylene

### SIZES

**Open:** L: 125 cm;  
H: 66 cm;  
D: 74 cm.

**Closed:** L: 21 cm;  
H: 74 cm;  
D: 20 cm.

### WARNINGS

- Never leave the child without adult supervision.
- Remove plastic and other packaging to prevent the risk of suffocation.
- It can be used by one child at a time.
- Always make sure that all people using this travel cot know how to use it safely.
- Do not close the cot when the child is in it.
- Be aware of the risk of open fire and other sources of strong heat, such as electric bar fires, gas fires, etc. in the near vicinity of the cot.
- Do not use the cot if any part is broken, torn or missing and use only spare parts approved by the manufacturer.
- Do not leave anything in the cot or place the cot close to another product, which could provide a foothold or present a danger of suffocation or strangulation.
- Do not place the cot near walls, curtains or any other support, in order to avoid the baby overturning the cot or suffocation.
- Do not use more than one mattress in the cot.
- The cot is ready for use, only when the locking mechanisms are engaged.
- Check carefully that these mechanisms are correctly engaged before using the folding cot.
- Only use the mattress sold with this cot, do not add a second mattress on this one, suffocation hazards.
- All assembly fittings should al-

ways be tightened properly and checked regularly and retightened as necessary.

- To avoid the danger of falls, stop using the product when the child is able to get out of the cot.
- The travel cot is suitable for children up to 4 years.  
When the cot is used in conjunction with the carrycot:
- Make sure that the closures are completely closed and the zipper pull is completely covered by the flap of fabric placed in the corner of the travel cot.

When the cot is used without the carrycot:

- The lowest position is the safest. When the baby is old enough to sit up, always use the cot in its lowest position.

FOR TECHNICAL OR COMMERCIAL REASONS, GIORDANI RESERVES THE RIGHT, AT ANY TIME AND ALSO ONLY IN A SPECIFIC COUNTRY, TO MODIFY THE TECHNICAL CHARACTERISTICS OF THE MODELS DESCRIBED IN THIS LEAFLET, AND/OR THE SHAPE, TYPE AND NUMBER OF THE ACCESSORIES SUPPLIED.

## E GIORDANI DOUBLE CUNA DE VIAJE (0 - 4 años aproximadamente)

### APERTURA DE LA CUNA

1. Extraer la cuna de la bolsa y colocarla en posición vertical sobre las patas (Fig. 1).
  2. Quitar el colchón que está enrollado alrededor de la cuna, desenganchando las correas de velcro (Fig. 1 y 2).
  3. Coger los dos lados cortos y tirar al mismo tiempo con decisión hacia arriba, hasta oír el clic que indica que las articulaciones han quedado bloqueadas (Fig. 3).
  4. Manteniendo el asa de seguridad central en la posición más alta posible, abrir los lados largos, hasta oír el clic de bloqueo (Fig. 4).  
**¡ATENCIÓN!** ¡Durante la apertura de los lados largos mantenga las patas tan juntas como sea posible!
  5. Empujar hasta el fondo hacia abajo la lengüeta de seguridad (Fig. 5 y 5/A).  
**¡ATENCIÓN!** ¡Asegurarse de que esté en posición horizontal!
  6. La cuna está dotada de 2 ruedas giratorias con freno para facilitar los desplazamientos dentro de casa y para poder transportarla cuando esté cerrada (Fig. 6). Con la palanca en la posición "a" las ruedas pueden girar a 360 grados. Las ruedas se bloquean con el freno en la posición "b".
- La cremallera del elevador viene pre-montada en la cuna, para completar la instalación del elevador proceder de la siguiente manera:
7. Introducir en los correspondientes huecos del elevador el tubo "a" y el tubo "b" (Fig. 7 y 7/A).
  8. Introducir el tubo "a" en el tubo "b" y unirlos (Fig. 8).

9. Fijarlos con el velcro (Fig. 9). Seguir los mismos pasos en el otro lado.
10. Apoyar el colchón sobre el elevador (Fig. 10). Fijar el colchón a la estructura pasando las 4 tiras en las ranuras correspondientes y fijarlas debajo de la cuna a través del velcro.
11. Ahora la cuna está montada (Fig. 11).  
**NO UTILIZAR EL ELEVADOR CON NIÑOS CAPACES DE PERMANECER SENTADOS SIN AYUDA.**  
**¡ATENCIÓN!** ¡Verificar periódicamente que todos los accesorios de montaje estén cuidadosamente fijados! Para quitar el elevador realizar las operaciones descritas en sentido contrario. Quitar el colchón.
12. Desenganchar y quitar los tubos, coger la cremallera situada en uno de los ángulos de la cuna y desabrocharla en los 4 lados, hasta soltar completamente el elevador (Fig. 12, 12/A, 12/B).

### CIERRE DE LA CUNA

13. Antes de cerrar la cuna, quitar el colchón y los tubos A y B (Fig. 13 y 13/A).
14. Coger la lengüeta de seguridad y tirar de ella con decisión hacia arriba (Fig. 14).
15. Coger los lados largos de la cuna y presionar el botón indicado en la tela. Seguidamente levantar ligeramente las articulaciones para soltarlas y después plegarlas hacia abajo (Fig. 15).
16. Repetir la misma operación con los lados cortos (Fig. 16).
17. Seguidamente tirar completamente hacia arriba del asa de seguridad para cerrar la cuna (Fig. 17). Envolver la cuna con el

colchón, dejando la parte rígida y plastificada de éste último hacia la parte externa.

18. Volver a cerrar con los correspondientes velcros, después de haberlos pasado a través de las hebillas (Fig. 18).
19. Meter la cuna en la bolsa de transporte dejando fuera el asa y las ruedas a través de las correspondientes ranuras. Las ruedas permiten transportar la cuna con total comodidad (Fig. 19).  
**¡ATENCIÓN!** Cuando se cierre la cuna, asegurarse de que las articulaciones estén correctamente plegadas.

### SEGURIDAD

Antes de dejar al niño en la cuna, asegurarse de nuevo de que las 4 articulaciones de plegado y la junta situada en la base estén correctamente bloqueadas.

**¡ATENCIÓN!** La cuna solo está lista para ser usada cuando los mecanismos de cierre del sistema de plegado están bloqueados. Prestar atención y no dejar en la cuna nada que pueda ayudar al niño a trepar, o que pueda causar asfixia o estrangulamiento. Mantener la cuna alejada del fuego y de otras fuentes de calor, como radiadores eléctricos y hornos.

### MANTENIMIENTO

No dejar el producto expuesto al sol ni a la intemperie durante un período prolongado para evitar cambios de color en los tejidos y en los materiales. Limpiar la funda con una esponja y jabón delicado.

**¡ATENCIÓN!** ¡La cuna no es desenfundable!

Limpiar las partes de plástico y de metal con un paño húmedo y secarlas bien. Mantener las ruedas limpias de arena y polvo. Bolsa de transporte: Lavar a mano con agua

fría y jabón neutro para prendas delicadas, dejar secar al aire.



### COMPOSICIÓN

Revestimiento: 100% Poliéster

Estructura: Acero  
Polipropileno

### DIMENSIONES

Abierta: L: 125 cm;

H: 66 cm;

P: 74 cm.

Cerrada: L: 21 cm;

H: 74 cm;

P: 20 cm.

### ADVERTENCIAS

- No dejar nunca al niño sin la supervisión de un adulto.
- Eliminar los plásticos y el resto del embalaje para evitar el riesgo de asfixia.
- Puede utilizarse con un solo niño a la vez.
- Asegurarse siempre de que todas las personas que utilicen esta cuna de viaje sepan cómo usarla con seguridad.
- No cerrar la cuna con el niño dentro.
- Para evitar riesgos o principios de incendio, no coloque nunca la cuna cerca de ventiladores, estufas eléctricas, estufas de gas ni otras fuentes de calor.
- No utilizar la cuna si falta alguna de sus partes, o si están rotas o desgarradas.
- No deje ningún objeto en el interior de la cuna que pueda crear riesgos de asfixia y/o estrangulamiento para el niño.
- No colocar la cuna cerca de paredes, cortinas o cualquier otro soporte para evitar que el niño vuelque la cuna o se asfixie.

- No usar más de un colchón en la cuna.
- Solo usar el colchón vendido con la cuna, no añadir un segundo colchón encima de este, por riesgo de asfixia.
- La cuna está preparada para usar, solo cuando los mecanismos de bloqueo están asegurados y comprobar cuidadosamente que todos ellos están completamente asegurados antes de usar la cuna plegable.
- Todos los accesorios de montaje deben estar siempre ajustados correctamente y comprobar regularmente y reajustar cuando sea necesario.
- Para evitar el peligro de caídas, cuando el niño sea capaz de salir de la cuna dejar de usarla.
- Todos los accesorios de montaje deben estar siempre ajustados correctamente y comprobar regularmente y reajustar cuando sea necesario.

Quando la cuna es usada con el moisés:

- Asegurar que los cierres están completamente cerrados y los tiradores de las cremalleras están completamente cubiertos por la solapa situada en la esquina de la cuna de viaje.

Quando se usa la cuna sin el moisés:

- La posición más baja es la más segura. Cuando el bebé es suficientemente mayor que le permite sentarse, usar siempre la cuna en la posición más baja.

**POR RAZONES DE NATURALEZA TÉCNICA O COMERCIAL, GIORDANI PODRÁ APORTAR EN CUALQUIER MOMENTO, INCLUSO SÓLO EN UN DETERMINADO PAÍS, MODIFICACIONES A LOS MODELOS DESCRITOS EN ESTA PUBLICACIÓN QUE PUEDEN AFECTAR A LAS CARACTERÍSTICAS TÉCNICAS DE LOS MISMOS Y/O A LA FORMA, TIPO Y NÚMERO DE LOS ACCESORIOS INCLUIDOS.**

## P GIORDANI DOUBLE CAMA DE VIAGEM (0 - 4 ANOS APROXIMADAMENTE)

### ABERTURA DA CAMA

1. Retire a cama do saco, colocando-a na vertical, apoiada sobre os pés (Fig. 1).
2. Remova o colchão que se encontra enrolado à volta da cama, desapertando as tiras de velcro (Fig. 1 e 2).
3. Segure nos dois lados curtos e, puxe-os para cima contemporaneamente com firmeza até ouvir um estalido que confirma que as articulações ficaram bloqueadas corretamente (Fig. 3).
4. Mantendo a asa de segurança central o mais para cima possível abra os lados mais compridos até ouvir um estalido que confirma o correto bloqueio (Fig. 4).  
**ATENÇÃO!** Durante a abertura dos lados compridos, mantenha os pés da cama o mais possível juntos.
5. Empurre a patilha de segurança para baixo, até ao fundo (Fig. 5 e 5/a).  
**ATENÇÃO!** Certifique-se que esteja em posição horizontal!
6. A cama dispõe de 2 rodas giratórias com travão, para facilitar a deslocação dentro de casa e para a transportar, depois de fechada (Fig. 6). Com a patilha na posição “a”, as rodas podem girar de 360 graus. Na posição “b”, as rodas ficam travadas.

O fecho de correr do berço (o redutor) já se encontra incorporado na cama, para completar a instalação do mesmo, proceda do seguinte modo:

7. Introduza o tubo “a” e o tubo “b” nos encaixes específicos do redutor (Fig. 7 e 7/a).
8. Introduza o tubo “a” no tubo “b”

e una-os (Fig. 8).

9. Fixe-os com o velcro (Fig. 9). Efetue as mesmas operações no outro lado.
10. Apoie o colchão no redutor (Fig. 10).  
Fixe o colchão à estrutura passando as 4 tiras nas ranhuras adequadas e fixe-as na parte inferior da cama com o velcro.
11. A este ponto já está montado (Fig. 11).  
**NÃO UTILIZE O REDUTOR COM CRIANÇAS QUE JÁ SÃO CAPAZES DE FICAR SENTADAS SEM AJUDA. ATENÇÃO!** Verifique regularmente se todos os acessórios de montagem estão bem apertados! Para remover o redutor, efetue as mesmas operações mas em ordem inversa.  
Remova o colchão.
12. Desencaixe e remova os tubos, segure no fecho que se encontra num dos cantos da cama e abra-o nos 4 lados, até remover completamente o redutor (Fig. 12, 12/a, 12/b).

### FECHO DA CAMA

13. Antes de fechar a cama, remova o colchão e os tubos A e B (Fig. 13 e 13/a).
14. Segure na patilha de segurança e puxe-a para cima com firmeza (Fig. 14).
15. Segure nos lados compridos da cama e prima o botão indicado no tecido. Em seguida, levante ligeiramente as articulações para as desbloquear e, depois, dobre-as para baixo (Fig. 15).
16. Repita as mesmas operações com os lados curtos (Fig. 16).
17. A este ponto, puxe completamente para cima a asa de segurança, para fechar a cama (Fig. 17). Do-

bre o colchão à volta da cama, deixando virada para fora a parte externa rígida e plastificada.

18. Feche com as tiras de velcro apropriadas, depois de as ter passado através das fivelas (Fig. 18).

19. Introduza a cama dentro do saco de transporte, deixando a pega e as rodas de fora, através das aberturas apropriadas. As rodas permitem transportar a cama com toda a comodidade (Fig. 19).

**ATENÇÃO!** Quando fechar a cama, certifique-se que as articulações estejam dobradas corretamente.

### SEGURANÇA

Antes de deitar o seu filho na cama, certifique-se novamente que as 4 articulações e a junção existentes na base estejam bloqueadas corretamente.

**ATENÇÃO!** A cama apenas está pronta para a utilização quando os mecanismos de fecho dos dispositivos de dobragem estiverem completamente bloqueados. Tome o cuidado de não deixar qualquer objeto dentro da cama que possa atrair a criança e motivá-la a trepar para a mesma ou que possa ser causa de asfixia ou de estrangulamento. Mantenha a cama afastada do fogo ou de outras fontes de calor, tais como aquecedores elétricos ou fogões.

### MANUTENÇÃO

Não deixe o produto exposto, durante muito tempo, ao sol e aos agentes atmosféricos, para evitar alterações na cor dos tecidos e dos materiais. Limpe o revestimento com uma esponja e detergente delicado.

**ATENÇÃO!** O revestimento da cama não é removível!

Limpe as partes de plástico e as de metal com um pano húmido; em seguida seque bem. Mantenha as rodas limpas de areia e de pó. Saco de transporte: Lave-o à mão com água fria e detergente neutro para roupa delicada, deixe-o secar a escorrer.



### COMPOSIÇÃO

**Revestimento:** 100% Poliéster

**Estrutura:** Aço  
Polipropileno

### DIMENSÕES

**Aberta:** Largura: 125 cm;  
Altura: 66 cm;  
Comprimento: 74 cm.

**Fechada:** Largura: 21 cm;  
Altura: 74 cm;  
Comprimento: 20 cm.

### ADVERTÊNCIAS

- Nunca deixe a criança sem a vigiância de um adulto.
- Remova os sacos e outras embalagens de plástico, para evitar o risco de asfixia.
- Pode ser utilizada apenas por uma criança de cada vez.
- Certifique-se sempre que todas as pessoas que utilizam esta cama de viagem saibam como a utilizar em segurança.
- Não feche a cama com a criança lá dentro.
- Para evitar o risco de incêndio, nunca coloque a cama perto de ventiladores, aquecedores elétricos, aquecedores a gás ou de qualquer outra fonte de calor intenso.
- Não utilize a cama se algum dos seus componentes estiver partido, rasgado ou em falta.
- Não deixe objectos dentro da

cama nem acrescente acolchoados que possam permitir que o bebé suba até aos bordos da cama.

- Não posicione a cama perto de paredes, cortinados ou qualquer outro suporte, para evitar que a criança possa virar a cama ou sufocar.
- Não coloque mais do que um colchão na cama.
- Utilize apenas o colchão vendido com a cama, não acrescente um segundo colchão ao primeiro, pode provocar risco de asfixia.
- A cama está pronta para ser utilizada quando os mecanismos de bloqueio estão inseridos, e só após ter verificado cuidadosamente que estão corretamente ativados.
- Todos os elementos de montagem devem estar bem apertados, verificados com regularidade e, se necessário, apertados de novo.
- Para evitar o perigo de quedas, quando a criança for capaz de sair da cama, deixe de utilizar este produto.
- A cama de viagem é adequada para crianças com idade inferior a 4 anos. Quando a cama é utilizada com o redutor:
- Certifique-se que todos os elementos de fecho foram bem fechados e que os fechos de correr estão corretamente cobertos pela aba de tecido presente no canto da cama de viagem.

Quando a cama é utilizada sem o redutor:

- A posição mais baixa é a mais segura. Quando a criança é suficientemente grande para estar sentada, utilize a cama sempre na posição mais baixa.

POR RAZÕES DE NATUREZA TÉCNICA OU COMERCIAL, A GIORDANI PODERÁ MODIFICAR, EM QUALQUER MOMENTO, AS CARACTERÍSTICAS TÉCNICAS E/OU A FORMA, O TIPO E O NÚMERO DE ACESSÓRIOS FORNECIDOS COM OS MODELOS DO PRODUTO DESCRITO NESTE FOLHETO, MESMO APENAS NUM DETERMINADO PAÍS.

### ΑΝΟΙΓΜΑ ΤΟΥ ΠΑΡΚΟΚΡΕΒΑΤΟΥ

1. Βγάλτε το κρεβατάκι από το σάκο τοποθετώντας το κατακόρυφα στα ποδαράκια (Σχ. 1).
2. Βγάλτε το στρώμα που είναι τυλιγμένο γύρω από το κρεβατάκι, ανοίγοντας τα λουράκια από βέλκρο (Σχ. 1 και 2).
3. Πιάστε τις δύο κοντές πλευρές και ταυτόχρονα τραβήξτε με δύναμη προς τα επάνω μέχρι να ακουστεί το κλικ στερέωσης των συνδέσεων (Σχ. 3).
4. Κρατώντας όσο το δυνατόν πιο ψηλά το χερούλι της κεντρικής ασφάλειας, ανοίξτε τις μακριές πλευρές μέχρι το κλικ στερέωσης (Σχ. 4).  
**ΠΡΟΣΟΧΗ!** Κατά το άνοιγμα των μακριών πλευρών κρατήστε τα ποδαράκια όσο το δυνατόν ενωμένα!
5. Πιέστε μέχρι το τέρμα, προς τα κάτω το κλιπ ασφαλείας (Σχ. 5 και 5/A).  
**ΠΡΟΣΟΧΗ!** Βεβαιωθείτε ότι είναι σε οριζόντια θέση!
6. Το κρεβατάκι διαθέτει 2 περιστρεφόμενες ρόδες με φρένο για να διευκολύνονται οι μετακινήσεις στο σπίτι και για να το μεταφέρετε κλειστό (Σχ. 6). Με το μοχλό στη θέση "a" οι ρόδες μπορούν να περιστραφούν κατά 360 μοίρες. Οι ρόδες είναι μπλοκαρισμένες με το φρένο στη θέση "b".  
  
Το φερμουάρ του bassinet είναι ήδη συναρμολογημένο στο παρκοκρέβατο, για να ολοκληρώσετε την τοποθέτηση του bassinet ενεργήστε ως εξής:
7. Εισάγετε στις ειδικές υποδοχές του bassinet το σωλήνα «a» και το σωλήνα «b» (Σχ. 7 και 7/A).
8. Εισάγετε το σωλήνα «a» στο σωλήνα «b» και ενώστε τους (Σχ. 8).
9. Στερεώστε τους με το βέλκρο (Σχ. 9).

Κάνετε τις ίδιες ενέργειες και για την άλλη πλευρά.

10. Ακουμπήστε το στρώμα στο bassinet (Σχ. 10).  
Στερεώστε το στρώμα στον σκελετό περνώντας τις 4 ταινίες στις κατάλληλες υποδοχές και στερεώστε τις κάτω από το κάτω μέρος του παρκοκρέβατου μέσω του velcro.
11. Τώρα το κρεβατάκι είναι συναρμολογημένο (Σχ. 11).  
**ΜΗ ΧΡΗΣΙΜΟΠΟΙΕΙΤΕ ΤΟ BASSINET ΜΕ ΠΑΙΔΙΑ ΠΟΥ ΕΙΝΑΙ ΣΕ ΘΕΣΗ ΝΑ ΚΑΘΙΣΟΥΝ ΜΟΝΑ ΤΟΥΣ.**  
**ΠΡΟΣΟΧΗ!** Ελέγχετε τακτικά όλα τα εξαρτήματα συναρμολόγησης αν είναι σφιχτά βιδωμένα! Για να αφαιρέσετε το bassinet κάνετε τις αντίθετες ενέργειες.  
Βγάλτε το στρωματάκι.
12. Απελευθερώστε και αφαιρέστε τους σωλήνες, πιάστε το φερμουάρ που βρίσκεται σε μια γωνία του παρκοκρέβατου και ανοίξτε το και από τις 4 πλευρές, μέχρι να αποσπαστεί εντελώς το bassinet (Σχ. 12, 12/A, 12/B).

### ΚΛΕΙΣΙΜΟ ΤΟΥ ΠΑΡΚΟΚΡΕΒΑΤΟΥ

13. Πριν κλείσετε το παρκοκρέβατο, αφαιρέστε το στρώμα και τους σωλήνες A και B (Σχ. 13 και 13/A).
14. Πιάστε το κλιπ ασφαλείας και τραβήξτε το με δύναμη προς τα επάνω (Σχ. 14).
15. Πιάστε τις μακριές πλευρές του κρεβατιού και πιέστε το πλήκτρο με την ένδειξη στο ύφασμα. Ανασηκώστε ελαφρώς τις συνδέσεις για να απελευθερωθούν και διπλώστε τις προς τα κάτω (Σχ. 15).
16. Επαναλάβετε τις ίδιες ενέργειες με τις κοντές πλευρές (Σχ. 16).
17. Τώρα τραβήξτε επάνω ως το τέρμα το χερούλι ασφαλείας για να κλείσετε το παρκοκρέβατο (Σχ. 17). Τυλίξ-

τε το παρκοκρέβατο με το στρώμα αφήνοντας προς τα έξω το σκληρό πλαστικοποιημένο τμήμα του τελευταίου.

18. Κλείστε με τις ταινίες βέλκρο αφού τα περάσετε από τις αγκράφες (Σχ. 18).
19. Βάλτε το παρκοκρέβατο στο σάκο για τη μεταφορά αφήνοντας έξω από τις αντίστοιχες σχισμές το χερούλι και τις ρόδες. Οι ρόδες σας επιτρέπουν να μεταφέρετε εύκολα το παρκοκρέβατο (Σχ. 19).  
**ΠΡΟΣΟΧΗ!** Όταν κλείνετε το παρκοκρέβατο, βεβαιωθείτε ότι οι συνδέσεις έχουν διπλώσει σωστά.

### ΑΣΦΑΛΕΙΑ

Πριν αφήσετε το παιδί σας στο παρκοκρέβατο, βεβαιωθείτε και πάλι ότι οι 4 συνδέσεις στις πλευρές και η σύνδεση στη βάση έχουν μπλοκάρει σωστά.

**ΠΡΟΣΟΧΗ!** Το παρκοκρέβατο είναι έτοιμο για χρήση μόνο όταν οι μηχανισμοί κλεισίματος του συστήματος έχουν ασφαλίσει. Μην αφήνετε τίποτα στο παρκοκρέβατο που το παιδί μπορεί να χρησιμοποιήσει ως στήριγμα για να βγει από το παρκοκρέβατο ή που μπορεί να είναι επικίνδυνο για πνιγμό ή στραγγαλισμό. Κρατήστε το παρκοκρέβατο μακριά από τη φωτιά ή άλλες πηγές θερμότητας, όπως σόμπες ή ηλεκτρικές κουζίνες.

### ΣΥΝΤΗΡΗΣΗ

Μην αφήνετε για μεγάλο διάστημα το προϊόν εκτεθειμένο στον ήλιο ή στα καιρικά φαινόμενα για να αποφύγετε αλλαγές στο χρώμα των υφασμάτων και των υλικών.

Καθαρίστε την επένδυση με ένα σφουγγάρι και ήπιο σαπούνι.

**ΠΡΟΣΟΧΗ!** Η επένδυση του παρκοκρέβατου δεν αφαιρείται!

Καθαρίστε τα πλαστικά και μεταλλικά τμήματα με ένα υγρό πανάκι και στεγνώστε καλά. Κρατήστε καθαρές τις ρόδες από άμμο και σκόνη. Σάκος για τη μεταφορά: Πλένεται στο χέρι με κρύο

νερό και ουδέτερο απορρυπαντικό για ευαίσθητα ρούχα, αφήστε τον να στεγνώσει χωρίς στύψιμο.



### ΣΥΝΘΕΣΕΙΣ

**Επένδυση:** 100% Πολυεστέρας  
**Σκελετός:** Ατσάλι  
Πολυπροπυλένιο

### ΔΙΑΣΤΑΣΕΙΣ

**Ανοιχτό:** ΜΗΚΟΣ: 125 cm;  
ΥΨΟΣ: 66 cm;  
ΦΑΡΔΟΣ: 74 cm.  
**Κλειστό:** ΜΗΚΟΣ: 21 cm;  
ΥΨΟΣ: 74 cm;  
ΦΑΡΔΟΣ: 20 cm.

### ΠΡΟΕΙΔΟΠΟΙΗΣΕΙΣ

- Μην αφήνετε ποτέ το παιδί σας χωρίς την επίβλεψη ενός ενήλικα.
- Αφαιρέστε πλαστικά και τις άλλες συσκευασίες για να αποφευχθεί ο κίνδυνος ασφυξίας.
- Μπορεί να χρησιμοποιείται από ένα μόνο παιδί κάθε φορά.
- Να βεβαιώνετε πάντα ότι όλοι όσοι χρησιμοποιούν το παρόν παρκοκρέβατο γνωρίζουν πώς να το χρησιμοποιούν με ασφάλεια.
- Μην κλείνετε το παρκοκρέβατο με το παιδί μέσα.
- Για να αποφύγετε τον κίνδυνο ανάφλεξης, μην τοποθετείτε ποτέ το κρεβατάκι κοντά σε ανεμιστήρες, σόμπες ηλεκτρικές ή υγραερίου ή σε άλλες πηγές θερμότητας.
- Μην χρησιμοποιείτε το κρεβατάκι αν ορισμένα τμήματα είναι σπασμένα, σχισμένα ή απουσιάζουν. Χρησιμοποιείτε πάντα ανταλλακτικά εγκεκριμένα από τον κατασκευαστή.
- Μην αφήνετε κανένα αντικείμενο στο εσωτερικό του κρεβατιού που μπορεί να προκαλέσει κίνδυνο ασφυξίας και/ή πνιγμού του παιδιού.

- Μην τοποθετείτε το παρκοκρέβατο κοντά σε τοίχους, κουρτίνες ή οποιοδήποτε άλλο στήριγμα για να μην αναποδογυρίσει το παιδί το κρεβάτι ή κινδυνεύσει από ασφυξία.
- Μην χρησιμοποιείτε περισσότερο από ένα στρώμα μέσα στο παρκοκρέβατο.
- Χρησιμοποιείτε μόνο το στρώμα που πωλείται με αυτό το παρκοκρέβατο, μην προσθέτετε ένα δεύτερο στρώμα, κίνδυνος ασφυξίας.
- Το παρκοκρέβατο είναι έτοιμο για χρήση μόνο όταν οι μηχανισμοί κλεισίματος έχουν ασφαλίσει και αφού ελέγξετε προσεκτικά ότι αυτοί είναι πλήρως ασφαλισμένοι πριν χρησιμοποιήσετε το παρκοκρέβατο.
- Όλα τα εξαρτήματα συναρμολόγησης θα πρέπει πάντα να σφίγγονται σωστά και να ελέγχονται τακτικά και να ξανασφίγγονται όταν χρειάζεται.
- Για να αποφύγετε τον κίνδυνο πτώσεων όταν το παιδί είναι σε θέση να βγει από το κρεβάτι, διακόψτε τη χρήση του προϊόντος.
- Το παρκοκρέβατο είναι κατάλληλο για παιδιά έως 4 ετών. Όταν το παρκοκρέβατο χρησιμοποιείται σε συνδυασμό με το bassinet:
- Βεβαιωθείτε ότι τα κλεισίματα είναι εντελώς κλεισμένα και το φερμουάρ καλύπτεται εντελώς από το κομμάτι υφάσματος που βρίσκεται στην γωνία του παρκοκρέβατου.

Όταν το παρκοκρέβατο δεν χρησιμοποιείται σε συνδυασμό με το bassinet:

- Η κατώτερη θέση είναι η πιο ασφαλής. Όταν το παιδί μπορεί να σηκώνεται όρθιο χρησιμοποιείτε πάντα την κατώτερη θέση του παρκοκρέβατου.

ΓΙΑ ΤΕΧΝΙΚΟΥΣ Ή ΕΜΠΟΡΙΚΟΥΣ ΛΟΓΟΥΣ, Η GIORDANI ΜΠΟΡΕΙ ΝΑ ΤΡΟΠΟΠΟΙΗΣΕΙ, ΑΚΟΜΗ ΚΑΙ ΣΕ ΜΙΑ ΣΥΓΚΕΚΡΙΜΕΝΗ ΧΩΡΑ, ΤΑ ΜΟΝΤΕΛΑ ΠΟΥ ΠΕΡΙΓΡΑΦΟΝΤΑΙ ΣΤΙΣ ΠΑΡΟΥΣΕΣ ΟΔΗΓΙΕΣ. ΟΙ ΑΛΛΑΓΕΣ ΜΠΟΡΕΙ ΝΑ ΣΧΕΤΙΖΟΝΤΑΙ ΜΕ ΤΑ ΤΕΧΝΙΚΑ ΧΑΡΑΚΤΗΡΙΣΤΙΚΑ ΤΩΝ ΜΟΝΤΕΛΩΝ ΚΑΙ/Ή ΜΕ ΤΟ ΣΧΗΜΑ, ΤΟΝ ΤΥΠΟ ΚΑΙ ΤΟΝ ΑΡΙΘΜΟ ΤΩΝ ΠΑΡΕΧΟΜΕΝΩΝ ΕΞΑΡΤΗΜΑΤΩΝ.

**RU** **GIORDANI DOUBLE** ДОРОЖНАЯ КРОВАТКА (ПРИМЕРНО 0 - 4 ГОДА)

### РАСКЛАДЫВАНИЕ КРОВАТКИ

1. Извлечь кровать из сумки, поставить в вертикальное положение на ножки (Рис. 1).
2. Снять матрас, обернутый вокруг кровати, отстегнув ремешки-липучки (Рис. 1 и 2).
3. Взяться за короткие стороны и одновременно решительным жестом потянуть вверх таким образом, чтобы был слышен характерный щелчок, свидетельствующий о блокировке шарнирных соединений (Рис. 3).
4. Держа как можно выше центральную предохранительную ручку, разложить длинные стороны таким образом, чтобы был слышен характерный щелчок, свидетельствующий о блокировке (Рис. 4). **ВНИМАНИЕ!** Во время раскладывания длинных сторон, придерживать ножки как можно ближе друг к другу.
5. Толкнуть вниз до конца предохранительный язычок (Рис. 5 и 5/А). **ВНИМАНИЕ!** Убедиться, что он - в горизонтальном положении!
6. Кровать снабжена 2-мя вращающимися вокруг своей оси колесами с тормозом для облегчения перемещения кровати по дому и для удобной транспортировки в сложенном виде (Рис. 6). При положении рычага, указанном под буквой «а», колеса могут вращаться на 360 градусов. В положении под буквой «b» колеса заблокированы тормозом.

Застежка-молния для закрепления люльки уже предусмотрена на кровати, для завершения установки люльки выполнить следующие действия:

7. Вставить трубку «а» и трубку «b» в

соответствующие гнезда на люльке (рис. 7 и 7/а).

8. Вставить трубку «а» в трубку «b» и соединить их (рис. 8).
9. Зафиксировать их при помощи застежки-липучки (Рис. 9). Произвести эти же действия с другой стороной изделия.
10. Положить в люльку матрасик (рис. 10). Чтобы установить матрас на структуру, пропустите 4 ремня в соответствующие отверстия и закрепите их в нижней части манежа - кровати на застежки-липучки.
11. Теперь кровать – собрана (рис. 11). **ЛЮЛЬКА НЕ ДОЛЖНА ИСПОЛЬЗОВАТЬСЯ ДЕТЬМИ, КОТОРЫЕ МОГУТ УЖЕ СИДЕТЬ САМОСТОЯТЕЛЬНО.** **ВНИМАНИЕ!** Регулярно проверять, чтобы все детали фурнитуры были надежно затянуты! Чтобы снять люльку, произвести действия в обратном порядке. Убрать матрасик.
12. Отсоединить и снять трубки, взяться за замок молнии, расположенный в углу кровати, и отстегнуть молнию по всем 4 сторонам, чтобы полностью отсоединить люльку (Рис. 12, 12/А, 12/В).

### СКЛАДЫВАНИЕ КРОВАТКИ

13. Перед тем, как складывать кровать, следует убрать матрасик и трубки А и В (Рис. 13 и 13/а).
14. Взяться за предохранительный язычок и потянуть его решительным движением вверх (Рис. 14).
15. Взяться за длинные стороны кровати и нажать на кнопку, указанную на ткани. Затем слегка приподнять шарниры, чтобы их расцепить, после чего согнуть их по направлению вниз (Рис. 15).
16. Повторить ту же операцию с короткими сторонами (Рис. 16).

17. Потянуть вверх до конца предохранительную ручку, чтобы сложить кровать (Рис. 17). Обернуть матрас вокруг кровати, оставив снаружи жесткую часть, отделанную пластиком.

18. Застегнуть ремешки-липучки, вставив их в пряжки (Рис. 18).

19. Уложить кровать в сумку для транспортировки, оставив снаружи ручку и колеса при помощи специальных отверстий. Колеса позволяют легко перевозить кровать (Рис. 19).

**ВНИМАНИЕ!** В момент складывания кровати следует убедиться, что элементы соединения в месте сгиба сложены правильным образом.

#### БЕЗОПАСНОСТЬ

Перед тем, как оставить ребенка в кровати, необходимо снова убедиться, что 4 элемента соединения в местах сгиба и соединение, расположенное на основании, правильным образом заблокированы.

**ВНИМАНИЕ!** Кровать готова к использованию только когда механизмы закрытия системы складывания заблокированы. Следить за тем, чтобы не оставлять в кровати никаких предметов, на которые ребенок может залезть, или которые могут вызвать удушье или удушение. Держать кровать вдали от огня или других источников тепла, таких как электрические обогреватели и кухонные плиты.

#### УХОД ЗА ИЗДЕЛИЕМ

Не оставлять изделие в течение продолжительного времени на солнце или под атмосферными осадками во избежание изменения цвета ткани и материалов. Ухаживать за чехлом следует с помощью губки и деликатного мыла.

**ВНИМАНИЕ!** Чехол с кровати не снимается!

За частями из пластика и металла уха-

живать влажной тканью; затем хорошо высушить. Поддерживать чистоту колес, удаляя пыль и песок. Сумка для транспортировки: мыть вручную холодной водой и нейтральным моющим средством для деликатных тканей и оставить высушиваться так, чтобы стекла вода.



#### СОСТАВ

**Внешний материал:** 100% Полиэстер

**Каркас:** Сталь

Полипропилен

#### РАЗМЕРЫ

**В разложенном виде:** Д: 125 см;

В: 66 см;

Ш: 74 см.

**В сложенном виде:** Д: 21 см;

В: 74 см;

Ш: 20 см.

#### МЕРЫ ПРЕДОСТОРОЖНОСТИ

- Никогда не оставлять ребенка без надзора со стороны взрослого.
- Удалить пакеты и другие элементы упаковки во избежание риска удушья.
- Одновременно может использоваться только одним ребенком.
- Всегда убеждаться в том, что лица, которые используют данную дорожную кровать знают, как безопасно использовать ее.
- Не складывать кровать, когда в ней находится ребенок.
- Во избежание рисков или первопричин пожара, никогда не ставьте кровать рядом с вентиляторами, электрическими обогревателями, газовыми плитами или с другими источниками сильного тепла.
- Не используйте кровать, если некоторые ее части сломаны, изорваны или отсутствуют. Не укреплять на прогулочной коляске аксессуа-

ры, запасные части и компоненты других производителей или неодобренные производителем.

- Не оставляйте внутри кровати предметы и не добавляйте набивку внутри кровати, которые могли бы позволить ребенку взобраться наверх. Не оставляйте внутри кровати никакие предметы, которые могли бы создать риск удушья и/или удушения для ребенка.
- Не используйте более одного матраса.
- Не устанавливайте кровать возле стен, штор или любых других опор во избежание опрокидывания изделия и риска удушья ребенка.
- Используйте только матрас, поставляемый в комплекте с кроватью. Не пользуйтесь вторым матрасом во избежание риска удушья.
- Детская кровать считается собранной должным образом и может использоваться только после приведения в действие блокировочных механизмов. Перед использованием дорожной кровати, убедитесь, что указанные механизмы задействованы должным образом.
- Все монтажные элементы должны быть надежно затянуты. Периодически проверяйте их состояние. При необходимости, затяните крепеж.
- Во избежание опасности падения, следует перестать использовать изделие, когда ребенок будет в состоянии вылезать самостоятельно из кровати.
- Дорожная детская кровать предназначена для детей в возрасте до 4 лет.  
При использовании детской кровати вместе с люлькой:
- Удостоверьтесь, что шарниры заблокированы должным образом, а стяжка хорошенько покрыта тканевой подкладкой, расположенной в

углу кровати.

- Не используйте матрас, высота которого выходит за пределы красной линии, имеющейся на кровати (линия расположена сбоку).

При использовании детской кровати без люльки:

- Самое низкое положение является наиболее безопасным. Когда ребенок научится сидеть самостоятельно, всегда регулируйте люльку в самое низкое положение.

ПО ТЕХНИЧЕСКИМ ИЛИ КОММЕРЧЕСКИМ ПРИЧИНАМ, GIORDANI ВПРАВЕ ВНОСИТЬ В ЛЮБОЙ МОМЕНТ, ДАЖЕ ТОЛЬКО В РАМКАХ ОТДЕЛЬНОЙ СТАТЬИ, ИЗМЕНЕНИЯ В ОПИСАННЫЕ В ДАННОЙ СТАТЬЕ МОДЕЛИ, КОТОРЫЕ МОГУТ КАСАТЬСЯ ИХ ТЕХНИЧЕСКИХ ДАННЫХ И/ИЛИ ФОРМЫ, ВИДА И ЧИСЛА ПОСТАВЛЯЕМЫХ АКСЕССУАРОВ.

### HET BEDJE UITKLAPPEN

1. Haal het bedje uit de zak en zet het rechtop op zijn pootjes (Fig. 1).
2. Verwijder de matras die om het bedje heen is gerold en maak de klittenbandsluitingen open (Fig. 1 en 2).
3. Pak de twee korte kanten beet en trek ze tegelijk met een beslist gebaar omhoog tot u een klik hoort ten teken dat de scharnieren vergrendeld zijn (Fig. 3).
4. Terwijl u de veiligheidshandgreep in het midden zoveel mogelijk omhoog houdt, opent u de lange kanten tot u een klik hoort ten teken dat ze vergrendeld zijn (Fig. 4).  
**LET OP!** Houd de pootjes tijdens het uitklappen van de lange kanten zoveel mogelijk bij elkaar.
5. Duw het veiligheidslipje helemaal omlaag (Fig. 5 en 5/a).  
**LET OP!** Verzekert u ervan dat het bedje horizontaal staat!
6. Het bedje is voorzien van 2 zwenkwielen met rem om het verplaatsen in huis te vereenvoudigen en om het te vervoeren als het eenmaal ingeklapt is (Fig. 6). Met de hendel op stand "a" kunnen de wielen 360 graden zwenken. De wielen zijn met de rem op stand "b" vergrendeld.  
  
De ritssluiting van de wieg is reeds op het bedje aangebracht. Om de installatie van de wieg af te maken, handelt u als volgt:
7. Steek buis "a" en buis "b" (Fig. 7 en 7/a) in de hiervoor bestemde plaatsen in de wieg.
8. Steek buis "a" in buis "b" en voeg ze samen (Fig. 8).
9. Zet ze met de klittenband vast

(Fig. 9). Doe hetzelfde aan de andere kant.

10. Leg het matrasje in de wieg (Fig. 10).  
Om de matras aan het frame vast te zetten, laat u de 4 riempjes door de hiervoor bestemde gleuven lopen en zet u ze op de bodem van de wieg met het klittenband vast.
11. Nu is het bedje gemonteerd (Fig. 11).  
**GEBRUIK DE WIEG NIET VOOR KINDEREN DIE ZELFSTANDIG KUNNEN ZITTEN**  
**LET OP!** Controleer regelmatig of alle montage-accessoires goed vastzitten! Handel in omgekeerde volgorde om de wieg te verwijderen. Verwijder het matrasje.
12. Maak de stangen los en verwijder ze. Pak de ritssluiting vast, die zich in een hoek van het bedje bevindt, en maak ze aan alle 4 de kanten open tot het wiegje helemaal los is (Fig. 12, 12/a, 12/b).

### HET BEDJE INKLAPPEN

13. Voordat u het bedje inklapt, verwijdert u het matrasje en de buizen A en B (Fig. 13 en 13/a).
14. Pak het veiligheidslipje vast en trek het met een beslist gebaar omhoog (Fig. 14).
15. Pak de lange kanten van het bedje vast en druk op de op de stof aangegeven knop. Trek de scharnieren vervolgens een beetje omhoog om ze te ontgrendelen en vouw ze dan omlaag (Fig. 15).
16. Herhaal dezelfde handeling aan de korte kanten (Fig. 16).
17. Trek de veiligheidshandgreep nu helemaal omhoog om het bedje in te klappen (Fig. 17). Wikkel de matras om het bedje met de

harde, geplastificeerde kant ervan aan de buitenkant.

18. Zet het geheel met de hiervoor bestemde klittenband vast, nadat het door de gespen is gehaald (Fig. 18).
19. Doe het bedje in de transporttas en laat de handgreep en de wielen er door de hiervoor bestemde openingen uitsteken. Het bedje kan met behulp van de wielen gemakkelijk worden vervoerd (Fig. 19).  
**LET OP!** Verzekert u er bij het inklappen van het bedje van dat de scharnierende koppelingen goed zijn dichtgevouwen.

### VEILIGHEID

Voordat u uw kind in het bedje legt, verzekert u zich er opnieuw van dat de 4 scharnierende koppelingen en de koppeling op de basis goed zijn vergrendeld.

**LET OP!** Het bedje is pas klaar voor gebruik als de sluitingsmechanismen van het scharniersysteem zijn vergrendeld. Kijk uit dat u niets in het bedje laat liggen waardoor het kind eruit kan klimmen, of wat verstikking of wurging kan veroorzaken. Houd het bedje uit de buurt van vuur en andere warmtebronnen, zoals elektrische radiatoren en fornuizen.

### ONDERHOUD

Stel het product niet gedurende langere tijd bloot aan de zon of aan weer en wind, om kleurveranderingen van de stof en materialen te voorkomen. Reinig de hoes met een doekje en een fijn wasmiddel.

**LET OP!** De stof van het bedje kan niet verwijderd worden! Reinig de plastic en metalen delen met een vochtige doek. Droog ze vervolgens goed af. Houd de wielen vrij van zand en stof.

Transporttas: met de hand met koud water en een neutraal wasmiddel wassen en nat ophangen.



### SAMENSTELLING

**Bekleding:** 100% Polyester  
**Frame:** Staal  
Polypropyleen

### AFMETINGEN

**Uitgeklapt:** Br: 125 cm;  
H: 66 cm;  
D: 74 cm.  
**Ingeklapt:** Br: 21 cm;  
H: 74 cm;  
D: 20 cm.

### WAARSCHUWINGEN

- Laat het kind nooit zonder toezicht van een volwassene.
- Gooi de plastic zakken en andere verpakkingsonderdelen weg om verstikkingsgevaar te voorkomen.
- Het product mag voor slechts één kind tegelijk worden gebruikt.
- Verzekert u er altijd van dat degenen die dit campingbedje gebruiken, weten hoe ze dat veilig moeten doen.
- Klap het bedje niet in als het kind erin ligt.
- Zet het bedje nooit in de buurt van ventilatoren, elektrische of gaskachels of andere warmtebronnen, om gevaar voor, of beginnende brand te voorkomen.
- Gebruik het bedje niet als er onderdelen stuk of gescheurd zijn of ontbreken.
- Breng geen accessoires, reserveonderdelen of onderdelen op de wandelwagen aan, die niet door de fabrikant geleverd of goedgekeurd zijn.



- Laat geen voorwerpen in het bedje die verstikkings en/ of wurgingsgevaar voor het kind kunnen inhouden.
- Gebruik niet meer dan één matras.
- Gebruik uitsluitend de samen met de wieg gekochte matras; gebruik geen tweede matras bovenop de eerste, aangezien dit verstikkingsgevaar kan veroorzaken.
- Het bedje wordt alleen als correct gemonteerd beschouwd en kan dus worden gebruikt, wanneer er gebruik wordt gemaakt van de vergrendelmechanismen. Controleer of er op de goede wijze van die mechanismen gebruik wordt gemaakt voordat u het campingbedje gebruikt.
- Alle montage-elementen moeten altijd goed zijn aangedraaid en moeten regelmatig worden gecontroleerd om ze, indien nodig, nog verder aan te draaien.
- Om vallen te voorkomen, gebruikt u het product niet meer, wanneer het kind uit het bedje kan komen.
- Het reisbedje is geschikt voor kinderen tot 4 jaar. Wanneer het bedje samen met het wiegje wordt gebruikt:
- Verzekert u ervan dat de ritssluitingen goed zijn dichtgemaakt en de trekstang zorgvuldig is afgedekt met het stuk stof dat zich in de hoek van het reisbedje bevindt.

Wanneer u het bedje zonder de wieg gebruikt:

- De laagste stand is de veiligste. Wanneer een kind groot genoeg is om zonder hulp te zitten zet u de wieg altijd op de laagste stand.

UIT TECHNISCHE OF COMMERCIELE OVERWEGINGEN KAN GIORDANI OP ELK WILLEKEURIG MOMENT, OOK UITSLUITEND IN EEN BEPAALD LAND, WIJZIGINGEN AAN DE IN DEZE UITGAVE BESCHREVEN MODELLEN AANBRENGEN DIE DE TECHNISCHE KENMERKEN ERVAN EN/OF DE VORM, HET TYPE EN AANTAL BIJGELEVERDE ACCESSOIRES KUNNEN BETREFFEN.

## F GIORDANI DOUBLE LIT DE VOYAGE (0-4 ANS ENVIRON)

### OUVERTURE DU LIT

1. Extraire le lit du sac en le plaçant verticalement sur ses pieds (Fig. 1).
2. Enlever le matelas enroulé autour du lit en décrochant les courroies en velcro (Fig. 1 et 2).
3. Prendre les deux côtés courts tout en tirant avec décision vers le haut jusqu'au déclic qui indique le blocage des articulations (Fig. 3).
4. En tenant la poignée de sécurité centrale le plus possible vers le haut, ouvrir les côtés longs jusqu'au déclic qui en indique le blocage (Fig. 4).  
**ATTENTION !** Pendant l'ouverture des côtés longs, tenir le plus possible les pieds unis !
5. Pousser la languette de sécurité à fond vers le bas (Fig. 5 et 5/A).  
**ATTENTION !** S'assurer que le lit soit en position horizontale !
6. Le lit est muni de 2 roues pivotantes avec frein pour en faciliter le déplacement dans la maison et pour pouvoir le transporter une fois fermé (Fig. 6). Si on met le levier en position "a", les roues peuvent pivoter à 360 degrés. Pour bloquer les roues, mettre le frein en position "b".

La fermeture à glissière du bassinnet est déjà préassemblée sur le lit. Pour compléter l'installation du bassinnet, procéder comme suit :

7. Enfiler dans les logements du bassinnet prévus à cet effet le tube "a" et le tube "b" (Fig. 7 et 7/A).
8. Enfiler le tube "a" dans le tube "b" et les joindre (Fig. 8).
9. Les fixer avec le velcro (Fig. 9). Faire la même chose pour l'autre côté.

10. Poser le matelas sur le bassinnet (Fig. 10).  
Pour fixer le matelas à la structure, enfiler les 4 courroies à travers les fentes prévues à cet effet puis les accrocher au fond du berceau à l'aide du velcro.
11. Le montage du lit est terminé (Fig. 11).  
**NE PAS UTILISER LE BASSINET AVEC LES ENFANTS CAPABLES DE RESTER ASSIS TOUS SEULS.**  
**ATTENTION !** Vérifier périodiquement le serrage de tous les accessoires de montage ! Pour enlever le bassinnet procéder en sens inverse. Enlever le matelas.
12. Décrocher les tubes et les enlever, prendre la fermeture à glissière située dans un coin du lit et la décrocher sur les 4 côtés jusqu'à ce que le bassinnet soit complètement détaché (Fig. 12, 12/A, 12/B).

### FERMETURE DU LIT

13. Avant de fermer le lit, enlever le matelas et les tubes A et B (Fig. 13 et 13/A).
14. Prendre la languette de sécurité et la tirer avec décision vers le haut (Fig. 14).
15. Prendre les côtés longs du lit et presser le bouton indiqué sur le tissu. Soulever ensuite légèrement les articulations pour les dégager puis les plier vers le bas (Fig. 15).
16. Faire la même chose pour les côtés courts (Fig. 16).
17. Tirer la poignée de sécurité à fond vers le haut pour fermer le lit (Fig. 17). Enrouler le matelas autour du lit en laissant la partie rigide et plastifiée vers l'extérieur.
18. Fermer à l'aide des velcro pré-

vus à cet effet après les avoir fait passer à travers les boucles (Fig. 18).

19. Enfiler le lit dans le sac de transport en laissant la poignée et les roues passer à travers les fentes prévues à cet effet. Les roues permettent de transporter le lit plus commodément (Fig. 19).

**ATTENTION !** Au moment de fermer le lit, s'assurer que les articulations de pliage soient correctement repliées.

### SÉCURITÉ

Avant de laisser l'enfant dans le lit, s'assurer de nouveau que les 4 articulations de pliage et le joint situé sur la base soient correctement bloqués.

**ATTENTION !** Le lit n'est prêt à servir qu'une fois les mécanismes de fermeture du système de repliage bloqués. S'assurer de ne rien laisser dans le lit qui puisse inciter l'enfant à grimper dessus ou risque d'en provoquer l'étouffement ou l'étranglement. Tenir le lit loin du feu ou d'autres sources de chaleur, comme les radiateurs électriques ou les réchauds.

### ENTRETIEN

Ne pas laisser le produit exposé au soleil ou aux intempéries pour éviter des changements de couleur dans les tissus et les matériaux.

Nettoyer la housse en utilisant une éponge et un savon délicat.

**ATTENTION !** Le lit n'est pas déhousable !

Nettoyer les pièces en plastique et métalliques avec un chiffon humide puis bien les sécher. Éliminer soigneusement le sable et la poussière des roues.

Sac de transport : le laver à la main avec de l'eau froide et un détergent neutre pour linge délicat puis

l'étendre pour le laisser sécher.



### COMPOSITIONS

**Revêtement :** 100% Polyester

**Structure :** Acier  
Polypropylène

### DIMENSIONS

**Ouvert :** L : 125 cm ;

H : 66 cm ;

P : 74 cm ;

**Fermé :** L : 21 cm ;

H : 74 cm ;

P : 20 cm.

### AVERTISSEMENTS

- Ne jamais laisser l'enfant sans surveillance d'un adulte.
- Éliminer les plastiques et autres emballages pour éviter tout risque d'étouffement.
- N'utiliser le produit qu'avec un seul enfant à la fois.
- Toujours s'assurer que toutes les personnes qui utilisent ce lit de voyage sachent comment l'utiliser en toute sécurité.
- Ne pas fermer le lit avec l'enfant dedans.
- Attention au danger de placer le lit à proximité de flammes nues et d'autres sources de forte chaleur, comme les appareils de chauffage électrique, les appareils de chauffage à gaz, etc.
- Ne pas utiliser le lit si certains éléments sont cassés, endommagés ou manquants, et n'utiliser que des pièces détachées approuvées par le fabricant.
- Ne rien laisser dans le lit et ne pas le placer à côté d'un produit qui pourrait fournir une prise pour les pieds de l'enfant ou présenter un danger d'étouffement

ou d'étranglement, par exemple des ficelles, des cordons de rideaux, etc.

- Ne pas placer le lit près de murs, de rideaux ou de tout autre support avec lequel l'enfant pourrait renverser le lit ou risquer de s'étouffer.
- Ne pas utiliser plus d'un matelas à la fois dans le lit.
- N'utiliser que le matelas vendu avec le berceau ; ne pas ajouter un second matelas car il y aurait alors risque d'étouffement.
- Ne pas utiliser le lit tant que les mécanismes de blocage n'ont pas été enclenchés. Vérifier soigneusement leur actionnement correct avant d'utiliser le lit pliant.
- Toujours bien serrer tous les dispositifs de fixation. Les contrôler régulièrement et les resserrer le cas échéant.
- Pour éviter tout danger de chute, ne plus utiliser le produit quand l'enfant est capable de sortir du lit tout seul.
- Lit de voyage adapté à des enfants de 4 ans maximum. Quand on utilise le lit avec le bassinnet :
- S'assurer que les charnières soient complètement fermées et que la fermeture à glissière soit complètement couverte par le revers en tissu qui se trouve au coin du lit de voyage.

Quand on utilise le lit sans bassinnet :

- La position la plus basse est la plus sûre. Quand le bébé est assez grand pour s'asseoir seul, toujours utiliser le lit à sa position la plus basse.

POUR DES MOTIFS DE NATURE TECHNIQUE OU COMMERCIALE, GIORDANI POURRAIT APPORTER À N'IMPORTE QUEL MOMENT, NE SERAIT-CE QUE DANS UN SEUL PAYS, DES MODIFICATIONS AUX MODÈLES DÉCRITS DANS CETTE PUBLICATION QUI PEUVENT EN INTÉRESSER LES CARACTÉRISTIQUES ET/OU LA FORME, LE TYPE ET LE NOMBRE D'ACCESSOIRES FOURNIS.

العجلات بنقل السرير الطفل براحة تامة (شكل 19).

**تحذير!** عند إغلاق السرير تأكد من أن مفصلات الثني مثنية بطريقة صحيحة.

## الأمان

قبل ترك الطفل في السرير، افحص من جديد الأربعة مفصلات القابلة للثني والمفصلة الموجودة على القاعدة، وتأكد من أن جميعها مربوطة ومثبتة بطريقة صحيحة.

**تحذير!** يصبح سرير الطفل جاهزا للاستعمال فقط عندما تكون آليات الغلق لنظام الثني مربوطة جيدا. احذر من ترك أي شيء في السرير يجعل الطفل يتسلق عليه، أو أي شيء قد يعرض الطفل لخطر الخنق أو الاختناق. ضع السرير بعيدا عن النيران وعن أي مصدر من مصادر الحرارة، مثل أنظمة التدفئة الكهربائية والمواقد.

## الصيانة

لا تترك المنتج لفترة طويلة معرضا للشمس أو للتقلبات الجوية لتفادي حدوث تغيير في لون النسيج أو الخامات. نظف الكسوة بإسفنجه وصابون رقيق.

**تحذير!** كسوة السرير غير قابلة للخلع! نظف الأجزاء البلاستيكية والمعدنية بقطعة قماش رطبة، ثم جففها جيدا. حافظ على نظافة العجلات وإزالة ما يعلق بها من رمال وأتربة. لتنظيف حقيبة النقل اغسلها باليد بالماء البارد ومنظف محايد للملابس الرقيقة، ثم اتركها تجف والماء يقطر منها.



## الخامات

الكسوة: 100% بوليستر  
الهيكل: صلب

بولي بروبيلين

## الأبعاد

مفتوح: العرض: 125 سم؛

الارتفاع: 66 سم؛

العمق: 74 سم؛

مقفول: العرض: 21 سم؛

الارتفاع: 74 سم؛

العمق: 20 سم.

## تحذيرات

• لا تترك أبدا الطفل بمفرده بدون مراقبة شخص راشد.

• تخلص من البلاستيك ومواد التعبئة والتغليف الأخرى لتفادي تعرض الطفل لخطر الاختناق.

• يستعمل هذا السرير لطفل واحد في كل مرة. تأكد دائما أن جميع الأشخاص الذين يستعملون سرير الطفل هذا على دراية بكيفية استعماله في أمان.

• لا تغلق السير عندما يكون الطفل موجودا بداخله.

• لتفادي مخاطر أو إشعال الحريق، لا تضع السرير أبدا بالقرب من المراوح، ولا المدافئ الكهربائية، ولا مدافئ الغاز، ولا بالقرب من أي مصدر من مصادر الحرارة الشديدة.

• لا تستعمل السرير عندما تكون بعض أجزائه مكسورة أو مخلوطة أو ناقصة، ولا تقوم بتركيب على السرير كماليات، ولا قطع غيار، ولا أية أجزاء أخرى غير مزودة أو معتمدة من الشركة المصنعة.

• لا تترك داخل السرير أشياء أو تضيف بداخله بطانات قد تسمح للطفل بالتسلق على جوانب السرير، ولا تترك داخل السرير أي شيء قد يعرض الطفل لخطر الخنق و/أو الاختناق.

• لا تضع سرير الطفل بالقرب من الحوائط، ولا الستائر، ولا أي شيء يكون دعامة، لتفادي أن يقلب الطفل السرير أو يعرض نفسه لخطر الاختناق.

• لا تستعمل أكثر من مرتبة داخل السرير. استعمل فقط المرتبة المباعة مع المهد؛ ولا تستعمل مرتبة ثانية فوق الأولى، لتفادي تعرض الطفل لخطر الاختناق.

• يعتبر سرير الطفل قد تم تجميعه بطريقة سليمة، وبالتالي يمكن استعماله، فقط عندما تكون آليات التثبيت مربوطة. افحص وتأكد من أنها مربوطة بشكل سليم قبل استعمال سرير الطفل القابل للثني.

• جميع أجزاء التجميع يجب أن تكون مربوطة ربطا جيدا، ويجب فحصها بصورة دورية للتأكد من ربطها، يجب إعادة ربطها في حالة الضرورة.

• لتفادي تعرض الطفل لخطر السقوط من على السرير، توقف عن استعمال السرير عندما يكون الطفل قادرا على الخروج منه.

• يناسب سرير الطفل للسفر الأطفال وحتى عمر 4 سنوات.

• عند استعمال سرير الطفل مع المهد السلي:

• افحص وتأكد من أن المفصلات مغلقة بشكل صحيح، وأن السحاب مغطى بعناية بطرف النسيج الموجود في زاوية السرير.

• لا تستعمل مرتبة يتجاوز ارتفاعها الخط الأحمر المشار إليه على السرير (الخط موجود على الجانب).

• عند استعمال سرير الطفل بدون المهد السلي:

• الوضع الأكثر انخفاضا هو الوضع الأكثر أمنا. عندما يكبر الطفل ويصبح قادرا على الجلوس بمفرده، اضبط دائما السرير في الوضع الأكثر انخفاضا.

لأسباب تقنية أو تجارية فإن GIORDANI يمكنها في أي وقت، فقط في بلد محدد بعينه، إدخال تعديلات على الموديلات الموضحة بهذا الكتالوج تخص الموصفات التقنية للموديلات ذاتها و/أو شكل ونوع وعدد الكماليات المزودة.

### فتح سرير الطفل

1. أخرج السرير من الحقيبة بعد وضعه في وضع أفقي على الأرجل (شكل 1).
2. أرفع المرتبة الملقوفة حول سرير الطفل، بعد فك أحزمة شريط الفلكرو اللاصق (شكل 1 وشكل 2).
3. امسك بيديك الجانبين المنخفضين واسحبهما معا لأعلى بلا تردد وفي نفس الوقت حتى سماع صوت طقة دليلا على تمام تثبيت المفصلات (شكل 3).
4. اجذب لأقصى ارتفاع له مقبض الأمان الموجود في المنتصف، ثم افتح الجانبين الطويلين حتى سماع صوت طقة دليلا على تمام التثبيت (شكل 4).
- تحذير!** حافظ بقدر المستطاع على أن تكون الأرجل مضمومة أثناء فتح الجانبين الطويلين!
5. ادفع لأسفل حتى النهاية لسان الأمان (شكل 5 وشكل 5/A).
- تحذير!** تأكد من وجوده في وضع أفقي!
6. سرير الطفل مزود بعجلتين دوارتين لهما مكبح لتسهيل تحريك السرير من مكان لآخر داخل المنزل، وأيضا لتسهيل نقله بعد غلقه (شكل 6). عند وضع الدواسة في الوضع "a" يمكن للعجلتين الدوران بمقدار 360 درجة، أما عند وضع المكبح في الوضع "b" فيتم كبح العجلات. سحاب المهد السلي تم تجميعه مسبقا على سرير الطفل، لاستكمال تركيب المهد السلي اتبع الخطوات التالية:
7. أدخل الأنبوب "a" والأنبوب "b" في المكانين المخصصين لهما بالمهد السلي (شكل 7 وشكل 7/A).
8. أدخل الأنبوب "a" في الأنبوب "b" وضمهما إلى بعض (شكل 8).
9. قم بتثبيت الأنبوبين بشرط الفلكرو اللاصق (شكل 9). اتبع نفس الخطوات مع الجانب الآخر.

10. ضع المرتبة فوق المهد السلي (شكل 10). لتثبيت المرتبة في الهيكل، مرر الأحزمة الأربعة في المجرى المخصصة لها واربطها في قاع المهد عن طريق شريط الفلكرو.
11. الآن يكون سرير الطفل قد تم تجميعه (شكل 11). لا تستعمل المهد السلي عندما يكون الطفل قادرا على الجلوس بمفرده.
- تحذير!** افحص وتأكد بصورة دورية من أن جميع مكونات تجميع السرير مربوطة ربطا جيدا! لخلع المهد السلي اتبع عكس الخطوات. اخلع المرتبة.
12. فك الأنايب وأخلعها، امسك السحاب الموجود في زاوية سرير الطفل ثم افتحه من الأربعة الجوانب، حتى تخلع المهد السلي بالكامل (شكل 12 وشكل 12/A وشكل 12/B).

### غلق سرير الطفل

13. قبل البدء في غلق السرير، اخلع المرتبة والأنايب A و B (شكل 13 وشكل 13/A).
14. امسك لسان الأمان واجذبه بلا تردد لأعلى (شكل 14).
15. امسك الجانبين الطويلين لسرير الطفل ثم اضغط على الزر الموجود على النسيج. ارفع بعدها برفق المفصلتين لإيقاف عملها ثم اثنيهما لأسفل (شكل 15).
16. كرر نفس الخطوة مع الجانبين القصيرين (شكل 16).
17. الآن اجذب لأعلى مقبض الأمان حتى آخره لغلق سرير الطفل (شكل 17). لف المرتبة حول السرير مع ترك الطرف الصلب البلاستيكي للمرتبة جهة الخارج.
18. اغلق بأشرطة الفلكرو اللاصقة المخصصة بعد تمريرها عبر الأباذيم (شكل 18).
19. أدخل سرير الطفل في حقيبة النقل مع إخراج المقبض والعجلات للخارج بواسطة الفتحات المخصصة لها. تسمح