

PRG S.p.A.
Via delle Primule, 5 - 20815 Cogliate (MB) - Italy

I In conformità con: EN 16120:2012+A2:2016
UK Approved to: EN 16120:2012+A2:2016
E En conformidad con: EN 16120:2012+A2:2016
P Em conformidade com: EN 16120:2012+A2:2016
GR Σύμφωνα με: EN 16120:2012+A2:2016
NL In overeenstemming met: EN 16120:2012+A2:2016
F Conformément à : EN 16120:2012+A2:2016

Made in China Hecho en China Fabricado na China

Giordani®

seat-up

Istruzioni per l'uso
Owner's manual
Instrucciones
Manual de utilização
Οδηγίες χρήσεως
Gebruiksaanwijzing
Guide d'utilisation



I

**IMPORTANTE!
CONSERVARE PER
RIFERIMENTO FUTURO**

P

**IMPORTANTE!
CONSERVE PARA FUTURAS
CONSULTAS**

UK

**IMPORTANT!
KEEP FOR FUTURE
REFERENCE**

GR

**ΣΗΜΑΝΤΙΚΟ!
ΦΥΛΑΞΤΕ ΤΙΣ ΟΔΗΓΙΕΣ ΓΙΑ
ΜΕΛΛΟΝΤΙΚΗ ΧΡΗΣΗ**

E

**¡IMPORTANTE!
CONSERVAR PARA FUTURAS
CONSULTAS**

NL

**BELANGRIJK!
BEWAREN OM LATER
TE KUNNEN RAADPLEGEN**

F

**IMPORTANT !
À CONSERVER POUR TOUTE
CONSULTATION ULTÉRIEURE**

1



2



3



4



5



6



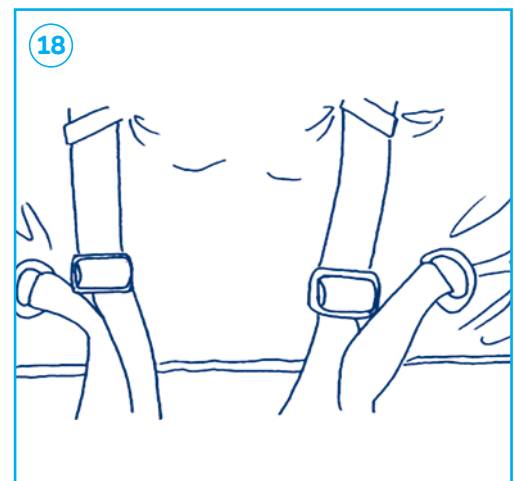
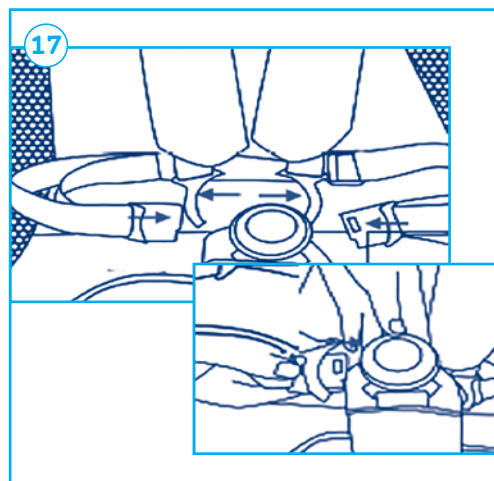
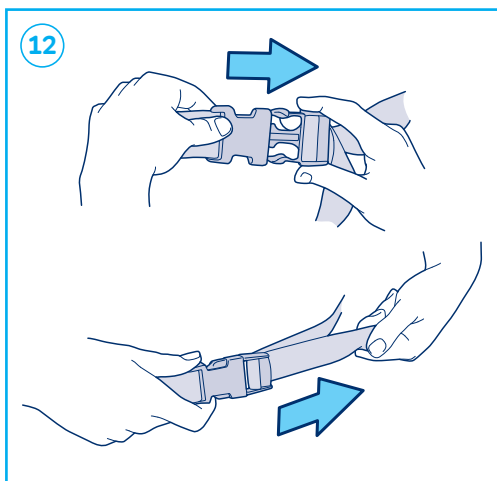
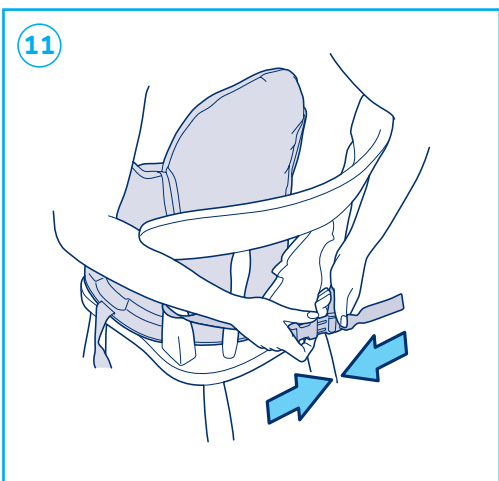
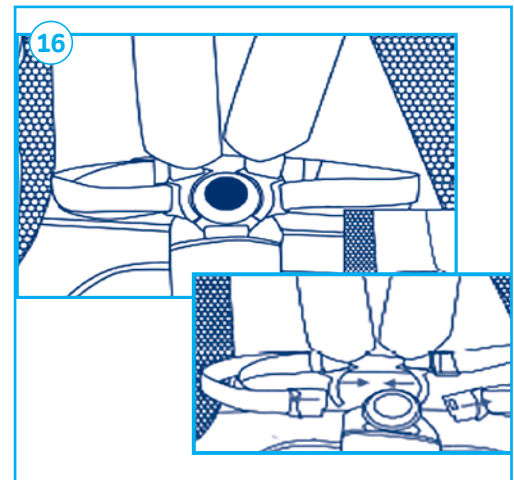
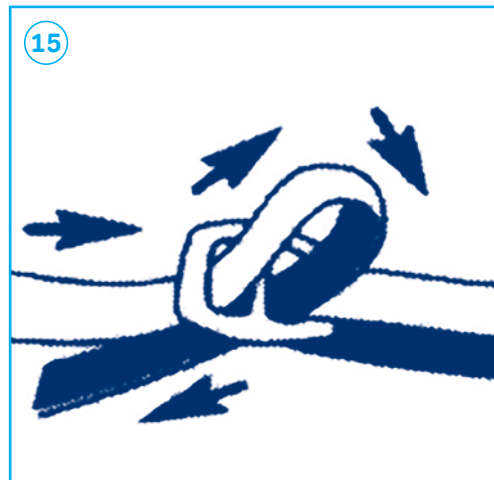
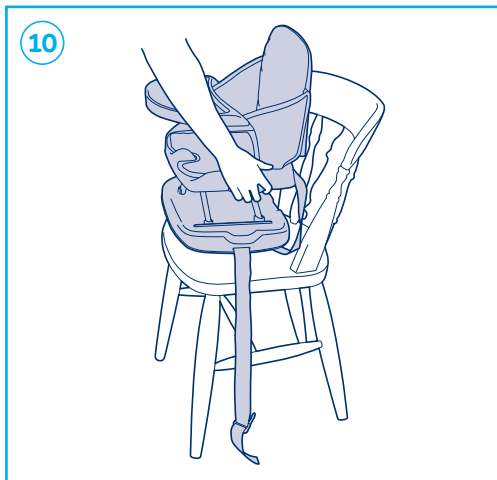
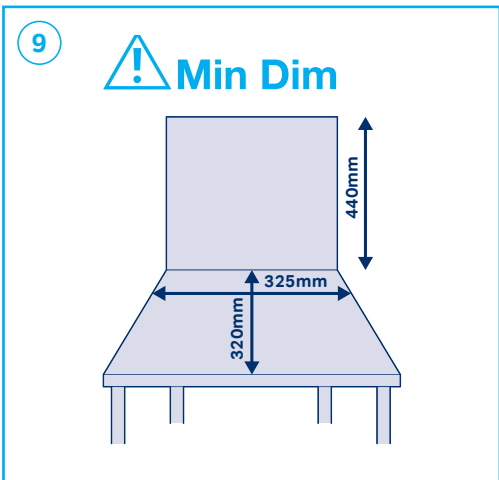
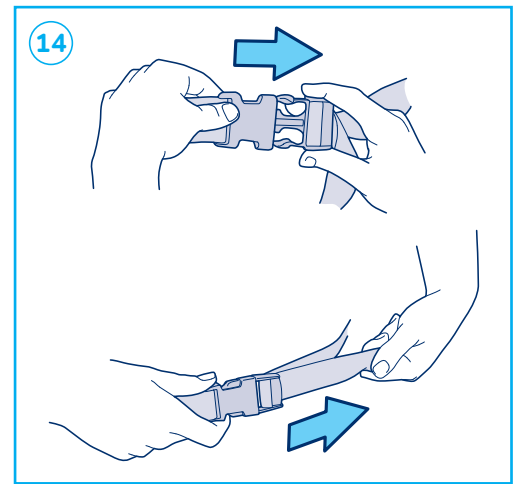
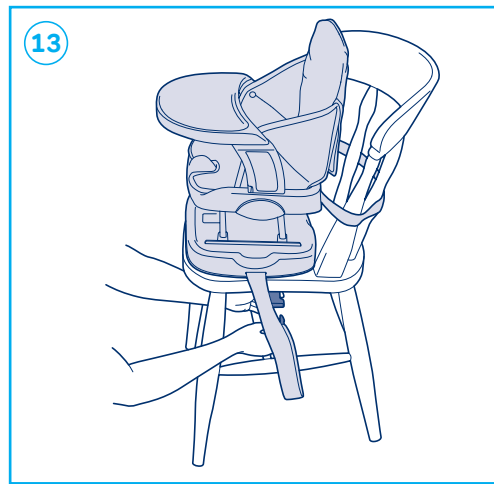

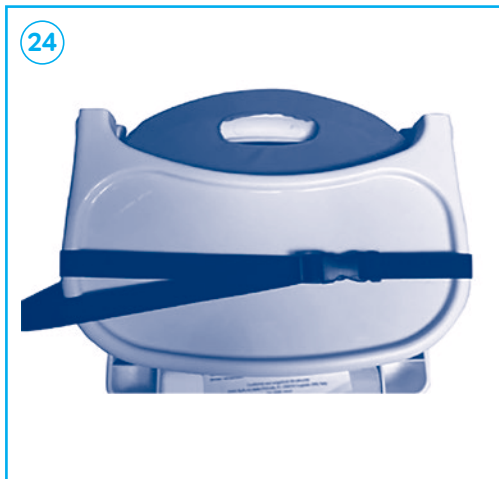
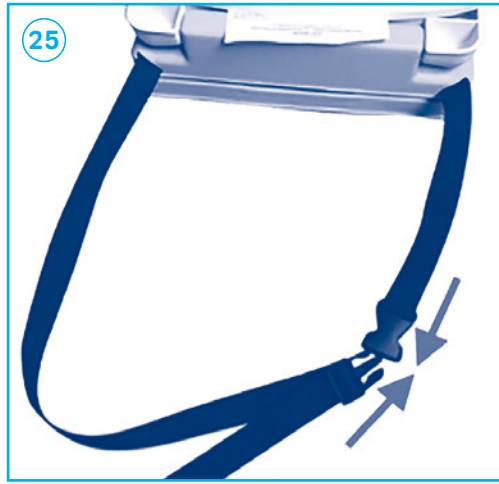

I GIORDANI SEAT-UP RIALZO PER SEDIA

APRIRE IL RIALZO PER SEDIA GIÀ MONTATO

AVVERTENZE: quando si apre il rialzo, assicurarsi che il bambino si trovi a distanza di sicurezza. Durante questa operazione, assicurarsi che le parti in movimento del rialzo non entrino in contatto con il bambino.

1. Estrarre il rialzo per sedia.
2. Disattivare il sistema di blocco.
3. Posizionare la seduta sulla parte inferiore del rialzo.
4. Alzare il poggiaschiena come mostrato in figura.
5. Il rialzo è aperto.
6. Inserire i bottoni in plastica nei corrispondenti fori circolari.
7. Spingere l'elemento in plastica verso l'alto come mostrato in figura.

AVVERTENZE! Una volta che il rialzo è montato e regolato nella posizione più bassa, può essere spostato ma non può accogliere il bambino. Regolare l'altezza del rialzo prima di sedervi il bambino. Eventuali aggiustamenti dell'altezza vanno realizzati prima di sedervi il bambino.

8. Il rialzo è montato, aperto e posizionato.

COME POSIZIONARE IL RIALZO SU UNA SEDIA PER ADULTI

9. Il presente rialzo è stato progettato per essere montato su sedie per adulti con una seduta delle seguenti dimensioni minime: 325 mm di larghezza e 320 profondità, con uno schienale di almeno 440 mm.
10. Posizionare il rialzo su una sedia per adulti.
11. Avvolgere la cintura posteriore al poggiaschiena della sedia.
12. Inserire la cintura nella fibbia e stringere.
13. Avvolgere la cintura posta sulla base del rialzo sotto alla seduta della sedia.

14. Inserire la cintura nella fibbia e stringere.

COME UTILIZZARE LA CINGHIA RITENTIVA DI SICUREZZA

15. Sedere il bambino e regolare la lunghezza delle cinghie ritentive: sulla vita, il cavallo, le spalle. Tutte le cinghie ritentive possono essere regolate alla lunghezza che si trova più confortevole.
16. Premere il pulsante posto a sinistra della fibbia per sganciare la cinghia di sinistra.
17. Fare altrettanto per la cinghia di destra.
18. Per una maggiore sicurezza del bambino, è possibile utilizzare anche le cinghie con gli anelli a "D".

COME RICHIUDERE IL RIALZO

19. Tirare la cinghia come in figura.
20. Premere sul bottone laterale circolare come in figura.
21. Ripiegare in avanti la plastica come in figura.
22. Agganciare il vassoio in plastica nei fori circolari, come mostrato in figura.
23. Chiudere la cinghia come mostrato in figura.
24. Avvolgere la cintura sulla parte superiore della seduta e agganciarla.
25. Agganciare la cinghia posteriore, come mostrato in figura.
26. Regolare la cinghia.
27. Mettere la seduta nella borsa, come in figura.

CURA E MANUTENZIONE

Sottoporre il prodotto a pulizia e manutenzione regolari.

PULIZIA

Il rivestimento è sfoderabile. Pulire le parti in tessuto con una spugna umida e un detergente neutro. Consultare le istruzioni riportate in etichetta. Pulire regolarmente le

parti in plastica con un panno umido morbido. Asciugare sempre le parti in metallo per evitare la formazione di ruggine.



MANUTENZIONE

Una prolungata esposizione al sole e una pulizia inadeguata possono alterare i colori. Limitare l'esposizione al sole, se possibile. Se le parti metalliche si bagnano o inumidiscono, asciugarle. Per evitare rischi di incendi, non lasciare il prodotto vicino a fonti di calore forte (come stufe elettriche o a gas). Pulire il prodotto con un panno o spugna umidi e un detergente non aggressivo. Non usare prodotti abrasivi. Non candeggiare.

MATERIALI

Rivestimento: 100% poliestere

Plastica: polipropilene

Elementi tubulari: acciaio

DIMENSIONI

Aperto: L: 48,7 cm; H: 43,7 cm; P: 37 cm.

Chiuso: L: 32 cm; H: 11,3 cm; P: 37 cm.

AVVERTENZE

- **ATTENZIONE!** La mancata lettura delle presenti istruzioni potrebbe comportare gravi lesioni per il bambino o il suo decesso.
- Conservare il presente manuale dell'utente per riferimento futuro.
- Il prodotto deve essere montato da un adulto.
- Non lasciare mai il bambino senza la supervisione di un adulto.
- Utilizzare sempre il sistema di ritenuta e assicurarsi che venga adeguatamente regolato.
- Utilizzare sempre il sistema di ancoraggio e assicurarsi che venga adeguatamente regolato prima dell'utilizzo.
- Verificare sempre la sicurezza e stabilità

del prodotto su una sedia per adulti prima dell'utilizzo.

- Non utilizzare il prodotto su sgabelli o panchine.
- Questo prodotto è destinato a bambini in grado di sedere da soli senza l'ausilio di un adulto (minimo 6 mesi), fino ad un massimo di 3 anni d'età e 15 kg di peso.
- Assicurarsi che la sedia sulla quale viene montato il rialzo sia posizionata in modo tale per cui il bambino non riesca a puntare i propri piedi contro il tavolo né qualsiasi altra struttura, in quanto questo potrebbe causare il ribaltamento della sedia e, di conseguenza, del rialzo.
- Non utilizzare il rialzo qualora presenta parti rotte, usurate o mancanti.
- Non utilizzare accessori o parti di ricambio non approvati dal produttore.
- Quando non in uso, tenere al di fuori della portata dei bambini.

PER RAGIONI DI NATURA TECNICA O COMMERCIALE, GIORDANI POTRÀ APPORTARE IN QUALUNQUE MOMENTO, ANCHE SOLO IN UN DETERMINATO PAESE, MODIFICHE AI MODELLI DESCRITTI IN QUESTA PUBBLICAZIONE CHE POSSONO INTERESSARE CARATTERISTICHE TECNICHE DEGLI STESSI E/O FORMA, TIPO E NUMERO DEGLI ACCESSORI FORNITI.

HOW TO OPEN THE CHAIR MOUNTED SEAT

WARNING: When opening the chair, ensure that your child or other child is at a safe distance. Ensure that during these operations, the movable parts of the chair do not come into contact with your child.

1. Take out the chair booster seat.
 2. Release the lock.
 3. Put the chair plate beside the chair booster seat.
 4. Put the foot rest like the picture.
 5. The chair booster seat is unfold.
 6. Push the the circle in the plastic.
 7. Push the plastic like the picture.
- WARNING!** The chair mouted seat set to the lowest position may used only to transport the same and not to sit the child. Do not adjust the height of the booster seat with the child sitting. Make adjustments only with the booster without the child.
8. Then the chair booster seat is in the one position.

HOW TO FIT THE CHAIR BOOSTER SEAT ON ADULT CHAIR

9. **This booster seat is designed to fit on adult chairs with a minimum seat dimension of 325mm width by 320 mm depth, with a minimum backrest height of 440mm.**
10. Place the chair booster seat on the adult chair.
11. Pull the back seat belt to the chair backrest.
12. Fasten the buckle and tighten the belt.
13. Pull the bottom seat belt to the chair bottom.
14. Fasten the buckle and tighten the belt.

HOW TO USE THE SAFETY HARNESS

15. Place the child on the seat and adjust strap length: belt, croth strap and har-

ness all can be adjusted the length to use snug.

16. Press the left side in the button of the buckle to release the left waist belt.
17. Same operating for right waist belt.
18. "D" rings are included for an andditional harness if desired.

HOW TO CLOSE THE CHAIR BOOSTER SEAT

19. Push the belt like the picture.
20. Push the both side circle like the picture.
21. To forward the plastic then the chair booster seat while like this.
22. Push the circle to the plastic like the picture.
23. Make the belt buckle fasten like the picture.
24. Fasten the belt from the seat under to the upper side like the picutre.
25. Fasten the back belt buckle like the picture.
26. Finish the belt fasten.
27. Put the seat in to the carry bag like the picture.

CARE AND MAINTENANCE

The cleaning and maintenance of this product must be carried out on a regular basis by the user.

CLEANING

The cover is removable. Clean the fabric parts with a damp sponge and neutral detergent. Please refer to the product's care label. Routinely wipe clean plastic parts with a soft damp cloth. Always dry the metal parts to prevent the forma- tion of rust with water.



MAINTENANCE

Prolonged exposure to the sun and inadequate washing may alter the colours. Limit

exposure if possible If the metal parts get wet or damp, dry them. To avoid the risk of fire, do not leave the prodct close to strong heat sources (electric or gas stoves). Clean the product with a damp cloth or sponge with a mild detergent. Don't use abrasive products. Do not bleach.

MATERIALS

- Lining:** 100% polyester
Plastic: polypropylene
Tube: steel

SIZES

- Open:** L: 48.7 cm; H: 43.7 cm; P: 37 cm.
Close: L: 32 cm; H: 11.3 cm; P: 37 cm.

WARNINGS

- **WARNINGS!** Failure to follow these warnings and the assembly instructions could result in serious injury or death.
- Please save owner's manual for future use.
- Adult assemble required.
- Never leave the child unattended.
- Always use the restraint system and ensure it is correctly fitted.
- Always use the chair attachment system and ensure it is correctly fitted before use.
- Always check the security and the stability of the product on the adult chair before use.
- Do not use this product on stools or benches.
- This product is intended for children able to sit up unaided (minimum 6 months) and up to 3 years or a maximum weight of 15 kg.
- Ensure that the adult chair with the chair booster seat is placed in a position where the child is not able to use its feet to push against the table or any other structure as this can cause the tip over of the adult chair supporting the chair booster seat.
- Do not use if any part is broken, torn or

- missing.
- Do not use accessories or replacement parts other those approved by the manufacturer.
- When it is not used, the the chair booster seat must be kept away from the reach of chil- dren.

FOR TECHNICAL OR COMMERCIAL REASONS, GIORDANI RESERVES THE RIGHT, AT ANY TIME AND ALSO ONLY IN A SPECIFIC COUNTRY, TO MODIFY THE TECHNICAL CHARACTERISTICS OF THE MODELS DESCRIBED IN THIS LEAFLET, AND/OR THE SHAPE, TYPE AND NUMBER OF THE ACCESSORIES SUPPLIED.

E GIORDANI SEAT-UP ELEVADOR PARA SILLA

ABRIR EL ELEVADOR PARA SILLA YA MONTADO

ADVERTENCIAS: cuando se abra el elevador, asegurarse de que el niño se encuentre a una distancia de seguridad. Durante esta operación, asegurarse de que las partes en movimiento del elevador no entren en contacto con el niño.

1. Extraer el elevador para silla.
2. Desactivar el sistema de bloqueo.
3. Colocar el asiento sobre la parte inferior del elevador.
4. Alzar el reposacabezas como se muestra en el diseño.
5. El elevador está abierto
6. Introducir los botones de plástico en los correspondientes orificios circulares.
7. Empujar el elemento de plástico hacia arriba como se muestra en el diseño. **¡ADVERTENCIAS!** Una vez que el elevador está montado y regulado en la posición más baja, puede moverse pero no se puede instalar en él al niño. Regular la altura del elevador antes de sentar al niño sobre él. Si es necesario realizar ajustes de la altura, hacerlo antes de sentar al niño.
8. El elevador está montado, abierto y colocado.

CÓMO COLOCAR EL ELEVADOR SOBRE UNA SILLA PARA ADULTOS

9. Este elevador ha sido diseñado para ser montado sobre sillas para adultos con un asiento que tenga las siguientes medidas mínimas: 325 mm de anchura y 320 de profundidad, con un respaldo de al menos 440 mm.
10. Colocar el elevador sobre una silla para adultos.
11. Pasar el cinturón trasero por el respaldo de la silla.
12. Introducir el cinturón en la hebilla y ajustarlo.

13. Pasar el cinturón situado en la base del elevador por debajo del asiento de la silla.
14. Introducir el cinturón en la hebilla y ajustarlo.

CÓMO UTILIZAR LA CORREA DE RETENCIÓN DE SEGURIDAD

15. Sentar al niño y regular la longitud de las correas de retención: en la cintura, entre las piernas, en los hombros. Todas las correas de retención pueden regularse en la longitud que sea más comfortable.
16. Presionar el botón situado a la izquierda de la hebilla para desenganchar la correa de la izquierda.
17. Hacer lo mismo con la correa de la derecha.
18. Para una mayor seguridad del niño, se pueden utilizar también las correas con los anillos en forma de "D".

CÓMO CERRAR EL ELEVADOR

19. Tirar de la correa como se muestra en el diseño.
20. Presionar el botón lateral circular como se muestra en el diseño.
21. Doblar hacia delante el plástico como se muestra en el diseño.
22. Enganchar la bandeja de plástico en los orificios circulares, como se muestra en el diseño.
23. Cerrar la correa como se muestra en el diseño.
24. Pasar la correa alrededor de la parte superior del asiento y engancharla.
25. Enganchar la correa posterior, como se muestra en el diseño.
26. Regular la correa.
27. Meter el asiento en el bolso, como se muestra en el diseño.

CUIDADO Y MANTENIMIENTO

El producto debe ser limpiado y mantenido regularmente.

LIMPIEZA

El revestimiento es desenfundable. Limpiar las partes de tejido con una esponja húmeda y un detergente neutro. Consultar las instrucciones de la etiqueta. Limpiar regularmente las partes de plástico con un paño suave húmedo. Secar siempre las partes metálicas para evitar que se oxiden.



MANTENIMIENTO

Una prolongada exposición al sol y una limpieza inadecuada pueden alterar los colores. Limitar la exposición al sol, si es posible. Si las partes metálicas se mojan o se humedecen, secarlas. Para evitar riesgos de incendio, no dejar el producto cerca de fuentes de calor (como estufas eléctricas o de gas). Limpiar el producto con un paño o esponja húmedos y un detergente no agresivo. No usar productos abrasivos. No usar lejía.

MATERIALES

Revestimiento: 100% poliéster
Plástico: polipropileno
Elementos tubulares: acero

DIMENSIONES

Abierto: L: 48,7 cm; H: 43,7 cm; P: 37 cm.
Cerrado: L: 32 cm; H: 11,3 cm; P: 37 cm.

ADVERTENCIAS

- **¡ATENCIÓN!** Es necesario leer estas instrucciones para evitar peligros de lesiones para el niño o incluso de muerte.
- Guardar este manual de usuario para futuras consultas.
- El producto debe ser montado por un adulto.
- No dejar nunca al niño sin la supervisión de un adulto.
- Utilizar siempre el sistema de retención y asegurarse de que se regule de manera adecuada.
- Utilizar siempre el sistema de anclaje y

asegurarse de que esté correctamente regulado antes del uso.

- Verificar siempre la seguridad y la estabilidad del producto sobre una silla para adultos antes del uso.
- No utilizar el producto sobre taburetes o bancos.
- Este producto está destinado a niños capaces de permanecer sentados solos sin la ayuda de un adulto (mínimo 6 meses), hasta un máximo de 3 años de edad y 15 kg de peso.
- Asegurarse de que la silla sobre la que se monte el elevador esté colocada de manera que el niño no consiga apoyarse con los pies sobre la mesa ni sobre cualquier otra estructura, ya que esto podría causar el vuelque de la silla y, por consiguiente, del elevador.
- No utilizar el elevador si falta alguna de sus partes, o si están rotas o desgastadas.
- No utilizar accesorios o partes de recambio que no hayan sido aprobadas por el fabricante.
- Mientras no se esté usando, mantener fuera del alcance de los niños.

POR RAZONES DE NATURALEZA TÉCNICA O COMERCIAL, GIORDANI PODRÁ APORTAR EN CUALQUIER MOMENTO, INCLUSO SÓLO EN UN DETERMINADO PAÍS, MODIFICACIONES A LOS MODELOS DESCRITOS EN ESTA PUBLICACIÓN QUE PUEDEN AFECTAR A LAS CARACTERÍSTICAS TÉCNICAS DE LOS MISMOS Y/O A LA FORMA, TIPO Y NÚMERO DE LOS ACCESORIOS INCLUIDOS. LI STESSI E/O FORMA, TIPO E NUMERO DEGLI ACCESSORI FORNITI.

P GIORDANI SEAT-UP ADAPTADOR DE ASSENTO

COMO ABRIR A CADEIRINHA MONTADA NO ASSENTO

ADVERTÊNCIA: Quando abrir a cadeirinha, certifique-se que a criança está a uma certa distância de segurança. Certifique-se que as partes móveis da cadeirinha durante estas operações, não entram em contacto com a criança.

1. Extraia o adaptador de assento.
2. Solte o sistema de bloqueio.
3. Coloque o assento na parte inferior do adaptador.
4. Coloque o apoio dos pés como ilustrado na figura.
5. O adaptador de assento está aberto.
6. Enfie o tabuleiro encaixando os botões laterais de plástico.
7. Empurre a parte plástica para cima como ilustrado na figura.
ADVERTÊNCIA! Quando a cadeira estiver montada na posição mais baixa, esta pode apenas ser transportada e não poderá ser usada para sentar a criança. Não ajuste a altura do adaptador com a criança sentada nele. Ajuste o adaptador apenas quando a criança não estiver sentada.
8. Aí o adaptador está na posição um.

COMO AJUSTAR O ADAPTADOR DE ASSENTO À CADEIRA PARA ADULTO

9. Este adaptador foi desenhado para ser colocado numa cadeira para adulto com assento de dimensão mínima 325 mm, 320 mm de largura, e altura do apoio de costas com 440 mm.
10. Coloque o adaptador de assento na cadeira para adulto.
11. Puxe o cinto traseiro e feche envolvendo o apoio da cadeira traseiro.
12. Feche a fivela e aperte o cinto.
13. Puxe o cinto que se encontra na parte inferior do adaptador e coloque-a na parte de baixo do assento da cadeira.

14. Feche a fivela e aperte o cinto.

COMO UTILIZAR O ARNÊS DE SEGURANÇA

15. Coloque a criança no assento e ajuste o comprimento da correia: cinto, correia entre as pernas e arnês, sendo todos ajustáveis ao comprimento mais confortável.
16. Pressione o lado esquerdo do botão da fivela para soltar a correia da cintura do lado esquerdo.
17. Efetue a mesma operação do lado direito.
18. As argolas em "D" podem ser usadas como um arnês adicional.

COMO FECHAR O ADAPTADOR DE ASSENTO

19. Puxe a correia como ilustrado na figura.
20. Empurre ambos os botões laterais como ilustrado na figura.
21. Dobre a parte plástica e depois o adaptador de assento como ilustrado na figura.
22. Empurre o tabuleiro para a posição ilustrada na figura.
23. Feche o cinto com a fivela como ilustrado na figura.
24. Aperte o cinto da cadeira por baixo da parte superior como ilustrado na figura.
25. Aperte o cinto traseiro com a fivela como ilustrado na figura.
26. Aperte todas as fivelas.
27. Coloque o assento no saco de transporte como ilustrado na figura.

CUIDADO E MANUTENÇÃO

A limpeza e manutenção deste produto devem ser efetuadas com regularidade.

LIMPEZA

A cobertura é amovível. Limpe as partes plásticas com uma esponja húmida e detergente neutro. Consulte a etiqueta com

as indicações de limpeza. Passe um pano húmido nas partes plásticas após cada utilização. Seque sempre as partes metálicas para prevenir a formação de ferrugem.



MANUTENÇÃO

A exposição prolongada à luz direta do sol e uma lavagem imprópria podem alterar as cores. Se possível limite a exposição das partes metálicas à água ou humidade, seque-as sempre. Não deixe o produto perto de fontes de calor forte (fogão elétrico ou a gás) para evitar o risco de incêndio. Limpe o produto com um pano ou esponja húmido com um detergente delicado. Não use produtos abrasivos. Não use lixívia.

MATERIAIS

Forro: 100% poliéster
Plástico: polipropileno
Tubos: ferro

MEDIDAS

Aberto: L: 48,7 cm; A: 43,7 cm; C: 37 cm.
Fechado: L: 32 cm; A: 11,3 cm; C: 37 cm.

ADVERTÊNCIAS

- **ADVERTÊNCIA!** O não cumprimento das advertências e instruções para a montagem podem causar ferimentos ou mesmo a morte.
- Guarde o manual de utilização para consultas futuras.
- A montagem deve ser efetuada por um adulto.
- Nunca deixe a criança sozinha, sem vigilância.
- Utilize sempre o sistema de cintos e certifique-se que está bem apertado.
- Use sempre o sistema de fecho da cadeirinha e certifique-se que está bem regulado.
- Verifique sempre a segurança e estabilidade do produto na cadeira para adulto

antes da utilização.

- Não use este produto em bancos ou bancos de correr.
- Este produto foi desenhado para crianças que se consigam sentar sem ajuda (mínimo 6 meses) e até aos 3 anos de idade ou com peso máximo de 15 kg.
- Certifique-se que a cadeira onde a cadeirinha está montada está numa posição em que a criança não pode empurrar a mesa ou outra qualquer estrutura com os pés, pois isso pode causar o capotamento da cadeira de apoio.
- Não o use se tiver alguma parte partida, rasgada ou em falta.
- Use apenas acessórios ou peças de substituição aprovadas pelo fabricante.
- Quando não estiver em uso, o adaptador deve ser guardado fora do alcance das crianças.

POR RAZÕES DE NATUREZA TÉCNICA OU COMERCIAL, A GIORDANI PODERÁ MODIFICAR, EM QUALQUER MOMENTO, AS CARACTERÍSTICAS TÉCNICAS E/OU A FORMA, O TIPO E O NÚMERO DE ACESSÓRIOS FORNECIDOS COM OS MODELOS DO PRODUTO DESCRITO NESTE FOLHETO, MESMO APENAS NUM DETERMINADO PAÍS.

ΑΝΟΙΞΤΕ ΤΟ ΣΥΝΑΡΜΟΛΟΓΗΜΕΝΟ ΚΑΘΙΣΜΑ ΓΙΑ ΠΡΟΣΘΕΤΟ ΥΨΟΣ

ΠΡΟΕΙΔΟΠΟΙΗΣΕΙΣ: όταν ανοίγετε το κάθισμα για πρόσθετο ύψος, βεβαιωθείτε ότι το παιδί βρίσκεται σε ασφαλή απόσταση. Κατά τη διάρκεια αυτής της ενέργειας, βεβαιωθείτε ότι τα κινητά τμήματα του καθίσματος δεν έρχονται σε επαφή με το παιδί.

1. Βγάλτε το κάθισμα για πρόσθετο ύψος.
2. Απενεργοποιήστε το σύστημα ασφάλισης.
3. Τοποθετήστε τη βάση στο κάτω μέρος του καθίσματος.
4. Σηκώστε την πλάτη όπως φαίνεται στο σχέδιο.
5. Το κάθισμα για πρόσθετο ύψος είναι ανοιχτό.
6. Εισάγετε τα πλαστικά κουμπιά στις αντίστοιχες κυκλικές υποδοχές.
7. Πιέστε το πλαστικό στοιχείο προς τα επάνω όπως φαίνεται στο σχέδιο. **ΠΡΟΕΙΔΟΠΟΙΗΣΕΙΣ!** Όταν το κάθισμα συναρμολογηθεί και ρυθμιστεί στην πιο χαμηλή θέση, μπορεί να μεταφερθεί αλλά δεν μπορεί να καθίσει το παιδί. Ρυθμίστε το ύψος του καθίσματος πριν τοποθετήσετε το παιδί. Ενδεχόμενες ρυθμίσεις στο ύψος πρέπει να πραγματοποιούνται πριν τοποθετήσετε το παιδί.
8. Το κάθισμα για πρόσθετο ύψος είναι συναρμολογημένο, ανοιχτό και τοποθετημένο.

ΠΩΣ ΤΟΠΟΘΕΤΕΙΤΑΙ ΤΟ ΚΑΘΙΣΜΑ ΓΙΑ ΠΡΟΣΘΕΤΟ ΥΨΟΣ ΣΕ ΕΝΑ ΚΑΘΙΣΜΑ ΓΙΑ ΕΝΗΛΙΚΕΣ

9. **ΕΤο παρόν κάθισμα για πρόσθετο ύψος έχει σχεδιαστεί για να τοποθετείται σε καθίσματα για ενήλικες που διαθέτουν βάση με τις ακόλουθες διαστάσεις: 325 χιλιοστά φάρδος και 320 βάθος και με πλάτη τουλάχιστον 440 χιλιοστά.**
10. Τοποθετήστε το κάθισμα για πρόσθετο ύψος σε ένα κάθισμα για ενήλικες.
11. Τυλίξτε την πίσω ζώνη στην πλάτη του κα-

θίσματος.

12. Εισάγετε τη ζώνη στην αγκράφα και σφίξτε.
13. Τυλίξτε τη ζώνη που βρίσκεται στη βάση του παιδικού καθίσματος κάτω από το κάθισμα της καρέκλας.
14. Εισάγετε τη ζώνη στην αγκράφα και σφίξτε.

ΠΩΣ ΧΡΗΣΙΜΟΠΟΙΕΙΤΑΙ Η ΖΩΝΗ ΑΣΦΑΛΕΙΑΣ

15. Τοποθετήστε το παιδί και ρυθμίστε το μήκος των ζωνών ασφαλείας: στη μέση, ανάμεσα στα πόδια, στους ώμους. Όλες οι ζώνες συγκράτησης μπορούν να ρυθμιστούν στο μήκος που είναι πιο άνετο.
16. Πιέστε το πλήκτρο αριστερά της αγκράφας για να απελευθερωθεί η αριστερή ζώνη.
17. Κάνετε το ίδιο και με τη δεξιά ζώνη.
18. Για περισσότερη ασφάλεια του παιδιού, μπορείτε να χρησιμοποιήσετε και τα λουριά με τους κρίκους σε σχήμα "D".

ΠΩΣ ΚΛΕΙΝΕΙ ΤΟ ΚΑΘΙΣΜΑ ΓΙΑ ΠΡΟΣΘΕΤΟ ΥΨΟΣ

19. Τραβήξτε το λουρί όπως στο σχέδιο.
20. Πιέστε το στρογγυλό πλήκτρο στο πλάι όπως στο σχέδιο.
21. Διπλώστε μπροστά το πλαστικό όπως στο σχέδιο.
22. Στερεώστε τον πλαστικό δίσκο στις κυκλικές σχισμές, όπως φαίνεται στο σχέδιο.
23. Κλείστε το λουρί όπως φαίνεται στο σχέδιο.
24. Τυλίξτε τη ζώνη στο επάνω μέρος του καθίσματος και ασφαλίστε την.
25. Στερεώστε το πίσω λουρί, όπως φαίνεται στο σχέδιο.
26. Ρυθμίστε το λουρί.
27. Τοποθετήστε το κάθισμα για πρόσθετο ύψος στο σάκο, όπως στο σχέδιο.

ΚΑΘΑΡΙΣΜΟΣ ΚΑΙ ΣΥΝΤΗΡΗΣΗ

Καθαρίζετε και συντηρείτε τακτικά το προϊόν.

ΚΑΘΑΡΙΣΜΟΣ

Η επένδυση αφαιρείται. Καθαρίστε τα υφασμάτινα τμήματα με ένα υγρό σφουγγάρι και ουδέτερο απορρυπαντικό. Συμβουλευτείτε τις οδηγίες που αναγράφονται στην ετικέτα. Καθαρίζετε τακτικά τα πλαστικά τμήματα με ένα υγρό μαλακό πανάκι. Στεγνώνετε πάντα τα μεταλλικά τμήματα για να αποφύγετε τη δημιουργία σκουριάς.



ΣΥΝΤΗΡΗΣΗ

Η παρατεταμένη έκθεση στον ήλιο και ένας ακατάλληλος καθαρισμός μπορεί να αλλοιώσουν τα χρώματα. Περιορίστε την έκθεση στον ήλιο, αν είναι δυνατό. Αν τα μεταλλικά τμήματα βραχούν ή υγρανθούν, στεγνώστε τα. Για να αποφύγετε τον κίνδυνο ανάφλεξης, μην αφήνετε το προϊόν κοντά σε πηγές θερμότητας (όπως ηλεκτρικές σόμπες ή υγραερίου). Καθαρίστε το προϊόν με ένα βρεγμένο πανάκι ή σφουγγάρι και με ένα ήπιο απορρυπαντικό. Μην χρησιμοποιείτε διαβρωτικά προϊόντα. Μην χρησιμοποιείτε χλωρίνη.

ΥΛΙΚΑ

Επένδυση: 100% πολυεστέρας
Πλαστικό τμήμα: πολυπροπυλένιο
Κυλινδρικά τμήματα: χάλυβας

ΔΙΑΣΤΑΣΕΙΣ

Ανοιχτό: ΜΗΚΟΣ: 48,7 cm - ΥΨΟΣ: 43,7 cm - ΒΑΘΟΣ: 37 cm
Κλειστό: ΜΗΚΟΣ: 32 cm - ΥΨΟΣ: 11,3 cm - ΒΑΘΟΣ: 37 cm

ΠΡΟΕΙΔΟΠΟΙΗΣΕΙΣ

- **ΠΡΟΣΟΧΗ!** Σε περίπτωση που δε διαβάσετε αυτές τις οδηγίες μπορεί να προκληθεί σοβαρός τραυματισμός ή και θάνατος του παιδιού.
- Κρατήστε τις παρούσες οδηγίες χρήσης για να τις συμβουλευέστε στο μέλλον.
- Το προϊόν πρέπει να συναρμολογείται από έναν ενήλικα.

- Μην αφήνετε ποτέ το παιδί χωρίς την επίβλεψη ενός ενήλικα.
- Χρησιμοποιείτε πάντα το σύστημα συγκράτησης και βεβαιωθείτε ότι είναι σωστά ρυθμισμένο.
- Χρησιμοποιείτε πάντα το σύστημα στερέωσης και βεβαιωθείτε ότι είναι σωστά ρυθμισμένο πριν από τη χρήση.
- Ελέγχετε πάντα την ασφάλεια και τη σταθερότητα του προϊόντος σε ένα κάθισμα για ενήλικες πριν από τη χρήση.
- Μην χρησιμοποιείτε το προϊόν σε σκαμπό ή σε παγκάκια.
- Αυτό το προϊόν προορίζεται για παιδιά που είναι σε θέση να καθίσουν μόνα τους χωρίς τη βοήθεια ενός ενήλικα (τουλάχιστον 6 μηνών) ως το πολύ 3 ετών και με μέγιστο βάρος 15 κιλά.
- Βεβαιωθείτε ότι η καρέκλα στην οποία στερεώνεται το παιδικό κάθισμα είναι έτσι τοποθετημένη ώστε το παιδί να μην μπορεί να στρώξει το τραπέζι ή οποιοδήποτε άλλο έπιπλο με τα πόδια, γιατί αυτό μπορεί να προκαλέσει την ανατροπή της καρέκλας και κατά συνέπεια και του παιδικού καθίσματος.
- Μην χρησιμοποιείται το κάθισμα για πρόσθετο ύψος αν κάποια τμήματα είναι σπασμένα ή απουσιάζουν.
- Μην χρησιμοποιείτε αξεσουάρ ή ανταλλακτικά που δεν είναι εγκεκριμένα από τον κατασκευαστή.
- Όταν δε χρησιμοποιείται, κρατήστε το μακριά από τα παιδιά.

ΓΙΑ ΤΕΧΝΙΚΟΥΣ Ή ΕΜΠΟΡΙΚΟΥΣ ΛΟΓΟΥΣ, Η GIORDANI ΜΠΟΡΕΙ ΝΑ ΤΡΟΠΟΠΟΙΗΣΕΙ, ΑΚΟΜΗ ΚΑΙ ΣΕ ΜΙΑ ΣΥΓΚΕΚΡΙΜΕΝΗ ΧΩΡΑ, ΤΑ ΜΟΝΤΕΛΑ ΠΟΥ ΠΕΡΙΓΡΑΦΟΝΤΑΙ ΣΤΙΣ ΠΑΡΟΥΣΕΣ ΟΔΗΓΙΕΣ. ΟΙ ΑΛΛΑΓΕΣ ΜΠΟΡΕΙ ΝΑ ΣΧΕΤΙΖΟΝΤΑΙ ΜΕ ΤΑ ΤΕΧΝΙΚΑ ΧΑΡΑΚΤΗΡΙΣΤΙΚΑ ΤΩΝ ΜΟΝΤΕΛΩΝ ΚΑΙ/Η ΜΕ ΤΟ ΣΧΗΜΑ, ΤΟΝ ΤΥΠΟ ΚΑΙ ΤΟΝ ΑΡΙΘΜΟ ΤΩΝ ΠΑΡΕΧΟΜΕΝΩΝ ΕΞΑΡΤΗΜΑΤΩΝ.

DE REEDS GEMONTEERDE STOELVERHOGER UITKLAPPEN

LET OP: wanneer je de stoelverhoger uitklapt, verzekert je je ervan dat het kind zich op een veilige afstand bevindt. Tijdens deze handelingen controleer je of de bewegende delen van de stoelverhoger niet in aanraking komen met het kind.

1. Haal de stoelverhoger tevoorschijn.
2. Schakel het vergrendelsysteem uit.
3. Plaats het stoeltje op het onderste gedeelte van de stoelverhoger.
4. Zet de rugleuning overeind, zoals in de afbeelding wordt getoond.
5. De stoelverhoger is uitgeklapt.
6. Doe de plastic knoppen in de bijbehorende ronde openingen.
7. Duw het plastic element omhoog, zoals in de afbeelding wordt getoond.

WAARSCHUWINGEN! Wanneer de stoelverhoger is gemonteerd en op de laagste stand is afgesteld kan hij worden verplaatst, maar kan er nog geen kind in gezet worden. Stel de hoogte van de stoelverhoger af voordat je het kind erin zet. De hoogte moet eventueel worden afgesteld voordat je het kind erin zet.

8. De stoelverhoger is gemonteerd, uitgeklapt en geplaatst.

DE STOELVERHOGER OP EEN STOEL VOOR VOLWASSENEN ZETTEN

9. Deze stoelverhoger is ontworpen om op stoelen voor volwassenen te worden gemonteerd met een zitting met de volgende minimumafmetingen: 325 mm breedte en 320 diepte, met een rugleuning van ten minste 440 mm.
10. Zet de stoelverhoger op een stoel voor volwassenen.
11. Laat de veiligheidsriem aan de achterkant van de rugleuning van de stoel lopen.
12. Maak de gesp vast en trek de riem aan.
13. Laat de gordel aan de onderkant van

de stoelverhoger onder de zitting van de stoel door lopen.

14. Maak de gesp vast en trek de riem aan.

DE VEILIGHEIDSGORDEL GEBRUIKEN

15. Zet het kind op de stoelverhoger en stel de lengte van de veiligheidsriemen af: om de taille, tussen de benen en op de schouders. Alle veiligheidsgordels kunnen op de zo comfortabel mogelijke lengte worden afgesteld.
16. Druk op de knop links van de gesp om de linkerriem los te maken.
17. Doe hetzelfde bij de rechterriem.
18. Voor een grotere veiligheid van het kind kunnen ook de veiligheidsriemen met de D-vormige ringen worden gebruikt.

DE STOELVERHOGER INKLAPPEN

19. Trek aan de riem zoals in de afbeelding wordt getoond.
20. Druk op de ronde knop aan de zijkant, zoals in de afbeelding wordt getoond.
21. Klap het plastic gedeelte naar voren, zoals in de afbeelding wordt getoond.
22. Bevestig het plastic blad in de ronde openingen, zoals in de afbeelding wordt getoond.
23. Sluit de riem zoals in de afbeelding wordt getoond.
24. Laat de riem om de bovenkant van het stoeltje lopen, zoals in de afbeelding wordt getoond en maak hem vast.
25. Maak de riem aan de achterkant vast, zoals in de afbeelding wordt getoond.
26. Stel de riem af.
27. Doe het stoeltje in de tas, zoals in de afbeelding wordt getoond.

VERZORGING EN ONDERHOUD

Maak het product regelmatig schoon en verricht regelmatig onderhoud.

REINIGEN

De bekleding kan worden verwijderd. Rei-

nig de stoffen onderdelen met een vochtig doekje en een neutraal wasmiddel. Raadpleeg de instructies op het etiket. Reinig de kunststof delen regelmatig met een zachte, vochtige doek. Droog de metalen delen altijd af, om roestvorming te voorkomen.



ONDERHOUD

Door een langdurige blootstelling aan de zon en als het artikel niet volgens de aanwijzingen wordt gereinigd, kunnen de kleuren verschieten. Beperk blootstelling aan de zon indien mogelijk. Indien de metalen delen nat of vochtig worden, droog je ze af. Om brandgevaar te voorkomen zet je het product niet in de buurt van warmtebronnen (zoals elektrische of gaskachelletjes). Reinig het product met een vochtig doekje of spons en een niet agressief reinigingsmiddel. Gebruik geen schuurmiddelen. Niet bleken.

MATERIALEN

Bekleding: 100% polyester

Plastic: polypropyleen

Buizen: staal

AFMETINGEN

Uitgeklapt: Br: 48,7 cm; H: 43,7 cm; D: 37 cm.

Ingeklapt: Br: 32 cm; H: 11,3 cm; D: 37 cm.

WAARSCHUWINGEN

- **LET OP!** Wanneer de instructies niet worden gelezen kan dat leiden tot ernstig letsel en mogelijk tot de dood van het kind.
- Bewaar deze gebruikershandleiding voor latere raadpleging.
- Het product moet door een volwassene worden gemonteerd.
- Laat het kind niet zonder toezicht van een volwassene.
- Gebruik altijd het veiligheidssysteem en verzekert je ervan dat het goed wordt

afgesteld.

- Gebruik altijd het bevestigingssysteem en verzekert je ervan dat het voor het gebruik goed wordt afgesteld.
- Controleer de veiligheid en stabiliteit van het product voor het gebruik altijd op een stoel voor volwassenen.
- Gebruik het product niet op krukken of banken.
- Dit product is bestemd voor kinderen die zonder hulp van een volwassene zelfstandig kunnen zitten (en dus minstens 6 maanden zijn), maximaal 3 jaar zijn en 15 kg wegen.
- Verzekert je ervan dat de stoel waarop de stoelverhoger wordt gemonteerd zodanig is geplaatst dat het kind niet met zijn voeten tegen de tafel of een andere structuur kan duwen, aangezien de stoel hierdoor zou kunnen omkiepen en dus ook de stoelverhoger.
- Gebruik de stoelverhoger niet wanneer er onderdelen stuk of versleten zijn of ontbreken.
- Gebruik geen accessoires of reserveonderdelen die niet door de fabrikant goedgekeurd zijn.
- Houd hem buiten het bereik van kinderen als hij niet wordt gebruikt.

UIT TECHNISCHE OF COMMERCIËLE OVERWEGINGEN KAN GIORDANI OP ELK WILLEKEURIG MOMENT, OOK UITSLUITEND IN EEN BEPAALD LAND, WIJZIGINGEN AAN DE IN DEZE UITGAVE BESCHREVEN MODELLEN AANBRENGEN DIE DE TECHNISCHE KENMERKEN ERVAN EN/OF DE VORM, HET TYPE EN AANTAL BIJGELEVERDE ACCESSOIRES KUNNEN BETREFFEN.

**OUVERTURE DE LA REHAUSSE
POUR CHAISE DÉJÀ MONTÉE**

AVERTISSEMENT : quand on ouvre la rehausse, s'assurer que l'enfant se trouve à distance de sécurité. Pendant cette opération, faire en sorte que les parties mobiles n'entrent pas en contact avec l'enfant.

1. Extraire la rehausse pour chaise.
2. Libérer le système de blocage.
3. Mettre le plateau près de la rehausse.
4. Redresser le dossier comme indiqué dans la figure.
5. La rehausse est maintenant ouverte.
6. Enfiler les boutons en plastique dans les trous circulaires correspondants.
7. Pousser la partie en plastique comme indiqué dans la figure.

AVERTISSEMENT ! Une fois la rehausse montée et réglée à sa position la plus basse, on peut la déplacer mais pas y mettre l'enfant. Régler la hauteur de la rehausse avant d'y asseoir l'enfant. Faire les réglages en hauteur nécessaires avant d'y asseoir l'enfant.

8. La rehausse est maintenant montée, ouverte et en place.

**MONTAGE DE LA REHAUSSE
SUR UNE CHAISE D'ADULTE**

9. Cette rehausse a été conçue pour être montée sur des chaises d'adulte dont l'assise a les dimensions minimum suivantes : 325 mm de large et 320 de profondeur, avec un dossier d'au moins 440 mm de haut.
10. Placer la rehausse sur la chaise d'adulte.
11. Faire passer la courroie de derrière autour du dossier de la chaise.
12. Fermer la boucle puis serrer la courroie.
13. Faire passer la courroie de dessous autour de l'assise de la chaise.
14. Fermer la boucle et serrer la courroie.

UTILISATION DU HARNAIS DE SÛRETÉ

15. Asseoir l'enfant sur la rehausse puis régler la longueur des courroies de retenue ; ceinture, entrejambe et épaulières. Toutes les courroies de retenue sont réglables à la longueur la plus confortable pour l'enfant.
16. Presser le côté gauche du bouton de la boucle pour décrocher la courroie de gauche de la ceinture.
17. Presser le côté droit du bouton de la boucle pour décrocher la courroie de droite de la ceinture.
18. On peut aussi enfiler des courroies dans les anneaux en "D" pour ajouter une autre ceinture de sécurité.

FERMETURE DE LA REHAUSSE

19. Tirer la courroie comme indiqué dans la figure.
20. Presser le bouton latéral circulaire comme indiqué dans la figure.
21. Replier la partie en plastique vers l'avant comme indiqué dans la figure.
22. Accrocher le plateau en plastique dans les trous circulaires comme indiqué dans la figure.
23. Accrocher la boucle de la ceinture comme indiqué dans la figure.
24. Enrouler la ceinture autour de la partie supérieure de l'assise et l'accrocher.
25. Accrocher la boucle de la courroie de dessous comme indiqué dans la figure.
26. Accrocher la boucle de la courroie de derrière comme indiqué dans la figure.
27. Mettre la rehausse dans son sac comme indiqué dans la figure.

NETTOYAGE ET ENTRETIEN

Nettoyer et entretenir le produit avec régularité.

NETTOYAGE

Le revêtement est déhoussable. Nettoyer les parties en tissu avec une éponge hu-

mide et un détersif neutre en suivant les instructions de l'étiquette. Nettoyer régulièrement les parties en plastique avec un chiffon humide et doux. Toujours sécher les parties métalliques pour prévenir la formation de rouille.



ENTRETIEN

Une exposition prolongée au soleil et un nettoyage incorrect risquent d'altérer les couleurs du produit. Limiter l'exposition au soleil au minimum. Si les parties métalliques se mouillent ou prennent l'humidité, les sécher. Pour éviter tout risque d'incendie, ne pas laisser le produit près de sources de chaleur forte (comme des radiateurs électriques ou au gaz). Nettoyer le produit avec un chiffon ou une éponge humides et un détersif non agressif. Ne pas utiliser de blanchisseur. Une exposition prolongée au soleil et un nettoyage incorrect risquent d'altérer les couleurs du produit. Limiter l'exposition au soleil au minimum. Si les parties métalliques se mouillent ou prennent l'humidité, les sécher. Pour éviter tout risque d'incendie, ne pas laisser le produit près de sources de chaleur forte (comme des radiateurs électriques ou au gaz). Nettoyer le produit avec un chiffon ou une éponge humides et un détersif non agressif. Ne pas utiliser de blanchisseur.

MATÉRIAUX

Revêtement : 100% polyester
Plastique : polypropylène
Éléments tubulaires : acier

DIMENSIONS

Ouvert : L : 48,7 cm ; H : 43,7 cm ; P : 37 cm.
Fermé : L : 32 cm ; H : 11,3 cm ; P : 37 cm.

AVERTISSEMENTS

- **ATTENTION !** Ne pas lire ces instructions pourrait entraîner de graves blessures pour l'enfant ou même sa mort.

- Conserver cette notice d'instructions pour toute consultation ultérieure.
- Ce produit doit être monté par un adulte.
- Ne jamais laisser l'enfant seul sans surveillance d'un adulte.
- Toujours utiliser le harnais de sûreté et s'assurer qu'il soit correctement réglé.
- Toujours utiliser le système de fixation et s'assurer qu'il soit correctement réglé avant l'utilisation.
- Toujours vérifier la sécurité et la stabilité du produit sur une chaise d'adulte avant de l'utiliser.
- Ne pas utiliser le produit sur des tabourets ou des bancs.
- Produit destiné à des enfants capables de rester assis seuls sans l'aide d'un adulte (6 mois minimum), jusqu'à 3 ans maximum ou un poids de 15 kg.
- S'assurer que la chaise sur laquelle est montée la rehausse se trouve dans une position qui ne permette pas à l'enfant de pousser des pieds contre la table ou contre toute autre structure car cela pourrait faire basculer la chaise, et donc la rehausse.
- Ne pas utiliser la rehausse si elle a des parties cassées, usées ou qui manquent.
- Ne pas utiliser d'accessoires ou de pièces de rechange non approuvés par le producteur.
- Quand on ne s'en sert pas, tenir la rehausse hors de portée des enfants.

POUR DES MOTIFS DE NATURE TECHNIQUE OU COMMERCIALE, GIORDANI POURRAIT APPORTER À N'IMPORTE QUEL MOMENT, NE SERAIT-CE QUE D'UN PAYS DÉTERMINÉ, DES MODIFICATIONS AUX MODÈLES DÉCRITS DANS CETTE PUBLICATION QUI PEUVENT EN INTÉRESSER LES CARACTÉRISTIQUES TECHNIQUES ET/OU LA FORME, LE TYPE ET LE NOMBRE D'ACCESSOIRES FOURNIS.