

# Giordani

## LEIVONNASET

Istruzioni per l'uso  
Owner's manual  
Instrucciones  
Gebruiksaanwijzing  
Manual de utilização  
Οδηγίες χρήσεως  
Guide d'utilisation

PRG S.p.A.  
Via delle Primule, 5 - 20815 Cogliate (MB) - Italy

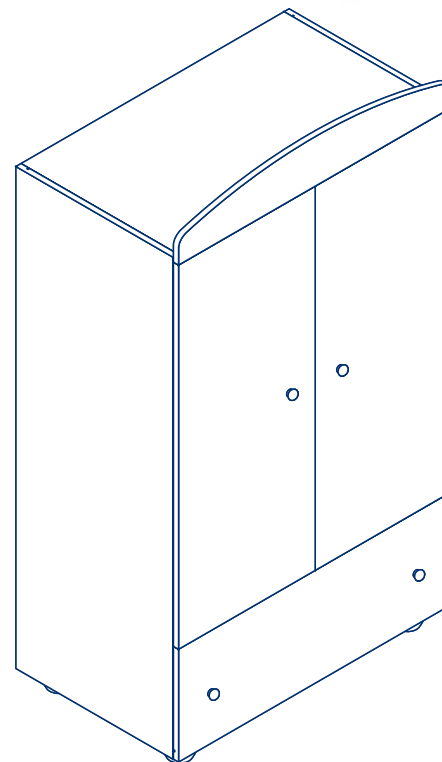

LOW RESOLUTION PDF - DO NOT PRINT

I

**IMPORTANTE:**  
CONSERVARE PER  
RIFERIMENTO FUTURO.  
LEGGERE ATTENTAMENTE

UK

**IMPORTANT:**  
RETAIN FOR FUTURE  
REFERENCE.  
READ CAREFULLY

E

**IMPORTANTE:**  
GUARDAR PARA  
CONSULTAS FUTURAS.  
LEER ATENTAMENTE

P

**IMPORTANTE:**  
CONSERVE PARA  
FUTURAS CONSULTAS.  
LEIA ATENTAMENTE

F

**IMPORTANT:**  
À CONSERVER POUR  
TOUTE CONSULTATION  
ULTÉRIEURE.











GR

**ΣΗΜΑΝΤΙΚΟ:**  
ΚΡΑΤΗΣΤΕ ΤΙΣ ΟΔΗΓΙΕΣ ΓΙΑ ΝΑ ΤΙΣ  
ΣΥΜΒΟΥΛΕΥΕΣΤΕ ΣΤΟ ΜΕΛΛΟΝ.  
ΔΙΑΒΑΣΤΕ ΠΡΟΣΕΚΤΙΚΑ

NL

**BELANGRIJK:**  
BEWAREN OM LATER TE  
KUNNEN RAADPLEGEN.  
ZORGVULDIG DOORLEZEN

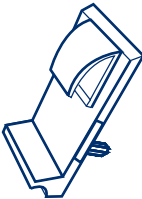
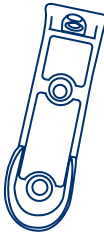
ATTREZZI NECESSARI / TOOLS NEEDED / HERRAMIENTAS NECESARIAS /  
 FERRAGENS NECESSÁRIAS / ΑΠΑΡΑΙΤΗΤΑ ΕΡΓΑΛΕΙΑ /  
 BENODIGD GEREEDSCHAP / OUTILLAGE NÉCESSAIRE

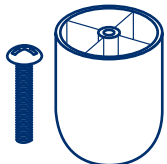
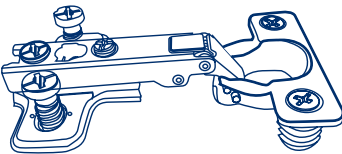
<p><b>V1</b></p>  <p>x4</p>	<p><b>V2</b></p>  <p>x8</p>	<p><b>V3</b></p>  <p>x18</p>	
<p><b>V4</b></p>  <p>x18</p>	<p><b>V5</b></p>  <p>x28</p>	<p><b>V6</b></p>  <p>x16</p>	
<p><b>V7</b></p>  <p>x4</p>	<p><b>V8</b></p>  <p>x2</p>	<p><b>V9</b></p>  <p>x8</p>	<p><b>V10</b></p>  <p>x4</p>
<p><b>V11</b></p>  <p>x1</p>	<p><b>V12</b></p>  <p>x4</p>	<p><b>V13</b></p>  <p>x6</p>	

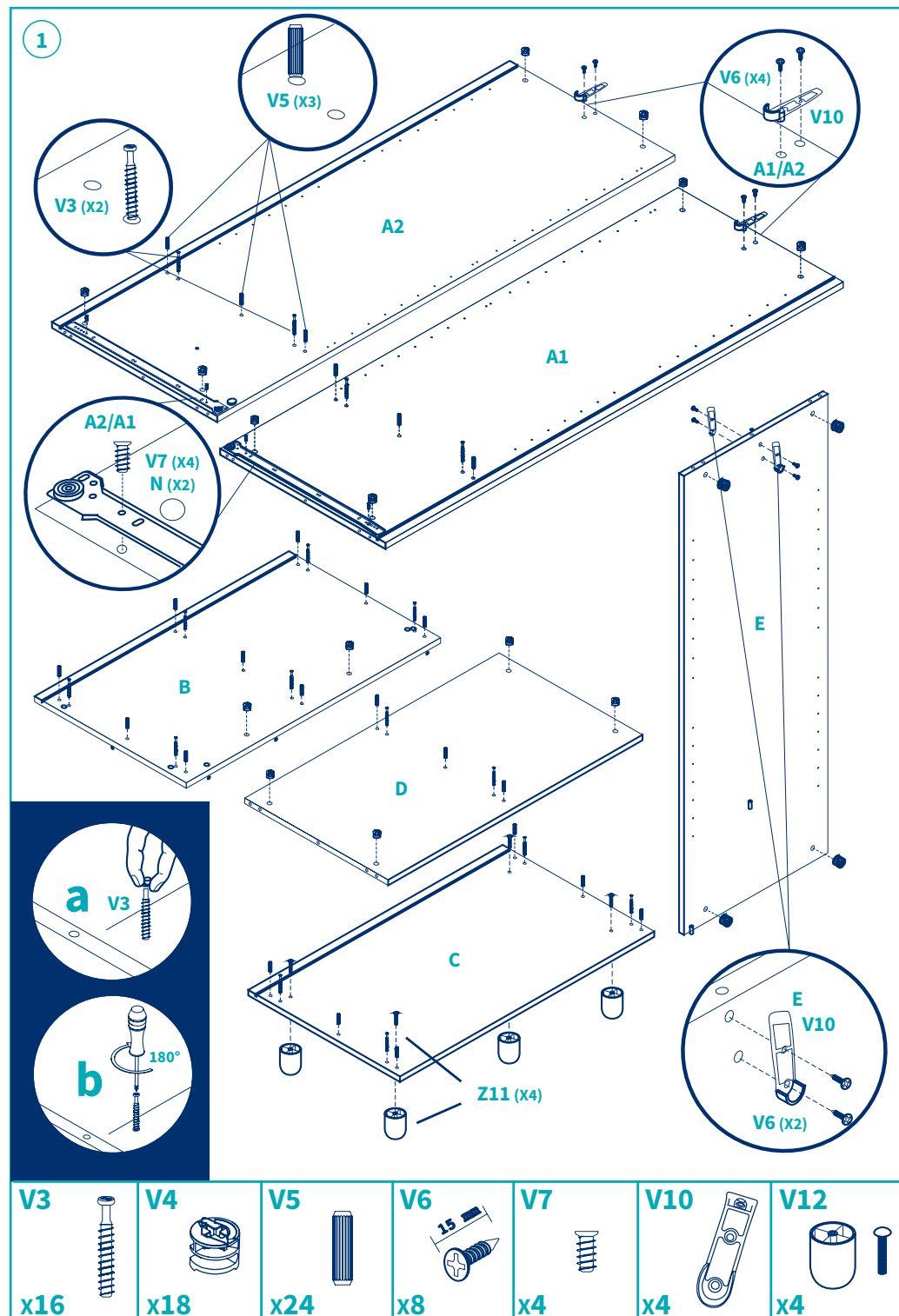



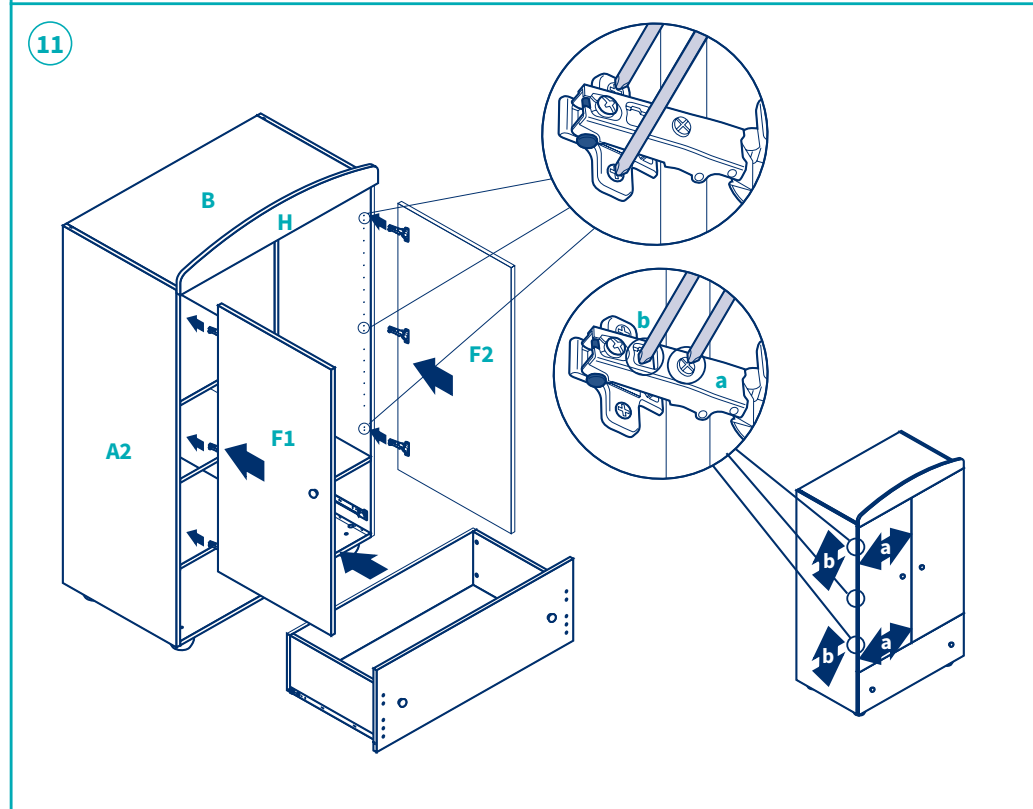
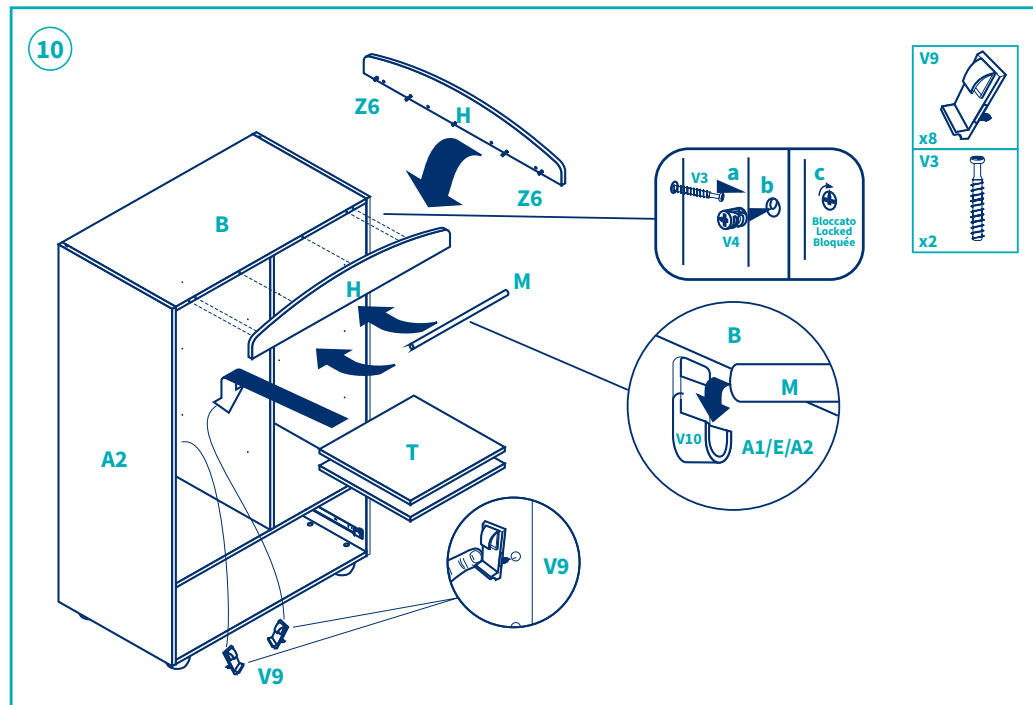
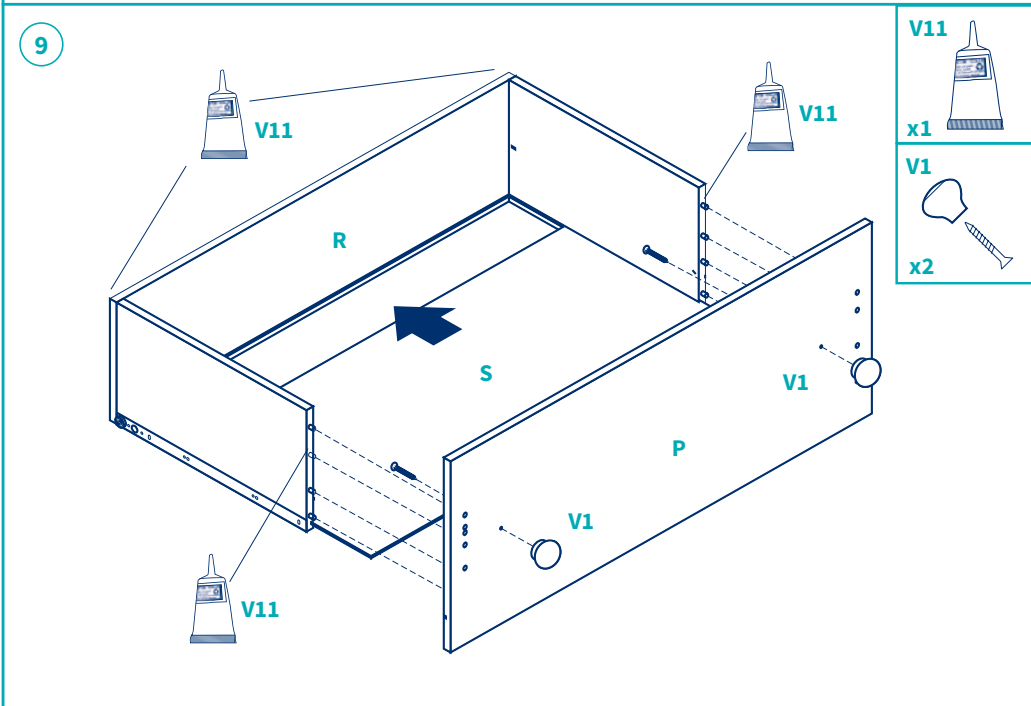
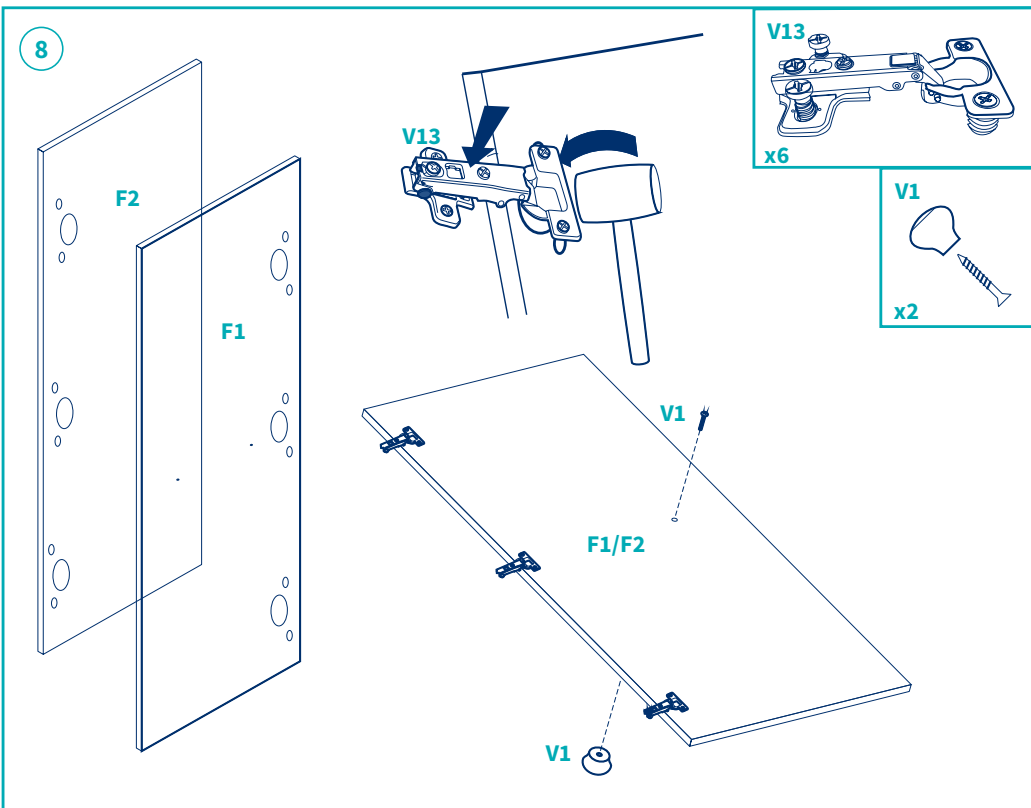

12

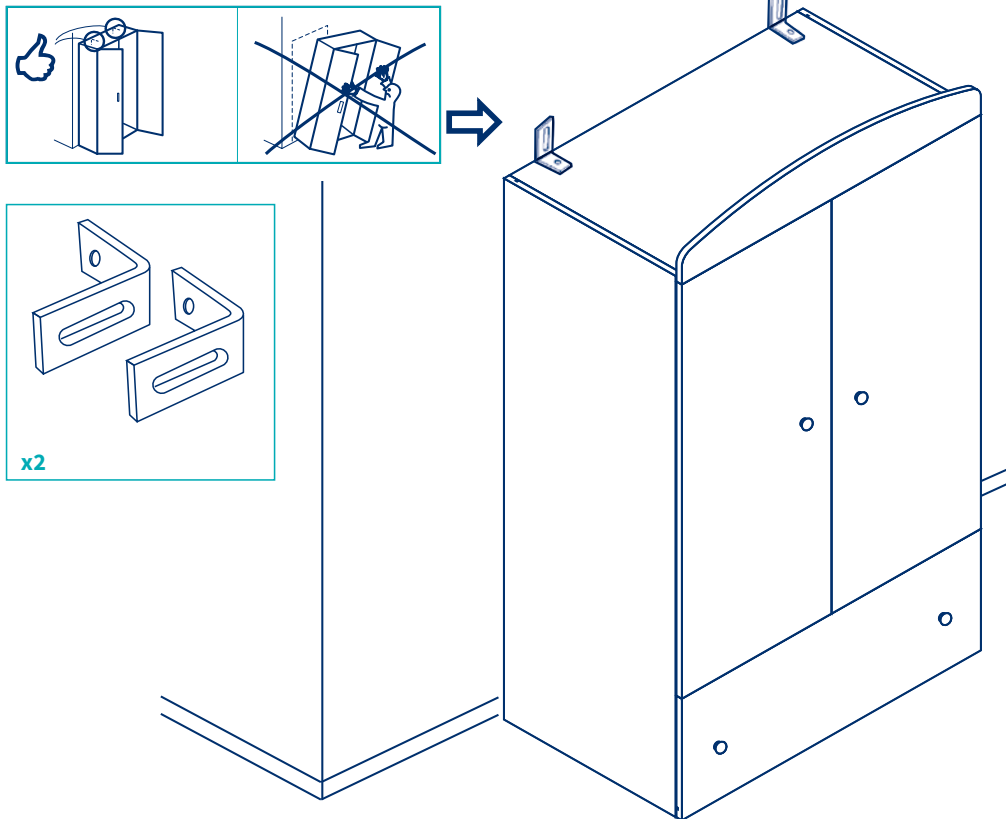

## I GIORDANI LEIVONNAISET ARMADIO

### DIMENSIONI PRODOTTO MONTATO

L: 90 cm.  
H: 180 cm.  
P: 47 cm.

### MATERIALI

#### STRUTTURA:

Legno truciolare nobilitato.

**PIEDINI E POMELLI:** PVC

#### DA ASSEMBLARE

#### DA FISSARE AL MURO

#### VITI ESCLUSE

#### LEGGERE LE ISTRUZIONI DI MONTAGGIO

IN CONFORMITÀ CON I REQUISITI  
DI SICUREZZA

### AVVERTENZE

- **Se il mobile si ribalta può causare lesioni da compressione serie o fatali. Per prevenire il rischio che il mobile si ribalti, quest'ultimo deve essere fissato permanentemente alla parete.**
- **L'azienda non risponde dei danni provocati da un errato montaggio dei componenti.**
- **Per il corretto montaggio, seguire le operazioni nell'ordine indicato.**
- **Un montaggio errato potrebbe rendere l'armadio pericoloso.**
- **Periodicamente controllare che le viti siano accuratamente serrate.**
- **Per la sicurezza e stabilità dell'armadio assicurarsi di fissarlo al muro. Le viti e gli accessori**
- **Per fissare il prodotto alla parete non sono inclusi. Scegli viti e accessori di fissaggio in grado di sostenere il peso del prodotto e adatti alla parete**

**a cui l'articolo va fissato. Se hai dei dubbi, rivolgiti ad un rivenditore specializzato.**

- **Non avvicinare il mobile a fonti di calore (apparecchi a gas o elettrici), che possano creare rischi d'incendio.**
- **Tracce di sporco possono essere rimosse con un panno morbido.**
- **Per la pulizia delle superfici utilizzare prodotti specifici per mantenerle sempre perfette.**
- **Gli elementi V3 vanno inseriti delicatamente: vedere il dettaglio della figura nella fase 1.**

PER RAGIONI DI NATURA TECNICA O COMMERCIALE, PRG POTRÀ APPORTARE IN QUALUNQUE MOMENTO, ANCHE SOLO IN UN DETERMINATO PAESE, MODIFICHE AI MODELLI DESCRITTI IN QUESTA PUBBLICAZIONE CHE POSSONO INTERESSARE CARATTERISTICHE TECNICHE DEGLI STESSI E/O FORMA, TIPO E NUMERO DEGLI ACCESSORI FORNITI.

## UK GIORDANI LEIVONNAISET WARDROBE

### ASSEMBLED PRODUCT SIZE

L: 90 cm.  
H: 180 cm.  
D: 47 cm.

### MATERIALS

#### STRUCTURE:

Faced chipboard wood.

**FEET AND KNOBS:** PVC

#### TO BE ASSEMBLED

#### TO BE FIXED TO THE WALL

#### SCREWS NOT INCLUDED

#### READ THE ASSEMBLY

#### INSTRUCTIONS

COMPLIES WITH SAFETY  
REQUIREMENTS

### WARNINGS

- **Serious or fatal crushing injuries can occur from furniture tip-over. To prevent this furniture from tipping over it must be permanently fixed to the wall.**
- **The company is not responsible for any damage caused as a result of incorrect assembly.**
- **In order to properly assemble the wardrobe, carry out the operations in the order specified.**
- **Failure to assemble the wardrobe in the manner recommended could make the wardrobe hazardous.**
- **Check periodically that the securing screws are always tightly in place.**
- **Be sure to fix the furniture to the wall before using. Screws or fittings to fix the furniture to the wall are not included. Choose screws for fitting that are specially suited**

**to the material in your wall and have sufficient holding power. If you are uncertain, contact your local specialised retailer.**

- **Do not put the wardrobe near a heat source (gas or electrical appliances), which could constitute a fire hazard.**
- **Scuff marks may be removed with a damp cloth.**
- **Occasional use of furniture polish will maintain the good looks of your wardrobe.**
- **Pay close attention to the assembly of items v3; refer to the picture detail in step 1.**

FOR TECHNICAL OR COMMERCIAL REASONS, PRG MAY MAKE AT ANY TIME, EVEN IF ONLY IN A CERTAIN COUNTRY, CHANGES TO THE MODELS DESCRIBED IN THIS PUBLICATION WHICH MAY AFFECT THEIR TECHNICAL CHARACTERISTICS AND/OR SHAPE, TYPE AND NUMBER OF ACCESSORIES PROVIDED.

## E GIORDANI LEIVONNAISET ARMARIO

### DIMENSIONES DEL PRODUCTO MONTADO

L: 90 cm.  
H: 180 cm.  
P: 47 cm.

### MATERIALES

#### ESTRUCTURA:

Madera aglomerada ennoblecida.

**PATAS Y POMOS:** PVC

#### ESTE ARTÍCULO SE MONTA

#### Y SE FIJA A LA PARED

#### TORNILLOS EXCLUÍDOS

#### LEER LAS INSTRUCCIONES

#### DE MONTAJE

CONFORME A LAS EXIGENCIAS  
DE SEGURIDAD

### ADVERTENCIAS

- **Si el mueble se vuelca puede causar lesiones serias o incluso fatales por aplastamiento. Para prevenir el riesgo de que el mueble se vuelque, debe estar fijado de manera permanente a la pared.**
- **La empresa no responde por daños provocados por un montaje errado de los componentes.**
- **Para el correcto montaje, seguir las operaciones en el orden indicado.**
- **Un montaje errado podría hacer que el armario sea peligroso.**
- **Controlar periódicamente que los tornillos estén bien apretados.**
- **Para garantizar la seguridad y la estabilidad del armario, asegurarse de fijarlo a la pared.**
- **Los tornillos y los accesorios para fijar el artículo a la pared no están incluidos. Elegir tornillos**

**y accesorios de fijación capaces de sujetar el peso del producto y adecuados a la pared en la que se desee fijar el producto. En caso de duda, consultar con un distribuidor especializado.**

- **No acercar el mueble a fuentes de calor (aparatos de gas o eléctricos), que puedan crear riesgo de incendio.**
- **Los restos de suciedad pueden eliminarse con un paño suave.**
- **Para limpiar las superficies utilizar productos específicos para mantenerlas siempre perfectas.**
- **Los elementos V3 deben insertarse delicadamente: consultar el detalle de la figura en la fase 1.**

POR RAZONES DE NATURALEZA TÉCNICA O COMERCIAL, PRG PODRÁ APORTAR EN CUALQUIER MOMENTO, INCLUSO SOLO PARA UN DETERMINADO PAÍS, MODIFICACIONES A LOS MODELOS DESCRITOS EN ESTE MANUAL, QUE PUEDEN AFECTAR A CARACTERÍSTICAS TÉCNICAS DE LOS MISMOS Y/O A LA FORMA, TIPO Y NÚMERO DE LOS ACCESORIOS SUMINISTRADOS.



## P GIORDANI LEIVONNAISET ARMÁRIO

### DIMENSÕES DO PRODUTO MONTADO

L: 90 cm.  
A: 180 cm.  
C: 47 cm.

### MATERIAIS

#### ESTRUTURA:

Aglomerado de madeira enobrecido.

**PÉS E PUXADORES:** PVC

#### PARA MONTAR

**PARA FIXAR À PAREDE  
PARAFUSOS INCLUÍDOS  
LEIA AS INSTRUÇÕES  
DE MONTAGEM**

CONFORME ÀS REGRAS  
DE SEGURANÇA

### ADVERTÊNCIAS

- Se o móvel virar poderá causar lesões sérias ou fatais devido a compressão. Para prevenir o risco do móvel virar, deve ser fixado permanentemente à parede.
- A empresa não responde por danos provocados por montagem errada dos componentes.
- Siga as operações na ordem indicada para uma correta montagem.
- Uma montagem errada poderá tornar o armário perigoso.
- Inspeccione periodicamente se os parafusos estão bem apertados.
- Verifique se está bem fixado à parede por motivos de segurança e estabilidade do armário.
- Os parafusos e os acessórios para fixar o produto à parede não estão incluídos. Escolha parafusos e acessórios de fixação capazes

de suportar o peso do produto e apropriados à parede em que o artigo será fixado. Se tiver dúvidas dirija-se a um revendedor especializado.

- Não aproxime o móvel de fontes de calor (aparelhos a gás ou elétricos), que possam provocar risco de incêndio.
- A sujidade pode ser removida com um pano macio.
- Para a limpeza das superfícies utilize produtos específicos para as manter sempre imaculadas.
- Os elementos V3 devem ser inseridos delicadamente: ver o detalhe na figura correspondente à fase 1.

POR RAZÕES DE NATUREZA TÉCNICA OU COMERCIAL, A PRG PODERÁ MODIFICAR, EM QUALQUER MOMENTO, AS CARACTERÍSTICAS TÉCNICAS E/OU A FORMA, O TIPO E O NÚMERO DE ACESSÓRIOS FORNECIDOS COM OS MODELOS DO PRODUTO DESCRITO NESTE FOLHETO, MESMO APENAS NUM DETERMINADO PAÍS.

## GR GIORDANI LEIVONNAISET ΝΤΟΥΛΑΠΑ

### ΔΙΑΣΤΑΣΕΙΣ ΣΥΝΑΡΜΟΛΟΓΗΜΕΝΟΥ ΠΡΟΪΟΝΤΟΣ

ΜΗΚΟΣ: 90 cm.  
ΥΨΟΣ: 180 cm.  
ΠΛΑΤΟΣ: 47 cm.

### ΥΛΙΚΑ

#### ΣΚΕΛΕΤΟΣ:

Επενδυμένη μορισσανίδα.

**ΠΟΔΑΡΑΚΙΑ ΚΑΙ ΠΟΜΟΛΑ:** PVC

#### ΠΡΕΠΕΙ ΝΑ ΣΥΝΑΡΜΟΛΟΓΗΘΕΙ

**ΣΤΕΡΕΩΝΕΤΑΙ ΣΤΟΝ ΤΟΙΧΟ  
ΟΙ ΒΙΔΕΣ ΔΕΝ ΠΕΡΙΛΑΜΒΑΝΟΝΤΑΙ  
ΔΙΑΒΑΣΤΕ ΤΙΣ ΟΔΗΓΙΕΣ  
ΣΤΕΡΕΩΣΗΣ**

ΣΥΜΦΩΝΑ ΜΕ ΤΟΥΣ ΚΑΝΟΝΙΣΜΟΥΣ  
ΑΣΦΑΛΕΙΑΣ

### ΠΡΟΕΙΔΟΠΟΙΗΣΕΙΣ

- Αν η ντουλάπα ανατραπεί μπορεί να προκαλέσει σοβαρούς ή και θανατηφόρους τραυματισμούς από συμπίεση. Για να αποφευχθεί ο κίνδυνος ανατροπής, η ντουλάπα πρέπει να στερεώνεται μόνιμα στον τοίχο.
- Η εταιρεία δεν ευθύνεται για βλάβες λόγω λανθασμένης συναρμολόγησης των στοιχείων.
- Για τη σωστή συναρμολόγηση, ακολουθήστε τις ενέργειες με τη σειρά που υποδεικνύεται.
- Η εσφαλμένη συναρμολόγηση θα μπορούσε να κάνει την ντουλάπα επικίνδυνη.
- Ελέγχετε περιοδικά ότι οι βίδες είναι καλά σφιγμένες.
- Για την ασφάλεια και τη σταθερότητα της ντουλάπας πρέπει να τη στερεώσετε στον τοίχο.

Οι βίδες και τα εξαρτήματα για τη στερέωση του προϊόντος στον τοίχο δεν περιλαμβάνονται.

- Επιλέξτε βίδες και εξαρτήματα κατάλληλα για το βάρος του προϊόντος καθώς για τον τοίχο στερέωσης. Αν έχετε αμφιβολίες, επικοινωνήστε με έναν εξειδικευμένο αντιπρόσωπο.
- Μην τοποθετείτε το έπιπλο κοντά σε πηγές θερμότητας (ηλεκτρικές συσκευές ή υγραερίου), υπάρχει κίνδυνος ανάφλεξης.
- Για το απλό καθάρισμα χρησιμοποιήστε ένα μαλακό πανάκι.
- Για να καθαρίσετε τις επιφάνειες, χρησιμοποιήστε συγκεκριμένα προϊόντα για να διατηρούνται σε άριστη κατάσταση
- Τα στοιχεία V3 πρέπει να τοποθετούνται απαλά: δείτε τις λεπτομέρειες του σχεδίου στο βήμα 1.

ΓΙΑ ΤΕΧΝΙΚΟΥΣ Ή ΕΜΠΟΡΙΚΟΥΣ ΛΟΓΟΥΣ, Η PRG ΜΠΟΡΕΙ ΝΑ ΤΡΟΠΟΠΟΙΗΣΕΙ ΟΠΟΙΑΔΗΠΟΤΕ ΣΤΙΓΜΗ, ΑΚΟΜΗ ΚΑΙ ΣΕ ΜΙΑ ΣΥΓΚΕΚΡΙΜΕΝΗ ΜΟΝΟ ΧΩΡΑ, ΤΑ ΜΟΝΤΕΛΑ ΠΟΥ ΠΕΡΙΓΡΑΦΟΝΤΑΙ ΣΤΙΣ ΠΑΡΟΥΣΕΣ ΟΔΗΓΙΕΣ. ΟΙ ΤΡΟΠΟΠΟΙΗΣΕΙΣ ΜΠΟΡΕΙ ΝΑ ΣΧΕΤΙΖΟΝΤΑΙ ΜΕ ΤΕΧΝΙΚΑ ΧΑΡΑΚΤΗΡΙΣΤΙΚΑ ΤΩΝ ΙΔΙΩΝ ΚΑΙ/Ή ΜΕ ΤΟ ΣΧΗΜΑ, ΤΟΝ ΤΥΠΟ ΚΑΙ ΤΟΝ ΑΡΙΘΜΟ ΤΩΝ ΠΑΡΕΧΟΜΕΝΩΝ ΑΞΕΣΟΥΑΡ.

## NL GIORDANI LEIVONNAISET KAST

### AFMETINGEN GEMONTEERD PRODUCT

Br: 90 cm.  
H: 180 cm.  
D: 47 cm.

### MATERIALEN

#### STRUCTUUR:

Veredeld spaanplaat.

**POTEN EN KNOPPEN:** PVC

#### MOET WORDEN GEMONTEERD

#### MOET AAN DE MUUR WORDEN

#### VASTGEZET

#### SCHROEVEN NIET MEEGELEVERD

#### LEES DE MONTAGE-INSTRUCTIES

#### OVEREENKOMSTIG

#### DE VEILIGHEIDSVEREISTEN

### WAARSCHUWINGEN

- Als de kast omkiept, kan dit ernstig of dodelijk compressieletsel veroorzaken. Om het gevaar te voorkomen dat de kast omkiept, moet deze vast aan de muur worden bevestigd.
- De firma is niet verantwoordelijk voor schade veroorzaakt door een verkeerde montage van de onderdelen.
- Voor een goede montage volgt u de handelingen in de beschreven volgorde.
- Een verkeerde montage kan de kast gevaarlijk maken.
- Controleer regelmatig of de schroeven goed zijn aangedraaid.
- Voor de veiligheid en stabiliteit van de kast moet deze aan de muur worden bevestigd.
- De schroeven en accessoires

om de kast aan de muur te bevestigen zijn niet bij de levering inbegrepen. Kies schroeven en bevestigingsaccessoires die in staat zijn het gewicht van het product te dragen en geschikt zijn voor de muur waaraan het artikel moet worden bevestigd. Neem in geval van twijfel contact op met een vakhandelaar.

- Zet het meubel niet in de buurt van warmtebronnen (gas- of elektrische apparaten), omdat die brandgevaar kunnen veroorzaken.
- Sporen van vuil kunnen met een zachte doek worden verwijderd.
- Gebruik specifieke producten om de oppervlakken te reinigen, zodat ze altijd perfect blijven.
- De delen V3 moeten voorzichtig worden aangebracht: zie de details van de afbeelding in fase 1.

UIT TECHNISCHE OF COMMERCIËLE OVERWEGINGEN KAN PRG OP ELK WILLEKEURIG MOMENT, OOK UITSLUITEND IN EEN BEPAALD LAND, WIJZIGINGEN AAN DE IN DEZE UITGAVE BESCHREVEN MODELLEN AANBRENGEN DIE DE TECHNISCHE KENMERKEN ERVAN EN/OF DE VORM, HET TYPE EN AANTAL BIJGELEVERDE ACCESSOIRES KUNNEN BETREFFEN.

## F GIORDANI LEIVONNAISET ARMOIRE

### DIMENSIONS DU PRODUIT MONTÉ

L : 90 cm.  
H : 180 cm.  
P : 47 cm.

### MATÉRIAUX

#### STRUCTURE :

Aggloméré mélaminé.

**PIEDS ET POIGNÉES :** PVC

#### MONTER CE PRODUIT

#### ET LE FIXER AU MUR

#### VIS NON COMPRIS

#### LIRE LES INSTRUCTIONS

#### DE MONTAGE

#### CONFORMES AUX EXIGENCES

#### DE SÉCURITÉ

### AVERTISSEMENTS

- En basculant, le meuble risque de provoquer des lésions de compression graves ou fatales. Pour empêcher le meuble de basculer, le fixer de façon permanente au mur.
- Le fabricant ne s'assume aucune responsabilité en cas de dommages provoqués par un montage incorrect des composants.
- Pour exécuter un montage correct, procéder aux opérations décrites dans l'ordre indiqué.
- Un montage correct constitue une source de risque potentiel.
- Vérifier à intervalles réguliers si les vis sont correctement serrées.
- Pour assurer la sécurité et la stabilité de l'armoire, faire en sorte de bien l'ancrer au mur.
- Les vis et accessoires nécessaires à l'ancrage au mur ne sont pas fournis. Choisir des vis et accessoires

en mesure de supporter le poids du meuble et adaptés au type de cloison à laquelle il sera fixé. En cas de doutes, s'adresser à un distributeur autorisé.

- Ne pas placer le produit près de sources de chaleur forte (réchauds à gaz ou électriques, etc.) qui peuvent constituer un risque d'incendie.
- Pour enlever les traces de saleté, utiliser un chiffon doux.
- Pour nettoyer les surfaces du produit, utiliser des produits spécifiques pour les maintenir en parfait état.
- Les éléments V3 doivent être mis en place avec délicatesse. Cf. le détail de la figure de la phase 1

POUR DES MOTIFS DE NATURE TECHNIQUE OU COMMERCIALE, PRG POURRAIT APPORTER À CERTAINS MOMENTS, NE SERAIT-CE QUE DANS UN PAYS DÉTERMINÉ, DES MODIFICATIONS AUX MODÈLES DÉCRITS DANS CETTE PUBLICATION QUI POURRAIENT EN INTÉRESSER LES CARACTÉRISTIQUES TECHNIQUES ET/OU LA FORME, LE TYPE ET LE NOMBRES DES ACCESSOIRES FOURNIS.