



Giordani

MARGHERITE

Istruzioni per l'uso

Owner's manual

Instrucciones

Manual de utilização

Οδηγίες χρήσεως

Gebruiksaanwijzing

Guide d'utilisation







I

IMPORTANTE!
**CONSERVARE PER FUTURI
RIFERIMENTI.**

UK

IMPORTANT!
**KEEP FOR FUTURE
REFERENCE.**

E

¡IMPORTANTE!
**CONSERVAR PARA
POSTERIORES CONSULTAS.**





P

IMPORTANTE!
GUARDAR PARA
CONSULTA FUTURA.

GR

ΠΡΟΣΟΧΗ!
ΦΥΛΑΞΤΕ ΤΙΣ ΟΔΗΓΙΕΣ
ΓΙΑ ΜΕΛΜΟΝΤΙΚΗ ΧΡΗΣΗ.

NL

BELANGRIJK!
BEWAAR VOOR LATERE
RAADPLEGING.





F

IMPORTANT!
**A CONSERVER POUR
CONSULTATION ULTERIEURE.**



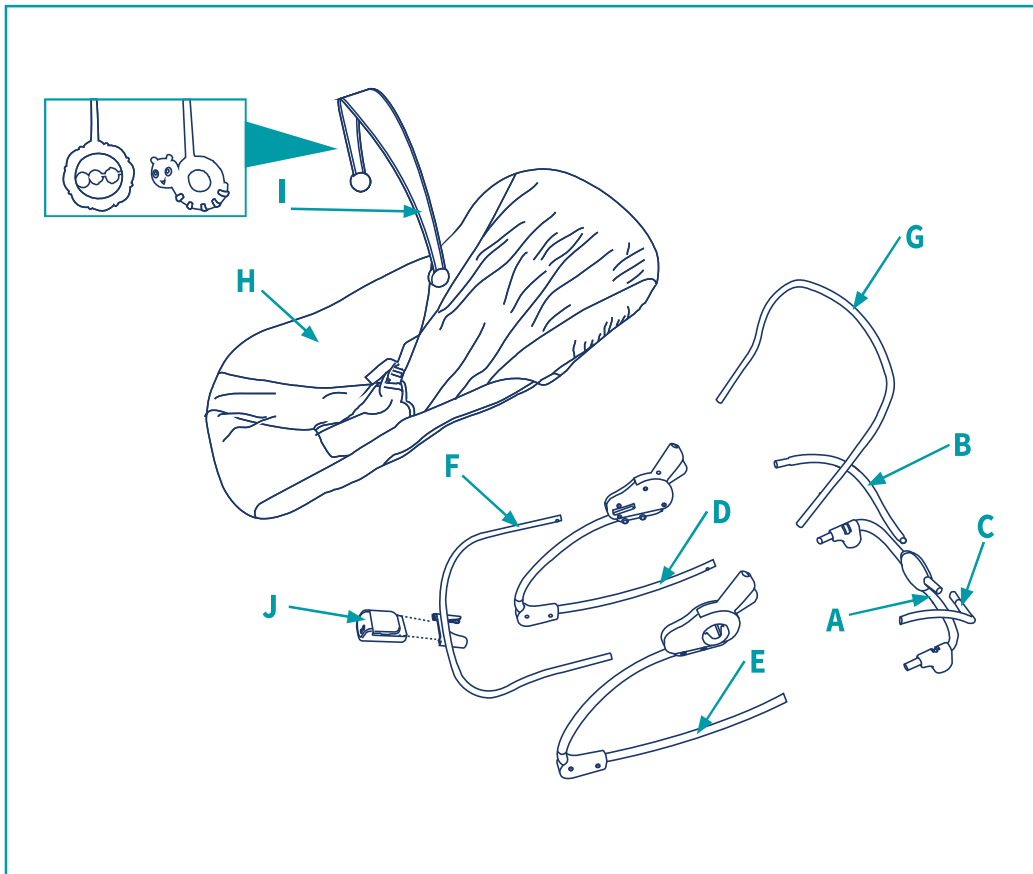

I CONTENUTO

- | | |
|-----------------------------------|--|
| A Supporto posteriore | F Tubo poggiapiedi |
| B Tubo posteriore sinistro | G Tubo poggiaschiena |
| C Tubo posteriore destro | H Fodera |
| D Struttura sinistra | I Barra gioco |
| E Struttura destra | J Dispositivo musicale / vibrazione |

UK CONTENTS

- | | |
|--------------------------|-----------------------------------|
| A Rear support | F Footrest tube |
| B Left rear tube | G Backrest tube |
| C Right rear tube | H Lining |
| D Left structure | I Toy bar |
| E Right structure | J Music / vibration device |





E CONTENIDO

A Soporte posterior	F Tubo reposapiés
B Tubo posterior izquierdo	G Tubo respaldo
C Tubo posterior derecho	H Funda
D Estructura izquierda	I Barra de juegos
E Estructura derecha	J Dispositivo musical / vibración

P CONTEÚDO

A Suporte posterior	F Tubo do repousa-pés
B Tubo posterior esquerdo	G Tubo do encosto
C Tubo posterior direito	H Revestimento acolchoado
D Estrutura esquerda	I Barra de brinquedos
E Estrutura direita	J Dispositivo musical / vibração

GR ΠΕΡΙΕΧΟΜΕΝΟ

A Πίσω στήριγμα	F Σωλήνας για το στήριγμα των ποδιών
B Πίσω αριστερός σωλήνας	G Σωλήνας στήριξης για την πλάτη
C Πίσω δεξιός σωλήνας	H Επένδυση
D Αριστερό πλαίσιο	I Μπάρα με παιχνίδια
E Δεξί πλαίσιο	J Συσκευή με μουσική/δόνηση

NL INHOUD

A Achterste steun	F Buis van de voetensteun
B Linker achterbuis	G Buis van de rugleuning
C Rechter achterbuis	H Hoes
D Linkerframe	I Speelboog
E Rechter frame	J Muziek- / trilapparaat

F CONTENU

A Support arrière	F Tube repose-pieds
B Tube arrière gauche	G Tube dossier
C Tube arrière droit	H Housse
D Structure de gauche	I Barre de jeux
E Structure de droite	J Dispositif musical /vibratoire



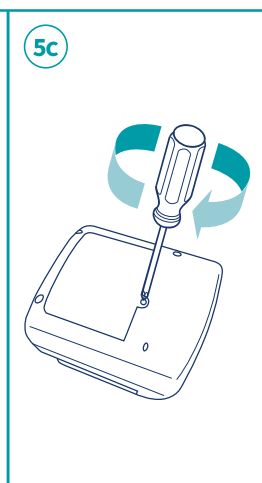
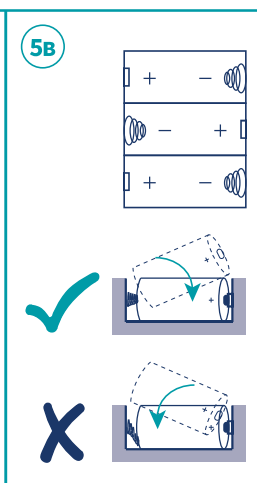
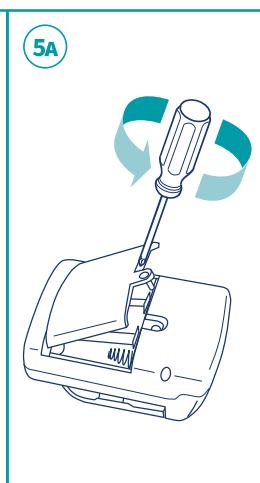
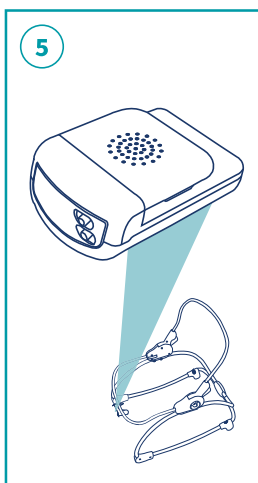
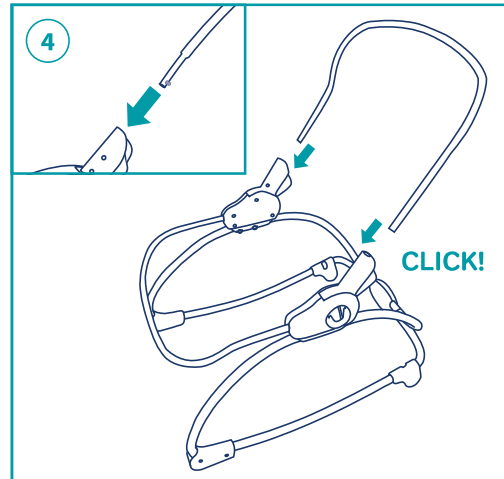
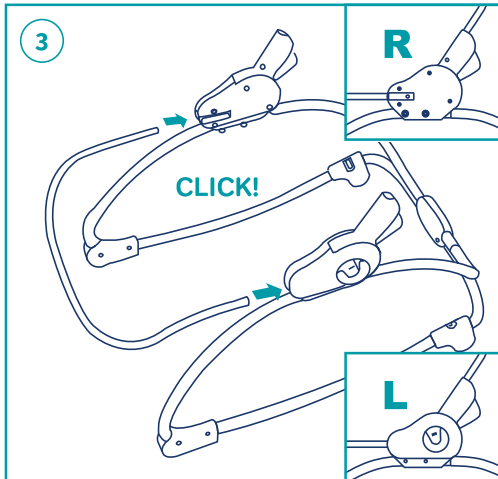
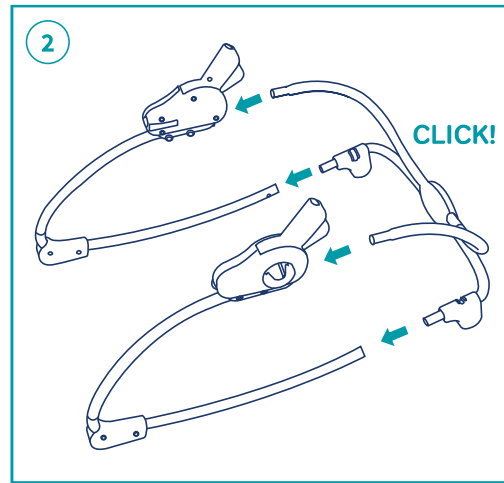
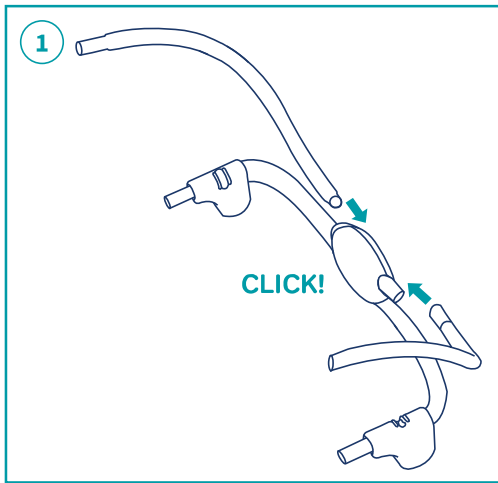

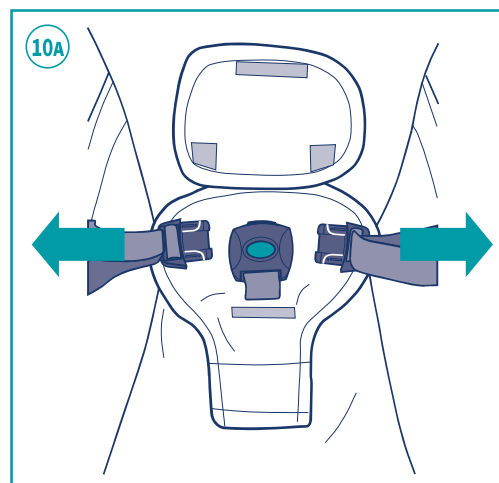
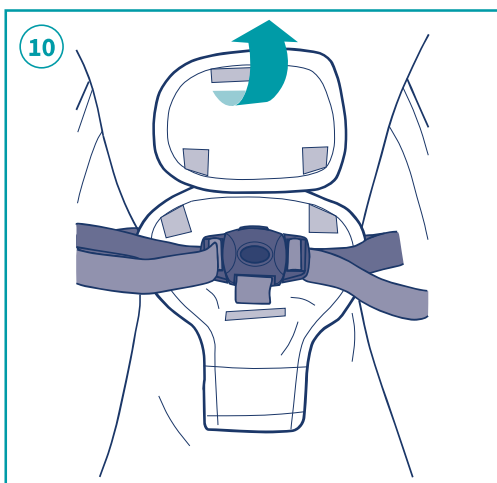
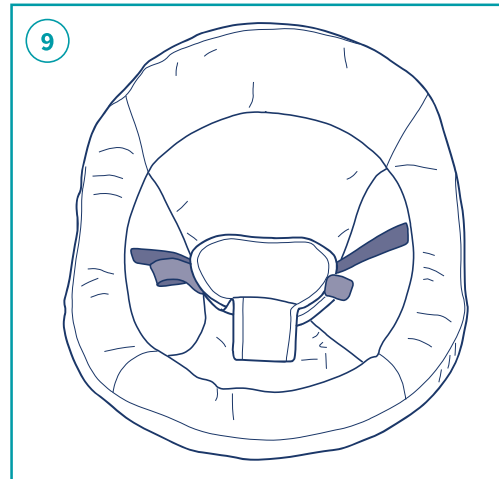
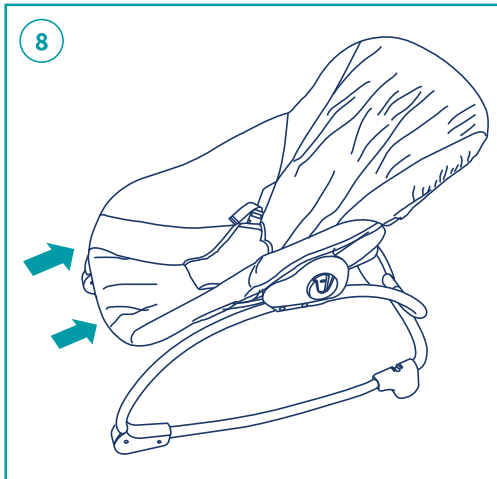
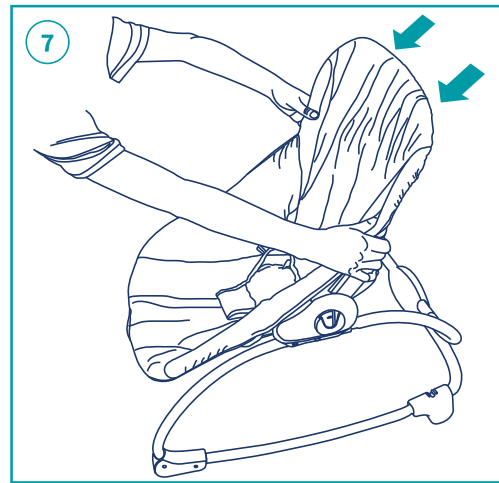
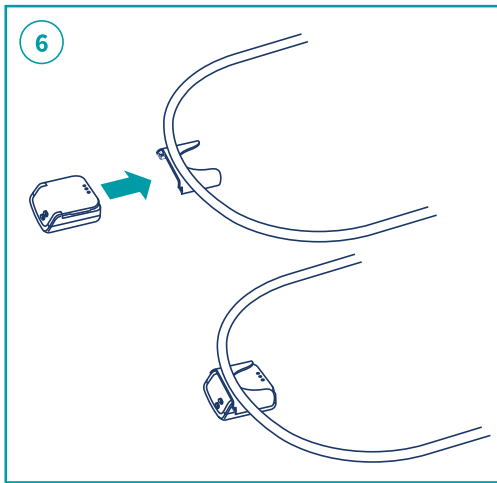

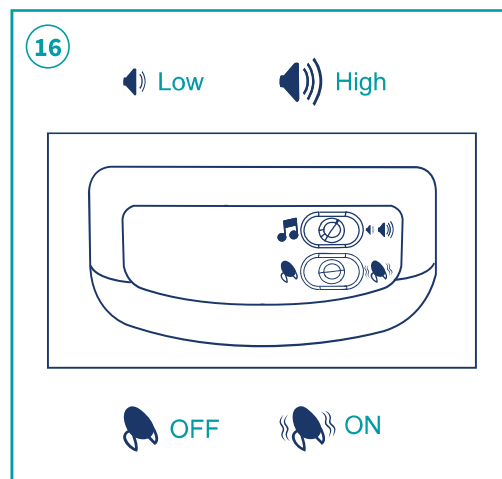
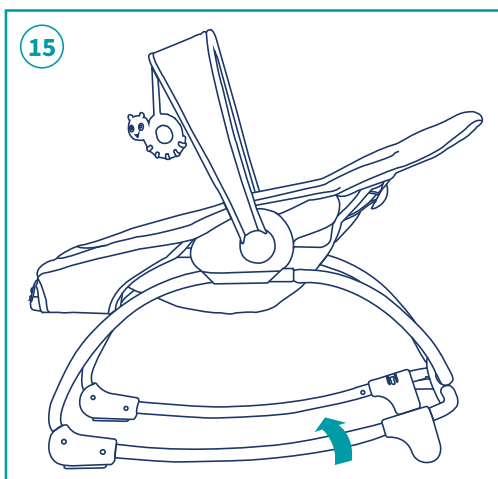
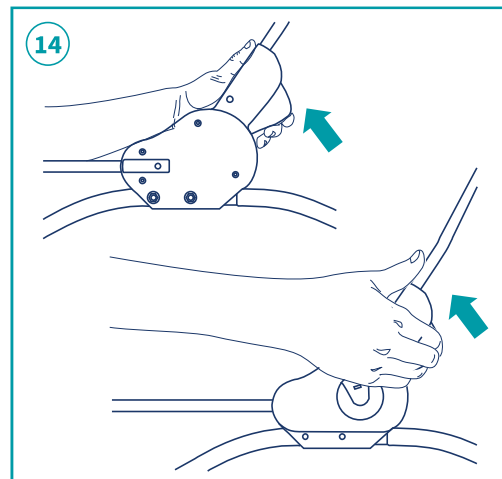
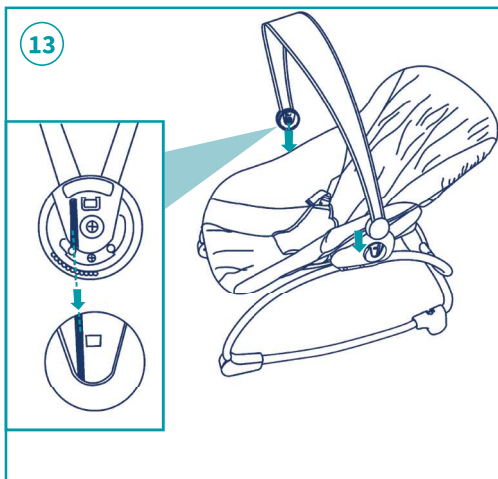
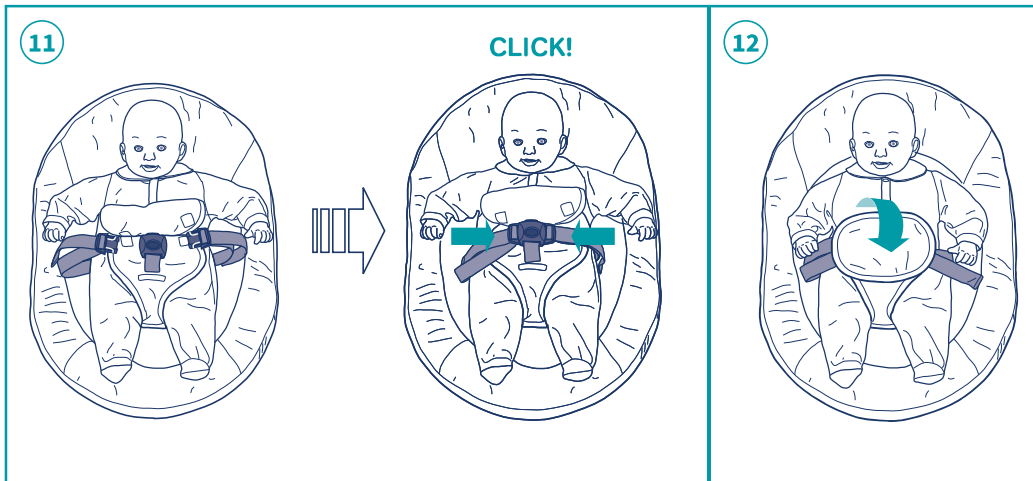



I **GIORDANI MARGHERITE SDRAIETTA** (DA 0 A 6 MESI CIRCA)

ISTRUZIONI DI MONTAGGIO

1. Assemblare la struttura seguendo le figure 1-2-3-4 facendo attenzione a montare correttamente la parte destra e sinistra.
2. Prendere i due lati della struttura di sostegno laterale e inserirvi la parte montata nel passaggio uno come mostrato in figura.
3. Prendere il poggiapiedi tubolare e inserirne le estremità nei due fori frontali posti sui due lati della struttura della seduta.
4. Prendere il poggiatesta tubolare e inserirlo nel meccanismo per la funzione reclinabile così come mostrato in figura, assicurandosi che di averlo fissato in maniera salda.

DISPOSITIVO MUSICALE/VIBRAZIONE

5. Per allentare le viti che chiudono lo scomparto porta pile, utilizzare un cacciavite a stella (Fig. 5/A).
Inserire tre (3) pile di tipo C/LR14 (1,5V mezza torcia tipo C), assicurandosi di rispettare la polarità indicata sul fondo dello scomparto porta pile (Fig. 5/B).
Chiudere lo sportellino dello scomparto porta pile del dispositivo musicale/vibrazione e avvitare le viti, senza serrare eccessivamente (Fig. 5/C).

MONTAGGIO DEL DISPOSITIVO MUSICALE/VIBRAZIONE

6. Inserire il dispositivo musicale/vibrazione nel supporto dedicato utilizzando le opportune guide.

MONTAGGIO DELLA FODERA

7. Con la parte superiore della fodera, ricoprire la struttura tubolare del poggiaschiena.
8. Con la parte inferiore della fodera, rivestire il poggiapiedi.

UTILIZZARE IL SISTEMA DI RITENUTA

9. Per assicurare la sicurezza del bimbo, la sdraietta presenta un sistema di cinghie di ritenzione a 3 punti.
10. Premere il pulsante centrale posto sul dispositivo di blocco e rimuovere le due fibbie (Fig. 10/A).
11. Posizionare il bimbo sulla sdraietta. Le cinghie di

ritenzione devono essere visibili tra le gambe del bimbo. Portare le cinghie all'altezza della vita del bimbo. Agganciare le fibbie di destra e sinistra nel dispositivo di blocco centrale.

12. Regolare le cinghie quanto basta attraverso il dispositivo centrale di blocco, in modo che la cinghia sia confortevole (ma non troppo stretta). Per assicurarsi che le cinghie siano ben fissate, provare a tirarle verso di sé. Le cinghie non devono sganciarsi.

UTILIZZO DELLA BARRA DEI GIOCHI

13. Inserire le estremità della barra nei fori corrispondenti posti sui lati della struttura. La barra dei giochi può essere regolata, pertanto è possibile posizionare il bambino senza rimuovere la barra.

UTILIZZO DELLA FUNZIONE RECLINABILE

14. Premere i pulsanti posti sul lato destro e sinistro simultaneamente e regolare lo schienale nella posizione desiderata.

REGOLAZIONE DEI PIEDINI (POSIZIONE FISSA E DONDOLO)

15. Per assicurarsi che la sdraietta sia fissa e stabile, ruotare i supporti posteriori in plastica, affinché non dondoli. Ruotarli in senso inverso per la funzione dondolo.

UTILIZZO DEL DISPOSITIVO MUSICALE/VIBRAZIONE

16. La vibrazione contribuisce a calmare e rilassare il bimbo.
 - Per attivare la funzione vibrazione spostare l'interruttore su ON. La vibrazione si spegne automaticamente dopo 30 minuti.
 - Per utilizzare la funzione musicale: spostare l'interruttore del volume della musica sulla posizione LOW (bassa) o HIGH (alta) per avere il volume desiderato. Saranno suonate sette diverse melodie. Per fermare la musica portare l'interruttore su OFF.

NOTA: se le pile sono scariche, si avrà un malfunzionamento del dispositivo, inclusa l'alterazione del suono e un abbassamento o spegnimento delle lucine. Poiché ciascun





componente elettrico richiede un voltaggio di funzionamento diverso, sostituire le pile solo quando cessa ogni tipo di funzione.

PULIZIA E MANUTENZIONE

Sfoderare. Chiudere tutte le chiusure in velcro. Lavare a mano. Non candeggiare. Lasciare asciugare all'aria.



Rivestimento: Struttura:

COMPOSIZIONI

Poliestere
Acciaio
Poliammide
Polipropilene
Gomma termoplastica

Aperta:

L: 60 cm;
H: 62 cm;
P: 46 cm.

Chiusa:

L: 55 cm;
H: 10,5 cm;
P: 43 cm.

AVVERTENZE

- La sdraietta non può essere utilizzata per lo spostamento del bambino.
- **AVVERTENZE:** non lasciare mai il bambino senza la supervisione di un adulto.
- **NON SPOSTARE** mai la sdraietta quando il bambino vi è seduto.
- **NON UTILIZZARE MAI** la sdraietta per spostamenti in auto o aereo.
- **NON APPLICARE** alcun velcro o cinghia addizionale al prodotto o alla barra dei giochi.
- **Non utilizzare la barra dei giochi per trascinare la sdraietta.**
- **La sdraietta non è stata concepita per ospitare il bambino durante un sonno prolungato.**
- La sdraietta non può sostituirsi alla culla o al letto. Pertanto, qualora il bambino abbia bisogno di dormire, utilizzare un'apposita culla o lettino.
- **ATTENZIONE:** la sdraietta è progettata per un peso massimo del bambino di 9 kg.
- **È pericoloso appoggiare la sdraietta su superfici rialzate, ad esempio tavoli.**
- **PERICOLO DI SOFFOCAMENTO: NON UTILIZZARE MAI** la sdraietta su una superficie

morbida (letti, divani, cuscini), in quanto potrebbe ribaltarsi soffocando il bambino.

- **AVVERTENZE:** Utilizzare sempre il sistema di ritenuta.
- Non utilizzare la sdraietta reclinabile una volta che il bambino impara a stare seduto senza l'ausilio di un adulto.

IMPORTANTE

- La sdraietta deve essere montata da un adulto.
- Realizzare le operazioni di montaggio e smontaggio con cura e attenzione.
- Controllare con regolarità e con una certa frequenza la sdraietta, per assicurarsi che non vi siano parti danneggiate, mancanti o non ben fissate.
- Non utilizzare la sdraietta qualora presenti parti rotte, usurate o mancanti.
- Non utilizzare accessori o parti di ricambio non approvate dal costruttore.
- Il presente prodotto non è stato concepito per ospitare il bambino durante sonni prolungati. Se il bimbo si addormenta, spostarlo nella culla o nel lettino.

AVVERTENZE

- La sdraietta è composta da parti di piccole dimensioni e deve pertanto essere assemblata da un adulto.



2012/19/UE

INFORMAZIONE AGLI UTENTI DI APPARECCHIATURE ELETTRICHE ED ELETTRONICHE

Attuazione della Direttiva 2012/19/UE sui rifiuti di apparecchiature elettriche ed elettroniche (RAEE)

Il simbolo del cassonetto barrato riportato sull'apparecchiatura o sulla sua confezione indica che il prodotto alla fine della propria vita utile deve essere raccolto separatamente dagli altri rifiuti per permetterne un adeguato trattamento e riciclo. L'utente dovrà, pertanto, conferire gratuitamente l'apparecchiatura giunta a fine vita agli idonei centri comunali di raccolta differenziata dei rifiuti elettrici ed elettronici, oppure riconsegnarla al rivenditore secondo le seguenti modalità:

- per apparecchiature di piccolissime dimensioni, ovvero con almeno un lato esterno non superiore a 25 cm, è prevista la consegna gratuita senza obbligo di acquisto presso i negozi con una superficie di vendita delle apparecchiature elettriche ed





elettroniche superiore ai 400 mq. Per negozi con dimensioni inferiori, tale modalità è facoltativa.

- per apparecchiature con dimensioni superiori a 25 cm, è prevista la consegna in tutti i punti di vendita in modalità 1contro1, ovvero la consegna al rivenditore potrà avvenire solo all'atto dell'acquisto di un nuovo prodotto equivalente, in ragione di uno a uno. L'adeguata raccolta differenziata per l'avvio successivo dell'apparecchiatura dismessa al riciclaggio, al trattamento e allo smaltimento ambientalmente compatibile contribuisce ad evitare possibili effetti negativi sull'ambiente e sulla salute e favorisce il reimpiego e/o riciclo dei materiali di cui è composta l'apparecchiatura. Lo smaltimento abusivo del prodotto da parte dell'utente comporta l'applicazione delle sanzioni di cui alla corrente normativa di legge.

INSTALLAZIONE DELLE BATTERIE

- Il dispositivo musicale/vibrazione viene azionato mediante tre (3) pile di tipo C/LR14 (1,5V mezza torcia tipo C) (non incluse nella confezione). Per una maggiore efficienza del dispositivo, utilizzare delle pile alcaline. **ATTENZIONE:** seguire le indicazioni sulle pile contenute nella sezione **AVVERTENZE**. Diversamente, le pile potrebbero avere durata inferiore, rilasciare dei liquidi o rompersi.
- Sono necessarie 3 pile C/LR14 1.5V (non incluse) che dovranno essere installate nell'apposito vano seguendo la polarità corretta.
- Assicurarci che il bambino sia sempre tenuto a debita distanza dalle pile.
- Non è possibile ricaricare le pile qualora non siano ricaricabili.
- Le pile ricaricabili (se rimuovibili) devono essere rimosse dal gioco per poter essere ricaricate.
- Le pile ricaricabili possono essere ricaricate solo sotto supervisione di un adulto.
- Non mischiare tipi di pile diverse, né utilizzare pile nuove e usate insieme.
- Le pile vanno inserite rispettando la corretta polarità.
- Le pile scariche vanno rimosse.
- Non causare cortocircuiti ai terminali di alimentazione.
- Non cercare di aprire le pile.
- Non gettare le pile nel fuoco in quanto potrebbero esplodere o rilasciare liquidi pericolosi.
- Le pile possono essere sostituite esclusivamente da un adulto.

- Rimuovere le pile quando il dispositivo non viene utilizzato per lunghi periodi.
- Le pile scariche possono essere smaltite solo negli appositi cassonetti per raccolta differenziata.

PER RAGIONI DI NATURA TECNICA O COMMERCIALE, PRG POTRÀ APPORTARE IN QUALUNQUE MOMENTO, ANCHE SOLO IN UN DETERMINATO PAESE, MODIFICHE AI MODELLI DESCRITTI IN QUESTA PUBBLICAZIONE CHE POSSONO INTERESSARE CARATTERISTICHE TECNICHE DEGLI STESSI E/O FORMA, TIPO E NUMERO DEGLI ACCESSORI FORNITI.





UK **GIORDANI MARGHERITE RECLINED CRADLE** (FROM 0 TO 6 MONTHS APPROXIMATELY)

ASSEMBLY INSTRUCTIONS

1. Assemble the structure following figures 1-2-3-4 making sure to mount the left and right sides properly.
2. Take the two sides of the side support structure and insert the part mounted in step one as shown in the figure.
3. Take the footrest tube and insert its ends into the two front holes in the two sides of seat frame.
4. Take the headrest tube and introduce it in the reclining function mechanism as shown in the figure, making sure to have fixed it securely.

MUSIC / VIBRATION DEVICE

5. To loosen the screws on the battery compartment, use a Phillips screwdriver (Fig. 5/A).
Insert three (3) type C / LR14 (1.5V half torch type C) batteries, making sure to observe the polarity indicated on the bottom of the battery compartment (Fig. 5/B).
Close the cover of the battery compartment of the music / vibration device and tighten the screws, without overtightening them (Fig. 5/c).

ASSEMBLY OF THE MUSIC / VIBRATION DEVICE

6. Insert the music / vibration device in the dedicated support using the appropriate guides.

FITTING THE LINING

7. Cover the tubular structure of the backrest with the top of the lining.
8. Cover the footrest with the lower part of the lining.

USE OF THE RESTRAINT SYSTEM

9. To ensure the safety of the child, the reclined cradle has a 3-point harness retention system.
10. Press the centre button placed on the locking device and remove the two buckles (Fig. 10/A).
11. Place the child in the reclined cradle. The retention belts must be visible between

the child's legs. Bring the straps at the waist of the child. Fasten the left and right buckles in the central locking device.

12. Adjust the straps as required through the central locking device, so that the strap is comfortable (not too tight). To make sure that the straps are well tight, try pulling them towards you. The straps must not unfasten.

USE OF THE TOY BAR

13. Insert the ends of the bar into the appropriate holes on the sides of the frame. The toy bar is adjustable; hence the child can be placed without removing the bar.

USING THE RECLINING FUNCTION

14. Press the buttons on the right and left side simultaneously and adjust the backrest to the desired position.

ADJUSTING THE FEET (FIXED AND ROCKING POSITION)

15. To make sure the reclined cradle is fixed and stable, rotate the rear plastic supports, so that the structure does not rock. Rotate them in the opposite direction to the rocking function.

USE OF THE MUSIC / VIBRATION DEVICE

16. The vibration helps to calm and relax the baby.
 - To activate the vibration move the switch to ON. The vibration automatically turns off after 30 minutes.
 - To use the music function: move the music volume switch to the LOW (low) or HIGH (high) position for the desired volume. Seven different melodies will be played. To stop the music set the switch to OFF.

NOTE: If the batteries are low, the device will not operate properly, including the alteration of the sound and a lowering or switching off of the lights. Since each electrical component requires a different operating voltage, replace the batteries only when there is no longer any type of function.





CLEANING AND MAINTENANCE

Remove the lining. Close all the Velcro latches. Hand wash. Do not bleach. Leave to air-dry.



MATERIALS

Cover: Polyester
Structure: Steel
Polyamide
Polypropylene
Thermoplastic rubber

SIZES

Open: L: 60 cm;
H: 62 cm;
D: 46 cm.
Closed: L: 55 cm;
H: 10,5 cm;
D: 43 cm.

WARNINGS

- The reclined cradle is not designed to carry the child.
- **WARNING: Never leave the child unattended.**
- **NEVER MOVE** the reclined cradle when the child is sitting in it.
- **NEVER USE** the reclined cradle as a carrier or for travel in the car or plane.
- **NEVER APPLY** any additional strap or Velcro closure to the product or toy bar.
- **Never use the toy bar to carry the reclined cradle.**
- **This reclined cradle is not intended for prolonged periods of sleeping.**
- This reclined cradle does not replace a cot or a bed. Should your child need to sleep, then it should be placed in a suitable cot or bed.
- **WARNING:** the reclined cradle is designed for a maximum child weight of 9 kg.
- **It is dangerous to use this reclined cradle on an elevated surface, e.g. a table.**
- **CHOKING HAZARD: NEVER** use the product on a soft surface (bed, sofas, pillows), because the reclined cradle may capsize causing the suffocation of the child.
- **WARNING: Always use the restraint system.**
- Do not use the reclined cradle once your child can sit unaided.

IMPORTANT

- Assembly must be performed by an adult.

- Unpack and assemble carefully.
- Examine the product regularly and frequently, to ensure that no parts are damaged, missing or loose.
- Do not use the reclined cradle if any part is broken or missing.
- Do not use accessories or replacement parts other than those approved by the manufacturer.
- This product is not designed for sleeping. If the baby falls asleep, move it to a suitable cot or a bed.

WARNING

- This product has small parts, therefore, assembly must be performed by an adult.



2012/19/UE

USER INFORMATION ON ELECTRICAL AND ELECTRONIC EQUIPMENT

Implementation of Directive 2012/19/EU on electrical and electronic equipment waste (WEEE)

The strikethrough bin symbol on the appliance or on its packaging indicates that the product must be disposed of separately from other waste at the end of its life for it to be properly treated and recycled. The user must therefore confer the equipment at the end of its life to suitable separate waste collection centres for electronic and electronic waste, or return it to the retailer according to the following methods:

- for small equipment, with at least one external side not exceeding 25 cm, there is free delivery without obligation to purchase at stores with a sales area of electrical and electronic equipment of over 400 square metres. For smaller stores, this mode is optional.

- for appliances which are larger than 25 cm, delivery is provided at all points of sale on 1on1 basis, which is to say that the delivery to the dealer will only take place when buying a new equivalent product, on a one to one basis. Adequate separate collection for the future recycling, treatment and environmentally compatible disposal of disused equipment, helps preventing possible negative impacts on the environment and on health, and promotes recycling and/or reuse of the materials of which they are composed. Improper disposal of the





product by the user entails the application of the penalties referred to in current legislation.

BATTERY INSTALLATION

- The music / vibration device is operated by three (3) type C / LR14 (1.5V half torch type C) batteries (not included). For greater efficiency of the device, use alkaline batteries. **WARNING:** Follow the instructions on batteries contained in the **WARNINGS** section. Otherwise, the batteries may have shorter duration, discharge liquids or break.
- Requires 3x C/LR14 1.5V batteries (not included) to be inserted into the battery compartment at the correct polarity.
- Always keep the child away from the batteries.
- Non rechargeable batteries are not to be recharged.
- Rechargeable batteries (if they are removable) are to be removed from the toy in order to be recharged.
- Rechargeable batteries are to be recharged only under adult supervision.
- Do not mix different types of batteries, or new and used batteries.
- Batteries are to be inserted with correct polarity.
- Exhausted batteries have to be removed from the toy.
- The supply terminals are not to be short circuited.
- Do not try to open the batteries.
- Do not throw the batteries in the fire as they could explode or leak some liquid.
- Batteries should be changed by adults only.
- Remove batteries before storing the toy for long periods.
- Dispose of flat batteries in the designated recycling bins.

FOR TECHNICAL OR COMMERCIAL REASONS, PRG MAY MAKE AT ANY TIME, EVEN IF ONLY IN A CERTAIN COUNTRY, CHANGES TO THE MODELS DESCRIBED IN THIS PUBLICATION WHICH MAY AFFECT THEIR TECHNICAL CHARACTERISTICS AND/OR SHAPE, TYPE AND NUMBER OF ACCESSORIES PROVIDED.



E **GIORDANI MARGHERITE HAMACA** (DE 0 A 6 MESES APROXIMADAMENTE)

INSTRUCCIONES DE MONTAJE

1. Montar la estructura siguiendo las figuras 1-2-3-4 y teniendo cuidado de montar correctamente la parte derecha e izquierda.
2. Coger los dos lados de la estructura de sujeción lateral e introducir en ellos la parte montada en el paso uno, según se muestra en la figura.
3. Coger el reposapiés tubular e introducir las extremidades del mismo en los dos orificios frontales situados en los dos lados de la estructura del asiento.
4. Coger el reposacabezas tubular e introducirlo en el mecanismo para la función de reclinación, tal y como se muestra en la figura, asegurándose de haberlo fijado bien.

DISPOSITIVO MUSICAL / VIBRACIÓN

5. Para aflojar los tornillos que cierran el compartimento de las pilas, utilizar un destornillador de estrella (Fig. 5/A). Introducir tres (3) pilas de tipo C/LR 14 (1,5V media antorcha tipo C), asegurándose de respetar la polaridad indicada en el fondo del compartimento de las pilas (Fig. 5/B). Cerrar la tapa del compartimento de las pilas del dispositivo musical / vibración y apretar los tornillos, sin apretar demasiado (Fig. 5/C).

MONTAJE DEL DISPOSITIVO MUSICAL / VIBRACIÓN

6. Insertar el dispositivo musical / vibración en el soporte correspondiente utilizando las oportunas guías.

MONTAJE DE LA FUNDA

7. Con la parte superior de la funda, cubrir la estructura tubular del respaldo.
8. Con la parte inferior de la funda, cubrir el reposapiés.

UTILIZAR EL SISTEMA DE RETENCIÓN

9. Para garantizar la seguridad del niño, la hamaca presenta un sistema de correas de retención de 3 puntos.
10. Presionar el botón central situado en el dispositivo de bloqueo y sacar las dos hebillas (Fig. 10/A).
11. Colocar al niño en la hamaca. Las correas de

retención deben ser visibles entre las piernas del niño. Poner las correas a la altura de la cintura del niño. Enganchar las hebillas de la derecha y la izquierda en el dispositivo de bloqueo central.

12. Regular las correas si es necesario por medio del dispositivo central de bloqueo, de manera que el niño esté cómodo (la correa no demasiado apretada). Para asegurarse de que las correas estén bien fijadas, tire de ellas hacia usted. Las correas no deben desabrocharse.

USO DE LA BARRA DE JUEGOS

13. Introducir los extremos de la barra en los orificios correspondientes situados en los laterales de la estructura. La barra de juegos puede regularse, por lo que es posible colocar al niño sin quitar la barra.

USO DE LA FUNCIÓN DE RECLINACIÓN

14. Presionar los botones situados en los lados derecho e izquierdo simultáneamente y regular el respaldo en la posición deseada.

REGULACIÓN DE LAS PATAS (POSICIÓN FIJA Y BALANCÍN)

15. Para asegurarse de que la hamaca esté fija y estable, girar los soportes de plástico posteriores, para que la estructura no se balancee. Girarlos en sentido contrario para la función balancín.

USO DEL DISPOSITIVO MUSICAL / VIBRACIÓN

16. La vibración contribuye a calmar y relajar al niño.

- Para activar la función vibración, colocar el interruptor en ON. La vibración se apaga automáticamente tras 30 minutos. Para utilizar la función musical: colocar el interruptor del volumen de la música en la posición LOW (baja) o HIGH (alta) para obtener el volumen deseado. Se oirán siete diversas melodías. Para interrumpir la música, colocar el interruptor en OFF.

NOTA: si las pilas están gastadas, se obtendrá un malfuncionamiento del dispositivo, que puede incluir alteración del sonido y una disminución o apagado de las lucecitas. Ya que cada componente





eléctrico necesita un voltaje de funcionamiento diverso, cambiar las pilas solo cuando cese cada tipo de función.

LIMPIEZA Y MANTENIMIENTO

Desenfundar. Cerrar todos los cierres de velcro. Lavar a mano. No usar lejía. Dejar secar al aire.



Vestidura:
Estructura:

COMPOSICIÓN

Poliéster
Acero
Poliamida
Polipropileno
Goma termoplástica

Abierta:

DIMENSIONES

L: 60 cm;
H: 62 cm;
P: 46 cm.

Cerrada:

L: 55 cm;
H: 10,5 cm;
P: 43 cm.

ADVERTENCIAS

- La hamaca no está diseñada para transportar al niño.
- **ATENCIÓN: No dejar nunca al niño sin vigilancia.**
- **NO MOVER NUNCA** la hamaca cuando el niño esté sentado en ella.
- **NO UTILIZAR NUNCA** la hamaca como un medio de transporte, ni en viajes en coche o en avión.
- **NO PONER NUNCA** cintas adicionales o cierres de velcro en el producto ni en la barra de juego.
- **No usar nunca la barra de juego para llevar la hamaca.**
- **Esta hamaca no está diseñada para que el niño duerma en ella durante largos períodos.**
- La hamaca no puede reemplazar al moisés o a la cuna. Si el niño necesita dormir, debe ser colocado en un moisés o en una cuna apropiados.
- **ATENCIÓN:** la hamaca está diseñada para niños con un peso máximo de 9 kg.
- **Es peligroso utilizar esta hamaca en una superficie elevada, por ejemplo sobre una mesa.**
- **PELIGRO DE ASFIXIA: NUNCA** usar el producto sobre una superficie blanda (cama, sofá,

almohada) ya que la hamaca puede volcarse provocando la asfixia del niño.

- **ATENCIÓN: Utilizar siempre el sistema de retención.**
- No utilizar la hamaca cuando el niño sea capaz de permanecer sentado sin ayuda.

IMPORTANTE

- El montaje debe ser realizado exclusivamente por un adulto.
- Sacar del embalaje y montar prestando especial atención.
- Examinar el producto regular y frecuentemente, para asegurarse de que ninguna de sus partes se haya perdido, o esté rota o desgastada. En ese caso, no utilizar la hamaca.
- No utilizar partes de recambio que no hayan sido aprobadas por el fabricante.
- No utilizar accesorios ni partes de recambio que no hayan sido aprobadas por el fabricante.
- Este producto no está diseñado para dormir. Si el niño se duerme, colocarlo en un moisés o cuna apropiados.

ATENCIÓN

- Este producto tiene partes pequeñas, por lo que el montaje debe ser realizado por un adulto.



2012/19/UE

INFORMACIÓN PARA LOS USUARIOS DE APARATOS ELÉCTRICOS Y ELECTRÓNICOS

Aplicación de la Directiva 2012/19/UE acerca de los residuos de aparatos eléctricos y electrónicos (RAEE)

El símbolo del contenedor tachado que se encuentra so el aparato o en el embalaje del mismo, indica que el producto, al final de su vida útil debe ser recogido por separado con respecto a otros residuos, para permitir el tratamiento adecuado y el reciclaje. El usuario deberá por lo tanto, entregar de manera gratuita el aparato al final de su vida útil en los centros municipales adecuados de recogida separada de residuos eléctricos y electrónicos, o bien entregar el aparato al distribuidor, siguiendo estas modalidades:

- para aparatos de pequeñas dimensiones, o bien con un lado exterior no superior a 25 cm, se establece la entrega gratuita sin obligación de compra en las tiendas con una superficie de venta de aparatos eléctricos y electrónicos superior a los





400 mq. Para tiendas con dimensiones inferiores, dicha modalidad es facultativa.

- para aparatos con dimensiones superiores a 25 cm, se establece la entrega en todos los puntos de venta en modalidad “uno por otro”, es decir, solo podrá entregarse el aparato al vendedor si se adquiere un nuevo producto equivalente, y siempre uno por otro. La adecuada recogida separada para enviar sucesivamente el aparato eliminado al reciclaje, al tratamiento o a la eliminación compatible con el medio ambiente, contribuye a evitar posibles efectos negativos en el medio ambiente y en la salud, y facilita volver a utilizar y/o reciclar los materiales de los que se compone el aparato. La eliminación no autorizada del producto por parte del usuario conlleva la aplicación de sanciones establecidas en la actual normativa legislativa.

INSTALACIÓN DE LAS PILAS

- El dispositivo musical / vibración se acciona con tres (3) pilas de tipo C/LR14 (1,5 V media antorcha tipo C) (no incluidas en la caja). Para una mayor eficacia del dispositivo, utilizar pilas alcalinas. **ATENCIÓN:** seguir las indicaciones acerca de las pilas de la sección **ADVERTENCIAS**. De otro modo, las pilas podrían tener una duración inferior, perder líquido o romperse.
- Se necesitan 3 pilas tipo C/LR14 de 1,5 V (no incluidas), que deben ser introducidas en el compartimento de las pilas, respetando la polaridad correcta.
- Mantener siempre las pilas fuera del alcance de los niños.
- No se deben recargar las pilas no recargables.
- Las pilas recargables (si se pueden quitar), deben ser retiradas del juguete antes de ser recargadas.
- Las pilas recargables solo deben ser recargadas bajo la supervisión de un adulto.
- No mezclar diferentes tipos de pilas, ni pilas nuevas con pilas usadas.
- Las pilas deben ser insertadas respetando la polaridad correcta.
- Es necesario sacar del juguete las pilas gastadas.
- No poner en cortocircuito los bornes de alimentación.
- No intentar abrir las pilas.

- No arrojar las pilas al fuego, ya que podrían explotar o perder líquido.
- Las pilas deben ser cambiadas exclusivamente por un adulto.
- Sacar las pilas del juguete antes de guardarlo durante un período prolongado.
- Depositar las pilas gastadas en un punto adecuado de recogida de pilas.

POR RAZONES DE NATURALEZA TÉCNICA O COMERCIAL, PRG PODRÁ APORTAR EN CUALQUIER MOMENTO, INCLUSO SOLO PARA UN DETERMINADO PAÍS, MODIFICACIONES A LOS MODELOS DESCRITOS EN ESTE MANUAL, QUE PUEDEN AFECTAR A CARACTERÍSTICAS TÉCNICAS DE LOS MISMOS Y/O A LA FORMA, TIPO Y NÚMERO DE LOS ACCESORIOS SUMINISTRADOS.



P **GIORDANI MARGHERITE ESPREGUIÇADEIRA** (DOS 0 AOS 6 MESES, APROXIMADAMENTE)

INSTRUÇÕES DE MONTAGEM

1. Monte a estrutura seguindo as figuras 1-2-3-4, tomando o cuidado de montar corretamente a parte direita e a esquerda.
2. Segure nos dois lados da estrutura de apoio lateral e introduza-os na parte montada, no passo um, conforme indicado na figura.
3. Segure o repousa-pés tubular e introduza as extremidades nos dois orifícios frontais existentes nos dois lados da estrutura do assento.
4. Segure o repousa-cabeça tubular e introduza no mecanismo de reclinção, conforme indicado na figura, certificando-se que o fixou de modo estável.

DISPOSITIVO MUSICAL/VIBRAÇÃO

5. Para desapertar os parafusos que fecham o compartimento das pilhas, utilize uma chave de fendas estrela (Fig. 5/A). Introduza três (3) pilhas de tipo C/LR14 (1,5V médias tipo C), certificando-se que respeitou a polaridade indicada no fundo do compartimento das pilhas (Fig. 5/B). Feche a tampa do compartimento das pilhas do dispositivo musical/vibração e aperte ligeiramente os parafusos (Fig. 5/C).

MONTAGEM DO DISPOSITIVO MUSICAL/VIBRAÇÃO

6. Introduza o dispositivo musical/vibração no suporte específico, encaixando-o nas calhas apropriadas para o efeito.

MONTAGEM DO REVESTIMENTO ACOLCHOADO

7. Com a parte superior do revestimento acolchoado cubra a estrutura tubular do encosto.
8. Com a parte inferior do revestimento acolchoado revista o repousa-pés.

UTILIZAÇÃO DOS CINTOS DE RETENÇÃO

9. Para a segurança do bebê, a espreguiçadeira dispõe de cintos de retenção de 3 pontos.
10. Prima o botão central existente no fecho e remova os dois ganchos (Fig. 10/A).
11. Deite o bebê na espreguiçadeira. Os cintos de retenção devem ser visíveis entre as pernas do

bebê. Regule os cintos à altura da cintura do bebê. Aperte o cinto da direita e o da esquerda no fecho central.

12. Regule os cintos quanto basta, através do fecho central, de modo que fiquem confortáveis (mas não demasiado apertados). Para se certificar que os cintos estão apertados corretamente, experimente puxá-los para si, ao efetuar esse movimento, os cintos devem permanecer apertados.

UTILIZAÇÃO DA BARRA DE BRINQUEDOS

13. Introduza as extremidades da barra de brinquedos nos orifícios correspondentes que se encontram nos lados da estrutura. A barra de brinquedos pode ser regulada, por isso é possível instalar o bebê sem necessidade de remover a barra.

REGULAÇÃO DA RECLINAÇÃO

14. Prima simultaneamente os botões, existentes no lado direito e no lado esquerdo, e regule o encosto na posição desejada.

REGULAÇÃO DOS SUPORTES (POSIÇÃO FIXA OU DE BALOIÇO)

15. Para se certificar que a espreguiçadeira se encontra na posição fixa e estável, rode os suportes posteriores de plástico, para que a estrutura não baloie. Rode-os no sentido inverso para a utilizar na posição de baloiço.

UTILIZAÇÃO DO DISPOSITIVO MUSICAL/VIBRAÇÃO

16. A vibração contribui para acalmar e descontraí-lo bebê.
 - Para ativar a vibração desloque o interruptor para ON. A vibração desliga-se automaticamente depois de 30 minutos.
 - Para utilizar a função musical: desloque o interruptor do volume da música para a posição LOW (baixa) ou HIGH (alta) para regular o volume conforme desejar. Serão ativadas sete diferentes melodias. Para desligar a música coloque o interruptor em OFF.

NOTA: se as pilhas estiverem descarregadas, o dispositivo funcionará mal, verificar-se-á uma alteração do som e as luzinhas serão muito





baixas ou desligar-se-ão. Dado que cada um dos componentes elétricos requer uma diferente voltagem de funcionamento, substitua as pilhas apenas quando cessarem todos os tipos de função.

LIMPEZA E MANUTENÇÃO

Remova o revestimento acolchoado. Feche todos os fechos de velcro. Lavar à mão. Não utilize lixívia. Deixe secar ao ar.



	COMPOSIÇÃO
Revestimento:	Poliéster
Estrutura:	Aço
	Poliamida
	Polipropileno
	Borracha termoplástica

	MEDIDAS
Aberta:	L: 60 cm; A: 62 cm; C: 46 cm.
Fechada:	L: 55 cm; A: 10,5 cm; C: 43 cm.

ADVERTÊNCIAS

- A espreguiçadeira não foi concebida para transportar a criança.
- **ADVERTÊNCIA:** Nunca deixe a criança sozinha sem supervisão.
- **NUNCA DESLOQUE** a espreguiçadeira quando a criança estiver sentada nela.
- **NUNCA USE** a espreguiçadeira como transportador ou para viajar de carro ou avião.
- **NUNCA APLIQUE** qualquer tira ou fecho de velcro adicional ao produto ou barra de brinquedos.
- Nunca use a barra de brinquedos para transportar a espreguiçadeira.
- Esta espreguiçadeira não deve ser usada por longos períodos de sono.
- A espreguiçadeira não substitui o berço ou a caminha. Se a criança necessita de dormir, ela deve ser colocada num berço ou caminha apropriado.
- **ATENÇÃO:** a espreguiçadeira foi estudada para bebés de peso não superior a 9 kg.
- **É perigoso usar esta espreguiçadeira quando colocada sobre uma superfície elevada, ex.:**

mesa.

- **PERIGO DE ASFIXIA: NUNCA** use o produto colocado sobre uma superfície mole (cama, sofa, almofada), pois a espreguiçadeira pode virar e causar a asfixia da criança.
- **ADVERTÊNCIA:** Use sempre o sistema de retenção.
- Não use a espreguiçadeira quando a sua criança conseguir sentar sem ajuda.

IMPORTANTE:

- A montagem deve ser realizada por um adulto.
- Desembale e monte com cuidado.
- Inspeção o produto com regularidade e com frequência para garantir que não apresenta peças danificadas, partidas em falta ou soltas.
- Não use a espreguiçadeira se esta apresentar alguma peça partida ou em falta.
- Não utilize acessórios ou peças de substituição não aprovadas pelo fabricante.
- Este produto não foi concebido para dormir. Se a criança adormecer, mude-a para o berço ou caminha.

ADVERTÊNCIA

- Este produto tem peças pequenas, portanto a montagem deve ser efetuada por um adulto.



2012/19/UE

INFORMAÇÃO PARA OS UTILIZADORES DE EQUIPAMENTOS ELÉTRICOS E ELETRÓNICOS

Aplicação da Diretiva 2012/19/UE relativa aos resíduos de equipamentos elétricos e eletrónicos (RAEE)

O símbolo do caixote do lixo barrado com um traço presente no equipamento ou na sua embalagem, indica que o produto no final da sua vida útil deverá ser eliminado separado dos outros resíduos consentindo um adequado tratamento e reciclagem. O utilizador deverá, assim, entregar de forma gratuita o equipamento que atingiu o fim de vida nos centros de recolha específicos de resíduos elétricos e eletrónicos, ou entregá-la no revendedor de acordo com as seguintes modalidades:

- para aparelhos de dimensões muito pequenas, ou seja, com pelo menos um lado exterior com dimensão não superior a 25 cm, é prevista a entrega gratuita sem obrigação de compra





nas lojas com uma superfície de venda de equipamentos elétricos e eletrônicos superior a 400 m². Em lojas de dimensões inferiores, essa modalidade é facultativa.

- em equipamentos de dimensões superiores a 25 cm, é prevista a entrega em todos os pontos de venda com modalidade 1por1, ou seja, a entrega no revendedor comporta a compra de um novo produto equivalente, na razão um por um. A adequada recolha separada é o início para a fase seguinte do equipamento destinado à reciclagem, tratamento e eliminação ambientalmente compatíveis, contribuindo assim, a evitar possíveis efeitos negativos no ambiente e na saúde, e favorecendo a reutilização e/ou reciclagem dos materiais de que o equipamento é composto. A eliminação abusiva do produto pelo utilizador comporta a aplicação das sanções presentes nas atuais disposições legais.

INSTALAÇÃO DAS PILHAS

- O dispositivo musical/vibração é acionado mediante três (3) pilhas de tipo C/LR14 (1,5V médias tipo C) (não incluídas na embalagem). Para uma maior eficiência do dispositivo utilize pilhas alcalinas. **ATENÇÃO:** siga as indicações relativas às pilhas que se encontram no parágrafo **ADVERTÊNCIAS**. Se não o fizer, as pilhas poderão ter uma duração inferior, verter líquidos ou danificarem-se.
- Necessita de pilhas 3x C/LR14 1.5V (não incluídas) que devem ser inseridas no compartimento das pilhas respeitando os polos.
- As pilhas devem estar sempre fora do alcance das crianças.
- Se as pilhas não forem recarregáveis não podem ser recarregadas.
- As pilhas recarregáveis (se forem amovíveis) devem ser removidas do brinquedo para serem recarregadas.
- As pilhas recarregáveis devem ser recarregadas apenas sob a supervisão de um adulto.
- Não misture pilhas de tipos diferentes, ou pilhas novas com usadas.
- As pilhas devem ser inseridas respeitando os polos corretos.
- As pilhas gastas devem ser removidas do brinquedo.
- Não se deve fazer curto-circuito dos terminais.
- Não tente abrir as pilhas.

- Não deite as pilhas no fogo pois podem explodir ou perder líquidos.
- As pilhas devem apenas ser substituídas por adultos.
- Remova as pilhas antes de arrumar o brinquedo por longos períodos.
- Deite fora as pilhas sem carga nos pilhões.

POR RAZÕES DE NATUREZA TÉCNICA OU COMERCIAL, A PRG PODERÁ MODIFICAR, EM QUALQUER MOMENTO, AS CARACTERÍSTICAS TÉCNICAS E/OU A FORMA, O TIPO E O NÚMERO DE ACESSÓRIOS FORNECIDOS COM OS MODELOS DO PRODUTO DESCRITO NESTE FOLHETO, MESMO APENAS NUM DETERMINADO PAÍS.





GR GIORDANI MARGHERITE ΡΙΛΑΞ (ΑΠΟ 0 ΕΩΣ 6 ΜΗΝΩΝ ΠΕΡΙΠΟΥ)

ΟΔΗΓΙΕΣ ΣΥΝΑΡΜΟΛΟΓΗΣΗΣ

1. Συναρμολογήστε το σκελετό σύμφωνα με τα σχέδια 1-2-3-4 προσέχοντας έτσι ώστε να συναρμολογήσετε σωστά το δεξί μέρος στο αριστερό.
2. Πάρτε τις δύο πλευρές του σκελετού της πλάγιας στήριξης και εισάγετε το συναρμολογημένο τμήμα στο πέρασμα ένα όπως φαίνεται στο σχέδιο.
3. Πάρτε το κυλινδρικό στήριγμα για τα πόδια και εισάγετε τα άκρα στις δυο μετωπικές τρύπες που βρίσκονται στις δύο πλευρές του σκελετού του καθίσματος.
4. Πάρτε το κυλινδρικό στήριγμα για το κεφάλι και εισάγετέ το στο μηχανισμό ρύθμισης της κλίσης όπως φαίνεται στο σχέδιο, βεβαιωθείτε ότι έχει εισαχθεί σωστά.

ΣΥΣΚΕΥΗ ΜΕ ΜΟΥΣΙΚΗ/ ΔΟΝΗΣΗ

5. Για να χαλαρώσετε τις βίδες που κλείνουν τη θήκη των μπαταριών, χρησιμοποιήστε ένα σταυροκατσάβιδο (Σχ. 5/A). Εισάγετε τρεις (3) μπαταρίες τύπου C/LR14 (1,5V τύπου C), με τη σωστή κατεύθυνση όπως υποδεικνύεται στη βάση της θήκης (Σχ. 5/B). Κλείστε τη θήκη των μπαταριών της συσκευής με μουσική/δόνηση και βιδώστε τις βίδες χωρίς να σφίξετε υπερβολικά (Σχ. 5/C).

ΤΟΠΟΘΕΤΗΣΗ ΤΗΣ ΣΥΣΚΕΥΗΣ ΓΙΑ ΜΟΥΣΙΚΗ/ΔΟΝΗΣΗ

6. Εισάγετε τη συσκευή με μουσική/δόνηση στο ειδικό στήριγμα χρησιμοποιώντας τους οδηγούς.

ΤΟΠΟΘΕΤΗΣΗ ΤΗΣ ΕΠΕΝΔΥΣΗΣ

7. Με το επάνω μέρος της επένδυσης, καλύψτε τον κυλινδρικό σκελετό του στηρίγματος για το κεφάλι.
8. Με το κάτω μέρος της επένδυσης, καλύψτε το στήριγμα για τα πόδια.

ΧΡΗΣΗ ΤΟΥ ΣΥΣΤΗΜΑΤΟΣ ΣΥΓΚΡΑΤΗΣΗΣ

9. Για να ασφαλίσετε το παιδί, το ριλάξ διαθέτει ζώνες 3 σημείων.
10. Πιέστε το κεντρικό πλήκτρο στο μηχανισμό ασφάλισης και αφαιρέστε τις δύο αγκράφες (Σχ. 10/A).
11. Τοποθετήστε το παιδί στο ριλάξ. Οι ζώνες συγκράτησης πρέπει να είναι ορατές ανάμεσα

στα πόδια του παιδιού. Φέρτε τις ζώνες στο ύψος της μέσης του παιδιού. Ασφαλίστε τις αγκράφες δεξιά και αριστερά στον κεντρικό μηχανισμό.

12. Ρυθμίστε τις ζώνες όσο χρειάζεται με τον κεντρικό μηχανισμό ασφάλισης, έτσι ώστε οι ζώνες να είναι άνετες (και όχι πολύ σφιχτές). Για να βεβαιωθείτε ότι οι ζώνες είναι καλά στερεωμένες, τραβήξτε τις προς εσάς. Οι ζώνες δεν πρέπει να λύνονται.

ΧΡΗΣΗ ΤΗΣ ΜΠΑΡΑΣ ΜΕ ΤΑ ΠΑΙΧΝΙΔΙΑ

13. Εισάγετε τα άκρα της μπάρας στις αντίστοιχες υποδοχές στα πλάγια του σκελετού. Η μπάρα με τα παιχνίδια μπορεί να ρυθμιστεί και μπορείτε να τοποθετήσετε το παιδί χωρίς να αφαιρέσετε την μπάρα.

ΧΡΗΣΗ ΤΗΣ ΛΕΙΤΟΥΡΓΙΑΣ ΡΥΘΜΙΣΗΣ ΤΗΣ ΚΛΙΣΗΣ

14. Πιέστε τα πλήκτρα στη δεξιά και στην αριστερή πλευρά ταυτόχρονα και ρυθμίστε την πλάτη στην επιθυμητή θέση.

ΡΥΘΜΙΣΗ ΤΗΣ ΒΑΣΗΣ (ΣΤΑΘΕΡΗ ΘΕΣΗ ΚΑΙ ΛΙΚΝΙΣΜΑ)

15. Για να βεβαιωθείτε ότι το ριλάξ είναι σταθερό, στρέψτε τα πίσω πλαστικά στηρίγματα, έτσι ώστε να μη λικνίζεται ο σκελετός. Στρέψτε προς την αντίθετη φορά για τη λειτουργία λικνίσματος.

ΧΡΗΣΗ ΤΗΣ ΣΥΣΚΕΥΗΣ ΓΙΑ ΜΟΥΣΙΚΗ/ΔΟΝΗΣΗ

16. Η μουσική ηρεμεί και χαλαρώνει το παιδί.
 - Για να ενεργοποιήσετε τη λειτουργία δόνησης τοποθετήστε το διακόπτη στο ON. Η δόνηση θα απενεργοποιηθεί αυτόματα μετά από 30 λεπτά.
 - Για να χρησιμοποιήσετε τη λειτουργία μουσικής: μετακινήστε το διακόπτη έντασης της μουσικής στη θέση LOW (χαμηλή) ή HIGH (υψηλή) για την επιθυμητή ένταση του ήχου. Θα ακουστούν επτά διαφορετικές μελωδίες. Για να σταματήσει η μουσική τοποθετήστε το διακόπτη στο OFF.

ΣΗΜΕΙΩΣΗ: αν οι μπαταρίες είναι αποφορτισμένες, η συσκευή δε θα λειτουργεί σωστά, θα υπάρχει πρόβλημα στον ήχο καθώς και στα φωτάκια. Επειδή κάθε ηλεκτρικό στοιχείο απαιτεί διαφορετική ένταση,





αντικαταστήστε τις μπαταρίες μόνο όταν σταματήσει κάθε τύπος λειτουργίας.

ΚΑΘΑΡΙΣΜΟΣ ΚΑΙ ΣΥΝΤΗΡΗΣΗ

Αφαιρέστε την επένδυση. Κλείστε όλα τα κλεισίματα με βέλκρο. Πλύσιμο στο χέρι. Μη χρησιμοποιείτε χλωρίνη. Αφήστε την επένδυση να στεγνώσει στον αέρα.



Επένδυση: Σκελετός:

ΣΥΝΘΕΣΕΙΣ

Πολυεστέρας
Ατσάλι
Πολυαμίδη
Πολυπροπυλένιο
Θερμοπλαστικό ελαστικό

Ανοιχτό:

ΔΙΑΣΤΑΣΕΙΣ

ΜΗΚΟΣ: 60 cm;
ΥΨΟΣ: 62 cm;
ΠΑΧΟΣ: 46 cm.
ΜΗΚΟΣ: 55 cm;
ΥΨΟΣ: 10,5 cm;
ΠΑΧΟΣ: 43 cm.

Κλειστό:

ΠΡΟΕΙΔΟΠΟΙΗΣΕΙΣ

- Το ριλάξ δεν έχει σχεδιαστεί για να μεταφέρετε το παιδί.
- **ΠΡΟΣΟΧΗ:** Μην αφήνετε ποτέ το παιδί χωρίς επίβλεψη.
- **ΠΟΤΕ ΜΗ ΜΕΤΑΚΙΝΕΙΤΕ** το ριλάξ όταν το παιδί κάθεται σε αυτό
- **ΠΟΤΕ ΜΗ ΧΡΗΣΙΜΟΠΟΙΕΙΤΕ** το ριλάξ για μεταφορά ή για ταξίδι στο αυτοκίνητο ή το αεροπλάνο.
- **ΠΟΤΕ ΜΗΝ ΕΦΑΡΜΟΖΕΤΕ** καμιά πρόσθετη ζώνη ή κλείσιμο με velcro στο προϊόν ή στην μπάρα παιχνιδιών.
- Ποτέ μη χρησιμοποιείτε την μπάρα παιχνιδιών για να μεταφέρετε το ριλάξ.
- Αυτό το ριλάξ δεν προορίζεται για παρατεταμένες περιόδους ύπνου.
- Το ριλάξ δεν μπορεί να αντικαταστήσει το λίκνο ή το κρεβάτι. Αν το παιδί πρέπει να κοιμηθεί, πρέπει να τοποθετείται σε ένα κατάλληλο λίκνο ή κρεβάτι.
- **ΠΡΟΣΟΧΗ:** το ριλάξ είναι σχεδιασμένο για παιδιά με μέγιστο βάρος 9 κιλά.

- Είναι επικίνδυνο να χρησιμοποιήσετε αυτό το ριλάξ σε μία υπερυψωμένη επιφάνεια, π.χ. ένα τραπέζι.
- **ΚΙΝΔΥΝΟΣ ΠΡΟΣΟΧΗ: ΠΟΤΕ** μην χρησιμοποιείτε το προϊόν σε μαλακή επιφάνεια (κρεβάτι, καναπέδες, μαξιλάρια), επειδή το ριλάξ μπορεί να ανατραπεί προκαλώντας την ασφυξία του παιδιού.
- **ΠΡΟΕΙΔΟΠΟΙΗΣΗ:** Χρησιμοποιείτε πάντα το σύστημα συγκράτησης.
- Μη χρησιμοποιείτε το επικλινές ριλάξ μόλις το παιδί μπορεί να καθίσει χωρίς βοήθεια.

ΣΗΜΑΝΤΙΚΟ

- Η συναρμολόγηση πρέπει να γίνεται από ενήλικα.
- Ανοίξτε τη συσκευασία και συναρμολογήστε προσεκτικά.
- Ελέγχετε το προϊόν τακτικά για να βεβαιωθείτε ότι δεν υπάρχουν εξαρτήματα που έχουν χαλάσει, απουσιάζουν ή έχουν χαλαρώσει.
- Μη χρησιμοποιείτε το ριλάξ αν κάποιο τμήμα σπάσει ή λείπει.
- Μη χρησιμοποιείτε αξεσουάρ ή ανταλλακτικά που δεν έχουν εγκριθεί από τον κατασκευαστή.
- Το προϊόν δεν έχει σχεδιαστεί για ύπνο. Αν το μωρό κοιμάται, μετακινήστε το σε κατάλληλο λίκνο ή κρεβάτι.

ΠΡΟΕΙΔΟΠΟΙΗΣΗ

- Αυτό το προϊόν έχει μικρά κομμάτια, επομένως, η συναρμολόγηση πρέπει να γίνεται από ενήλικα.



2012/19/UE

ΠΛΗΡΟΦΟΡΙΕΣ ΓΙΑ ΧΡΗΣΤΕΣ ΗΛΕΚΤΡΙΚΟΥ ΚΑΙ ΗΛΕΚΤΡΟΝΙΚΟΥ ΕΞΟΠΛΙΣΜΟΥ

Εφαρμογή της οδηγίας 2012/19/ΕΕ σχετικά με τα απόβλητα ηλεκτρικού και ηλεκτρονικού εξοπλισμού (ΑΗΗΕ)

Το σύμβολο του διαγραμμένου κάδου πάνω στη συσκευή ή στη συσκευασία του υποδεικνύει ότι το προϊόν στο τέλος της ωφέλιμης ζωής του πρέπει να συλλέγεται χωριστά από τα άλλα απόβλητα, προκειμένου να είναι δυνατή η σωστή επεξεργασία και ανακύκλωση. Συνεπώς, ο χρήστης πρέπει να παραδώσει δωρεάν τον εξοπλισμό, στο τέλος της ωφέλιμης ζωής του, στα δημοτικά κέντρα συλλογής απορριμμάτων και ηλεκτρονικών αποβλήτων ή να τον επιστρέψει στον πωλητή με τους ακόλουθους τρόπους:

- για συσκευές μικρών διαστάσεων, ή με





τουλάχιστον μία εξωτερική πλευρά που δεν υπερβαίνει τα 25 cm, προβλέπεται η δωρεάν παράδοση και χωρίς την υποχρέωση αγοράς άλλου προϊόντος, στα καταστήματα πώλησης ηλεκτρικού και ηλεκτρονικού εξοπλισμού με επιφάνεια μεγαλύτερη από 400 τετραγωνικά μέτρα. Για μικρότερα καταστήματα, αυτή η λειτουργία είναι προαιρετική.

- για συσκευές μεγέθους άνω των 25 cm, προβλέπεται η παράδοση σε όλα τα σημεία πώλησης με την προϋπόθεση 1 προς 1, δηλαδή η παράδοση στον κατάστημα μπορεί να πραγματοποιηθεί μόνο κατά την αγορά ενός νέου αντίστοιχου προϊόντος, με τη λογική του ένα προς ένα. Η κατάλληλη διαφοροποιημένη συλλογή με στόχο την ανακύκλωση, επεξεργασία και φιλική προς το περιβάλλον απόρριψη του αποσυναρμολογημένου εξοπλισμού, συμβάλλει στην αποφυγή πιθανών δυσμενών επιπτώσεων στο περιβάλλον και την υγεία και ευνοεί την επαναχρησιμοποίηση ή / και την ανακύκλωση των υλικών που περιέχει ο εξοπλισμός. Η καταχρηστική απόρριψη του προϊόντος από το χρήστη συνεπάγεται την εφαρμογή των κυρώσεων βάσει του ισχύοντος νόμου.

ΤΟΠΟΘΕΤΗΣΗ ΜΠΑΤΑΡΙΩΝ

- Η συσκευή με τη μουσική/δόνηση ενεργοποιείται με τρεις (3) μπαταρίες τύπου C/LR14 (1,5V τύπου C) (δεν περιλαμβάνονται στη συσκευασία). Για περισσότερη αποτελεσματικότητα της συσκευής, χρησιμοποιείτε μόνο αλκαλικές μπαταρίες. **ΠΡΟΣΟΧΗ:** τηρήστε τις οδηγίες για τις μπαταρίες στην παράγραφο **ΠΡΟΕΙΔΟΠΟΙΗΣΕΙΣ**. Στην αντίθετη περίπτωση, οι μπαταρίες μπορεί να έχουν μικρότερη διάρκεια ζωής, να παρουσιάσουν διαρροή υγρού ή να καταστραφούν.
- Λειτουργεί με 3 x C/LR14 1.5V μπαταρίες (δεν περιλαμβάνονται) που πρέπει να εισαχθούν στη θήκη μπαταριών με τη σωστή πολικότητα.
- Κρατάτε πάντα το παιδί μακριά από τις μπαταρίες.
- Οι μη επαναφορτιζόμενες μπαταρίες δεν πρέπει να φορτίζονται.
- Οι επαναφορτιζόμενες μπαταρίες (αν είναι αφαιρούμενες) πρέπει να αφαιρεθούν από το παιχνίδι για να επαναφορτιστούν.
- Οι επαναφορτιζόμενες μπαταρίες πρέπει να επαναφορτίζονται μόνο υπό την επίβλεψη ενός ενήλικα.

- Μην αναμειγνύετε διαφορετικούς τύπους μπαταριών ή καινούργιες και χρησιμοποιημένες μπαταρίες.
- Οι μπαταρίες πρέπει να εισάγονται με τη σωστή πολικότητα.
- Οι εξαντλημένες μπαταρίες πρέπει να αφαιρούνται από το παιχνίδι.
- Οι ακροδέκτες τροφοδοσίας δεν πρέπει να βραχυκυκλώνονται.
- Μην προσπαθείτε να ανοίξετε τις μπαταρίες.
- Μη ρίχνετε τις μπαταρίες στη φωτιά, καθώς μπορεί να εκραγούν ή να διαρρεύσουν υγρά.
- Οι μπαταρίες πρέπει να αντικαθίστανται μόνο από ενήλικες.
- Αφαιρέστε τις μπαταρίες πριν αποθηκεύσετε το παιχνίδι για μεγάλο χρονικό διάστημα.
- Απορρίψτε τις μπαταρίες στους καθορισμένους κάδους ανακύκλωσης.

ΓΙΑ ΤΕΧΝΙΚΟΥΣ Ή ΕΜΠΟΡΙΚΟΥΣ ΛΟΓΟΥΣ, Η PRG ΜΠΟΡΕΙ ΝΑ ΤΡΟΠΟΠΟΙΗΣΕΙ ΟΠΟΙΟΔΗΠΟΤΕ ΣΤΙΓΜΗ, ΑΚΟΜΗ ΚΑΙ ΣΕ ΜΙΑ ΣΥΓΚΕΚΡΙΜΕΝΗ ΜΟΝΟ ΧΩΡΑ, ΤΑ ΜΟΝΤΕΛΑ ΠΟΥ ΠΕΡΙΓΡΑΦΟΝΤΑΙ ΣΤΙΣ ΠΑΡΟΥΣΕΣ ΟΔΗΓΙΕΣ. ΟΙ ΤΡΟΠΟΠΟΙΗΣΕΙΣ ΜΠΟΡΕΙ ΝΑ ΣΧΕΤΙΖΟΝΤΑΙ ΜΕ ΤΕΧΝΙΚΑ ΧΑΡΑΚΤΗΡΙΣΤΙΚΑ ΤΩΝ ΙΔΙΩΝ ΚΑΙ/Ή ΜΕ ΤΟ ΣΧΗΜΑ, ΤΟΝ ΤΥΠΟ ΚΑΙ ΤΟΝ ΑΡΙΘΜΟ ΤΩΝ ΠΑΡΕΧΟΜΕΝΩΝ ΑΞΕΣΟΥΑΡ.





NL **GIORDANI MARGHERITE WIPSTOELTJE** (VAN 0 TOT ONGEVEER 6 MAANDEN)

MONTAGE-INSTRUCTIES

1. Zet het frame in elkaar volgens de afbeeldingen 1-2-3-4. Let erop dat je de rechter- en linkerkant goed in elkaar zet.
2. Pak beide kanten van de draagstructuur voor de zijkant en breng het bij stap 1 gemonteerde gedeelte erin aan, zoals wordt getoond in de afbeelding.
3. Pak de uit buizen bestaande voetensteun en breng de uiteinden ervan aan in de twee voorste openingen aan de twee zijkanten van het frame van de zitting.
4. Pak de uit buizen bestaande hoofdsteun en breng hem in het mechanisme voor de verstelfunctie aan, zoals in de afbeelding wordt getoond. Verzeker je er hierbij van dat je hem stevig hebt vastgezet.

MUZIEK- / TRILAPPARAAT

5. Om de schroeven los te draaien die het batterijvakje sluiten, gebruik je een sterkopschroevendraaier (Fig. 5/A). Breng drie (3) batterijen aan van het type C/ LR14 (1,5V C-batterij) en verzek er ervan dat de polen aan de goede kant zitten, wat aangegeven staat op de bodem van het batterijvakje (Fig. 5/B). Sluit het deksel van het batterijvakje van het muziek- / trilapparaat en draai de schroeven aan, zonder ze al te stevig vast te draaien (Fig. 5/C).

HET MUZIEK / TRILAPPARAAT MONTEREN

6. Doe het muziek-/trilapparaat met behulp van de speciale geleidingen in de hiervoor bestemde steun.

DE HOES AANBRENGEN

7. Bedek het buizenframe van de rugleuning met de bovenkant van de hoes.
8. Met de onderkant van de hoes bekleed je de voetensteun.

HET VEILIGHEIDSSYSTEEM GEBRUIKEN

9. Om de veiligheid van het kind te garanderen, heeft het wipstoeltje een driepuntsgordel.
10. Druk op de knop in het midden van de vergrendeling en verwijder de twee gespen (Fig. 10/A).

11. Zet het kind in het wipstoeltje. De veiligheidsgordels moeten tussen de benen van het kind te zien zijn. Leg de gordels ter hoogte van de taille van het kind. Maak de rechter- en linkergesp vast in de vergrendeling in het midden.
12. Stel de gordel naar wens af via de vergrendeling in het midden, zodat de gordel prettig zit (maar niet te strak). Om je ervan te verzekeren dat de gordels goed vastzitten, probeer je ze naar je toe te trekken. De gordels mogen niet loslaten.

DE SPEELBOOG GEBRUIKEN

13. Steek de uiteinden van de boog in de overeenkomstige openingen aan de zijkanten van het frame. De speelboog kan worden afgesteld. Het kind kan dus in het stoeltje worden gezet zonder de boog te verwijderen.

DE VERSTELFUNCTIE GEBRUIKEN

14. Druk de knoppen aan de rechter- en linkerkant tegelijk in en stel de rugleuning op de gewenste stand af.

DE POOTJES AFSTELLEN (VASTE- EN SCHOMMELSTAND)

15. Om je ervan te verzekeren dat het wipstoeltje vast en stevig staat, draai je de plastic steunen aan de achterkant, zodat het frame niet kan schommelen. Draai ze de andere kant op voor de schommelstand.

HET MUZIEK- / TRILAPPARAAT GEBRUIKEN

16. Het trillen helpt het kind te kalmeren en ontspannen.
 - Om de trilfunctie in te schakelen, verplaats je de schakelaar op ON. Het trillen stopt na 30 minuten automatisch.
 - Om de muziekfunctie te gebruiken: verplaats de volumeschakelaar van de muziek op stand LOW (zacht) of HIGH (hard) voor het gewenste volume. Er zullen diverse melodieën worden gespeeld. Om de muziek te stoppen, zet je de schakelaar op OFF.

OPMERKING: Als de batterijen leeg zijn, doet het apparaat het niet goed, verandert het geluid en branden de lampjes minder fel of gaan uit.





Omdat ieder elektrisch component een verschillende bedrijfsspanning nodig heeft, vervang je de batterijen wanneer alle functies uitvallen.

REINIGEN EN ONDERHOUD

Haal de hoes van het wipstoeltje. Sluit alle klittenbandsluitingen. Handen wassen. Niet bleken. Aan de lucht laten drogen.



Bekleding: Frame:

SAMENSTELLING

Polyester
Staal
Polyamide
Polypropyleen
Thermoplastisch rubber

Uitgeklapt:

AFMETINGEN

Br: 60 cm;
H: 62 cm;
D: 46 cm.

Ingeklapt:

Br: 55 cm;
H: 10,5 cm;
D: 43 cm.

WAARSCHUWINGEN

- Het wipstoeltje is er niet op gemaakt om het kind erin te vervoeren.
- **WAARSCHUWING:** Laat het kind nooit zonder toezicht alleen.
- **VERPLAATS** het wipstoeltje **NOOIT** wanneer het kind erin zit.
- **GEBRUIK** het wipstoeltje **NOOIT** om het kind in te vervoeren of tijdens een reis met de auto of het vliegtuig.
- **MAAK NOOIT** een extra riem of klittenbandsluiting **VAST** aan het product of de speelbalk.
- **Gebruik de speelbalk nooit om het wipstoeltje aan te vervoeren.**
- **Dit wipstoeltje is er niet voor gemaakt om er langere tijd in te slapen.**
- Het wipstoeltje kan het wiegje of bedje niet vervangen. Mocht uw kind moeten slapen, dan moet het in een geschikte wieg of bedje worden gelegd.
- **LET OP:** Het wipstoeltje is ontworpen voor kinderen met een maximumgewicht van 9 kg.
- **Het is gevaarlijk dit wipstoeltje op een verhoging**

te gebruiken, zoals bijv. op een tafel.

- **GEVAAR VOOR VERSTIKKING:** Gebruik het product **NOOIT** op een zacht oppervlak (bed, bank, kussens), aangezien het wipstoeltje dan kan omkiepen en het kind kan stikken.
- **WAARSCHUWING:** Gebruik altijd het veiligheidssysteem.
- Gebruik het wipstoeltje niet meer zodra uw kind zelfstandig kan zitten.

BELANGRIJK

- Het wipstoeltje moet door een volwassene in elkaar worden gezet.
- Pak het wipstoeltje voorzichtig uit en zet het zorgvuldig in elkaar.
- Controleer het product regelmatig en frequent om u ervan te verzekeren dat geen onderdelen zijn beschadigd, ontbreken of los zitten.
- Gebruik het wipstoeltje niet als er onderdelen kapot zijn of ontbreken.
- Gebruik geen niet door de fabrikant goedgekeurde accessoires of reserveonderdelen.
- Dit product is er niet voor gemaakt om erin te slapen. Als de baby in slaap valt legt u hem in een geschikt wiegje of bedje.

WAARSCHUWING

- Dit product heeft kleine onderdelen. Daarom moet het door een volwassene in elkaar worden gezet.



2012/19/UE

INFORMATIE VOOR DE GEBRUIKERS VAN ELEKTRISCHE EN ELEKTRONISCHE APPARATUUR

Tenuitvoerlegging van de richtlijn 2012/19/EU betreffende afgedankte elektrische en elektronische apparatuur (AEEA)

Het symbool van de doorgestreepte vuilnisbak op het apparaat of op de verpakking ervan geeft aan dat het product op het einde van zijn levenscyclus afzonderlijk van het gemeentelijk afval moet worden afgedankt, zodat het op de juiste manier kan worden behandeld en gerecycled. De gebruiker moet de apparatuur dus aan het einde van de gebruiksduur kosteloos ter beschikking stellen van de bevoegde gemeentelijke inzamelcentra voor elektrisch en elektronisch afval, of deze op de volgende wijze bij de winkelier inleveren:

- zeer kleine apparatuur of apparatuur met ten





minste één buitenzijde van niet meer dan 25 cm, kunnen gratis en zonder verplichting tot aankoop worden ingeleverd bij winkels met een verkoopoppervlakte voor elektrische en elektronische apparatuur van meer dan 25 m². Voor kleinere winkels is dit facultatief.

- apparatuur die groter is dan 25 cm kan bij alle verkooppunten worden ingeleverd volgens de 1-op-1-regel, ofwel alleen bij aanschaf van een gelijkwaardig nieuw apparaat kan het oude elektrische en elektronische apparaat gratis bij de leverancier van de nieuwe apparatuur worden ingeleverd. De correcte gescheiden afvalophaling met het oog op de daaropvolgende recyclage, verwerking en milieuvriendelijke afdanking van het apparaat draagt bij tot het voorkomen van mogelijk negatieve invloeden op het milieu en de gezondheid en bevordert het hergebruik en/of de recyclage van de materialen waaruit het apparaat is samengesteld. Bij illegaal dumpen van het product door de gebruiker kunnen boetes worden opgelegd conform de geldende wettelijke voorschriften.

DE BATTERIJEN AANBRENGEN

- Het muziek- / trilapparaat wordt met behulp van drie (3) batterijen van het type C/LR14 (1,5V C-batterij) (niet in de verpakking inbegrepen) in werking gesteld. Gebruik alkalinebatterijen voor een betere werking van het apparaat. **LET OP:** Volg de aanwijzingen over de batterijen die in het hoofdstuk **WAARSCHUWINGEN staan**. Anders kunnen de batterijen een kortere duur hebben, vloeistoffen lekken of kapotgaan
- Het product heeft 3 C/LR14-batterijen van 1,5V nodig (niet meegeleverd) die met de polen aan de goede kant in het batterijvak moeten worden geplaatst.
- Houd de batterijen altijd buiten bereik van het kind.
- Niet-oplaadbare batterijen mogen niet worden opgeladen.
- Oplaadbare batterijen (indien verwijderbaar) moeten uit het speelgoed worden verwijderd om te worden opgeladen.
- Oplaadbare batterijen mogen uitsluitend onder toezicht van volwassenen worden opgeladen.
- Meng geen verschillende soorten batterijen of nieuwe en gebruikte batterijen met elkaar.
- De batterijen moeten met de polen aan de goede kant worden aangebracht.

- Lege batterijen moeten uit het speelgoed worden verwijderd.
- De voedingsklemmen mogen niet worden kortgesloten.
- Probeer niet om de batterijen te openen.
- Gooi de batterijen niet in het vuur, aangezien ze dan kunnen ontploffen of vloeistof kunnen lekken.
- De batterijen mogen uitsluitend door volwassenen worden vervangen.
- Verwijder de batterijen voordat u het speelgoed voor langere tijd opbergt.
- Lever de lege batterijen in bij de hiervoor bestemde inleverpunten.

UITTECHNISCHE OF COMMERCIELE OVERWEGINGEN KAN PRG OP ELK WILLEKEURIG MOMENT, OOK UITSLUITEND IN EEN BEPAALD LAND, WIJZIGINGEN AAN DE IN DEZE UITGAVE BESCHREVEN MODELLEN AANBRENGEN DIE DE TECHNISCHE KENMERKEN ERVAN EN/OF DE VORM, HET TYPE EN AANTAL BIJGELEVERDE ACCESSOIRES KUNNEN BETREFFEN.





F **GIORDANI MARGHERITE TRANSAT** (DE 0 A 6 MOIS ENVIRON)

INSTRUCTIONS DE MONTAGE

1. Monter la structure selon les indications des figures 1-2-3-4 en s'assurant de monter correctement la partie droite et la partie gauche.
2. Prendre les deux côtés de la structure de soutien latéral et y enfiler la partie montée au point 1 comme indiqué dans la figure.
3. Prendre la structure tubulaire du repose-pieds et en enfiler les extrémités dans les deux trous frontaux des deux côtés de la structure de l'assise.
4. Prendre la structure tubulaire du dossier et l'enfiler dans le mécanisme prévu pour la fonction inclinable comme indiqué dans la figure, en s'assurant de le fixer de manière solide.

DISPOSITIF MUSICAL/VIBRATOIRE

5. Desserrer les vis de fermeture du porte-piles à l'aide d'un tournevis cruciforme (Fig. 5/A). Mettre trois (3) piles type C/LR14 (1,5V demi-torche type C) en s'assurant de respecter la polarité indiquée sur le fond du porte-piles (Fig. 5/B).
Refermer le couvercle du porte-piles du dispositif musical/vibratoire et serrer les vis sans exagérer (Fig. 5/C).

MONTAGE DU DISPOSITIF MUSICAL/VIBRATOIRE

6. Installer le dispositif musical/vibratoire dans son support à l'aide des guides prévues à cet effet.

MONTAGE DE LA HOUSSE

7. Recouvrir la structure tubulaire du dossier avec le haut de la housse.
8. Revêtir le repose-pieds avec le bas de la housse.

UTILISATION DU SYSTÈME DE RETENUE

9. Pour assurer la sécurité de l'enfant, le transat dispose d'un harnais de sécurité à 3 points.
10. Enfoncer le bouton central qui se trouve sur le dispositif de blocage et enlever les deux boucles (Fig. 10/A).

11. Mettre l'enfant sur le transat. Les courroies de retenue doivent être visibles entre ses jambes. Mettre les courroies à la hauteur de la taille de l'enfant. Accrocher les boucles de droite et de gauche dans le dispositif de blocage central.
12. Régler les courroies comme nécessaire à l'aide du dispositif de blocage central pour que le harnais soit confortable (mais pas trop serré). Pour s'assurer que les courroies soient bien fixées, essayer de les tirer vers soi. Elles ne doivent pas se décrocher.

UTILISATION DE LA BARRE DE JEUX

13. Enfiler les extrémités de la barre dans les trous correspondants sur les côtés de la structure. La barre de jeux est réglable pour pouvoir mettre l'enfant dans le transat sans l'enlever.

UTILISATION DE LA FONCTION INCLINABLE

14. Presser simultanément les boutons situés sur les côtés droit et gauche et mettre le dossier dans la position désirée.

RÉGLAGE DES PIEDS (POSITION FIXE ET BALANCELLE)

15. Pour s'assurer que le transat soit fixe et stable, tourner les supports arrière en plastique pour empêcher la structure de se balancer. Les tourner dans le sens inverse pour la fonction balancelle.

UTILISATION DU DISPOSITIF MUSICAL/VIBRATOIRE

16. La vibration aide à calmer et à détendre l'enfant.
 - Pour lancer la fonction vibration, pousser le curseur sur ON. La vibration s'éteint automatiquement au bout de 30 minutes.
 - Pour lancer la fonction musicale, pousser le curseur du volume de la musique sur LOW (basse) ou HIGH (haute) pour avoir le volume désiré. Sept mélodies différentes sont disponibles. Pour arrêter la musique, pousser le curseur sur OFF.





NOTE : quand les piles se déchargent le dispositif commence à mal fonctionner, le son change et les lumières diminuent ou s'éteignent. Comme chaque composant électrique requiert une tension de fonctionnement différente, remplacer les piles quand tous les types de fonction cessent de fonctionner.

NETTOYAGE ET ENTRETIEN

Enlever la housse. Fermer toutes les fixations en velcro. Lavage à mains. Ne pas utiliser de blanchisseur. Laisser sécher à l'air libre.



COMPOSITIONS

Revêtement : Polyester
Structure : Acier
Polyamide
Polypropylène
Caoutchouc thermoplastique

DIMENSIONS

Ouvert : L : 60 cm ;
H : 62 cm ;
P : 46 cm.
Fermé : L : 55 cm ;
H : 10,5 cm ;
P : 43 cm.

AVERTISSEMENTS

Ce transat n'est pas conçu pour transporter l'enfant.

- **ATTENTION :** ne jamais laisser l'enfant seul sans surveillance.
- **NE JAMAIS DÉPLACER** le transat avec l'enfant assis dedans.
- **NE JAMAIS UTILISER** le transat comme porte-enfant ou pour voyager en voiture ou en avion.
- **NE JAMAIS** installer de fermeture à bande ou à velcro supplémentaire sur le produit ou la barre de jeux.
- **Ne jamais utiliser la barre de jeux pour transporter le transat.**
- **Ce transat n'est pas prévu pour des sommes prolongées de l'enfant.**
- Le transat ne doit pas remplacer le berceau ou le lit. Si l'enfant a besoin de dormir, le mettre

dans un berceau ou un lit approprié.

- **ATTENTION :** transat conçu pour des enfants d'un poids maximum de 9 kg.
- **Utiliser le transat sur une surface rehaussée, comme une table, est dangereux.**
- **DANGER D'ÉTOUFFEMENT : NE JAMAIS** utiliser le produit sur une surface molle (lit, divan, oreiller, ...) car le transat pourrait basculer et étouffer l'enfant.
- **ATTENTION :** toujours utiliser le harnais de sécurité.
- Ne plus utiliser le transat quand l'enfant réussit à s'asseoir tout seul.

IMPORTANT

- Le montage doit être fait uniquement par un adulte.
- Déballer et monter le produit avec précautions.
- Inspecter le produit à intervalles réguliers et fréquents pour s'assurer qu'il ne présente pas de parties endommagées, manquantes ou desserrées.
- Ne pas utiliser le transat si des parties sont cassées ou manquantes.
- Ne pas utiliser d'accessoires ou de pièces de rechange non approuvés par le fabricant.
- Ce produit n'est pas conçu pour dormir dedans. Si l'enfant s'endort, le mettre dans un berceau ou un lit approprié.

ATTENTION

- Ce produit contient des petites pièces. Son montage doit donc être fait par un adulte.



2012/19/UE

INFORMATION POUR LES UTILISATEURS D'APPAREILS ÉLECTRIQUES ET ÉLECTRONIQUES

Application de la Directive n° 2012/19/UE relative aux déchets d'équipements électriques et électroniques (DEEE)

Le symbole de la poubelle sur roue barrée d'une croix apposée sur l'équipement ou sur son emballage indique que le produit doit, au terme de sa période d'utilisation, être collecté séparément des autres déchets pour en permettre un traitement et un recyclage appropriés. L'utilisateur doit par conséquent envoyer l'équipement dont il désire se défaire





dans les centres municipaux de tri et de stockage des déchets électriques et électroniques, ou le remettre

au revendeur selon les modalités ci-dessous :

- pour les équipements de très petites dimensions, ou qui ont une dimension extérieure au moins de 25 cm maximum, la livraison gratuite est prévue sans obligation d'achat dans les magasins ayant une surface de vente d'équipements électriques et électroniques de plus de 400 m². Pour les magasins de dimensions inférieures, cette modalité est facultative.

- pour les équipements de dimensions supérieures à 25 cm, la livraison est prévue dans tous les points de vente selon la modalité 1 contre 1, autrement dit la livraison au revendeur pourra avoir lieu uniquement au moment de l'achat d'un nouveau produit équivalent, à raison d'un contre un. La collecte différenciée adéquate pour l'envoi ultérieur de l'équipement à supprimer au recyclage, au traitement et à l'élimination compatibles avec l'environnement contribue à la prévention d'éventuels effets négatifs sur l'environnement et sur la santé, et favorise la réutilisation et/ou le recyclage des matériaux dont l'équipement est composé.

L'élimination abusive du produit par l'utilisateur prévoit l'application des sanctions indiquées dans les dispositions de la loi actuellement en vigueur.

MONTAGE DES PILES

• Le dispositif musical/vibratoire fonctionne avec trois (3) piles type C/LR14 (1,5V demi-torche type C) (non comprises dans l'emballage). Pour rendre le dispositif plus efficace, utiliser des piles alcalines.

ATTENTION: suivre les indications sur les piles contenues dans la section **AVERTISSEMENTS**, sinon les piles pourraient ne pas durer aussi longtemps, se casser ou laisser suinter du liquide.

- Utiliser 3 piles C/LR14 d'1,5V (non comprises) à installer dans le compartiment des piles avec la polarité correcte.
- Toujours tenir l'enfant loin des piles.
- Ne pas essayer de recharger des piles non rechargeables.
- Enlever les piles rechargeables du jouet pour

les recharger (quand elles sont démontables).

- Les piles rechargeables ne doivent être rechargées que sous la surveillance d'un adulte.
- Ne pas mélanger différents types de piles, ou des piles neuves et usées.
- Mettre les piles en place avec la polarité correcte.
- Enlever les piles déchargées du jouet.
- Ne pas court-circuiter les bornes d'alimentation.
- Ne pas essayer d'ouvrir les piles.
- Ne pas jeter les piles au feu car elles risquent d'exploser ou de libérer du liquide.
- Les piles ne peuvent être changées que par un adulte.
- Enlever les piles avant de ranger le jouet pour des périodes prolongées.
- Jeter les piles épuisées dans les bidons prévus à cet effet.

POUR DES MOTIFS DE NATURE TECHNIQUE OU COMMERCIALE, PRG POURRAIT APPORTER À N'IMPORTE QUEL MOMENT, NE SERAIT CE QUE DANS UN PAYS DÉTERMINÉ, DES MODIFICATIONS AUX MODÈLES DÉCRITS DANS CETTE PUBLICATION QUI PEUVENT EN INTÉRESSER LES CARACTÉRISTIQUES TECHNIQUES ET/OU LA FORME, LE TYPE ET LE NOMBRE D'ACCESSOIRES FOURNIS.





Model. 8054688012512 Cod. GR377

Made in China Hecho en China Fabricado na China

PRG S.p.A.
Via delle Primule, 5
20815 Cogliate (MB) - Italy
www.giordanibaby.com

I In conformità con: EN 12790-1:2023
UK Approved to: EN 12790-1:2023
E En conformidad con: EN 12790-1:2023
NL In overeenstemming met: EN 12790-1:2023
P Em conformidade com: EN 12790-1:2023
GR Σύμφωνα με: EN 12790-1:2023
F Conformément à : EN 12790-1:2023

