

Giordani

# SWEET CANDY 2in1

(DA 6 A 18 MESI CIRCA, PESO MASSIMO 12 KG)  
(FROM 6 TO 18 MONTHS APPROXIMATELY, MAX 12 KG)  
(DESDE LOS 6 HASTA LOS 18 MESES APROXIMADAMENTE, MÁX. 12 KG)  
(APROXIMADAMENTE DOS 6 AOS 18 MESES, MÁX. 12 KG)  
(ΑΠΟ 6 ΩΣ 18 ΜΗΝΩΝ ΠΕΡΙΠΟΥ, ΜΑΧ. 12 ΚΓ)  
(VANAF ONGEVEER 6 TOT 18 MAANDEN, MAX. 12 KG)  
(DE 6 À 18 MOIS ENVIRON, 12 KG MAX.)

Istruzioni per l'uso

Owner's manual

Instrucciones

Manual de utilização

Οδηγίες χρήσεως

Gebruiksaanwijzing

Guide d'utilisation



I

LEGGERE TUTTE LE ISTRUZIONI  
PRIMA DI MONTARE  
E UTILIZZARE IL GIRELLO.  
CONSERVARE LE ISTRUZIONI  
PER RIFERIMENTO FUTURO.  
QUALORA TALI ISTRUZIONI VENISSERO  
DISATTESE, NE POTREBBERO  
DERIVARE LESIONI AL BAMBINO.

**IMPORTANTE!**

**LEGGERE ATTENTAMENTE E CONSERVARE  
PER FUTURO RIFERIMENTO.  
LE OPERAZIONI DI MONTAGGIO DEVONO  
ESSERE SVOLTE DA UN ADULTO!**

**PRG SI RISERVA IL DIRITTO DI MODIFICARE, IN QUALSIASI MOMENTO  
E ANCHE IN UN SOLO PAESE SPECIFICO, LE CARATTERISTICHE TECNICHE  
DEI MODELLI DESCRITTI IN QUESTA BROCHURE E/O LA FORMA,  
IL TIPO E IL NUMERO DI ACCESSORI FORNITI,  
PER RAGIONI TECNICHE O COMMERCIALI.**



**UK**

READ ALL INSTRUCTIONS BEFORE  
ASSEMBLY AND USE OF THE WALKER.

KEEP INSTRUCTIONS  
FOR FUTURE USE.

IF THESE INSTRUCTIONS  
ARE DISREGARDED,  
THE CHILD MAY BE INJURED.

**IMPORTANT!**

**READ CAREFULLY AND KEEP  
FOR FUTURE REFERENCE.  
WARNING! TO BE ASSEMBLED  
BY AN ADULT!**

FOR TECHNICAL OR COMMERCIAL REASONS, PRG RESERVES THE RIGHT,  
AT ANY TIME AND ALSO ONLY IN A SPECIFIC COUNTRY, TO MODIFY THE TECHNICAL  
CHARACTERISTICS OF THE MODELS DESCRIBED IN THIS LEAFLET,  
AND/OR THE SHAPE, TYPE AND NUMBER OF THE ACCESSORIES SUPPLIED.



**E**

LEER COMPLETAMENTE  
LAS INSTRUCCIONES ANTES DEL MONTAJE  
Y USO DEL ANDADOR.

CONSERVAR ESTAS INSTRUCCIONES  
PARA FUTURAS CONSULTAS.

SI NO SE SIGUEN ESTAS INSTRUCCIONES  
EL NIÑO PODRÍA SUFRIR LESIONES.

**¡IMPORTANTE!**

**LEA ATENTAMENTE Y CONSERVE  
PARA FUTURAS CONSULTAS.**

**¡ATENCIÓN! EL MONTAJE DEBE  
SER REALIZADO POR UN ADULTO**

**POR RAZONES DE NATURALEZA TÉCNICA O COMERCIAL,  
PRG PODRÁ APORTAR EN CUALQUIER MOMENTO, INCLUSO EN UN SOLO PAÍS,  
MODIFICACIONES A LOS MODELOS DESCRITOS EN ESTE MANUAL,  
QUE PUEDEN AFECTAR A CARACTERÍSTICAS TÉCNICAS DE LOS MISMOS  
Y/O A LA FORMA, TIPO Y NÚMERO DE LOS ACCESORIOS INCLUIDOS.**



**P**

LEIA AS INSTRUÇÕES  
NA INTEGRA ANTES DE MONTAR  
E USAR O ANDARILHO.  
CONSERVE AS INSTRUÇÕES  
PARA USOS FUTUROS.  
IGNORAR ESTAS INSTRUÇÕES PODE  
ACARRETAR LESÕES À CRIANÇA.

**IMPORTANTE!**  
**LEIA COM ATENÇÃO E CONSERVE**  
**PARA CONSULTAS FUTURAS**  
**ADVERTÊNCIA! DEVE SER**  
**MONTADO POR UM ADULTO!**

POR MOTIVOS TÉCNICOS OU COMERCIAIS, A PRG RESERVA-SE O DIREITO DE MODIFICAR EM QUALQUER MOMENTO E APENAS EM DETERMINADOS PAÍSES, AS CARACTERÍSTICAS TÉCNICAS DOS MODELOS DESCRITOS NA BROCHURA, E/OU A FORMA, TIPO E QUANTIDADE DE ACESSÓRIOS FORNECIDOS.

**GR**

ΔΙΑΒΑΣΤΕ ΟΛΕΣ ΤΙΣ ΟΔΗΓΕΣ  
ΠΡΙΝ ΣΥΝΑΡΜΟΛΟΓΗΣΕΤΕ ΚΑΙ  
ΧΡΗΣΙΜΟΠΟΙΗΣΕΤΕ ΤΗ ΣΤΡΑΤΑ.  
ΚΡΑΤΗΣΤΕ ΤΙΣ ΟΔΗΓΙΕΣ  
ΓΙΑ ΝΑ ΤΙΣ ΣΥΜΒΟΥΛΕΥΕΣΤΕ ΣΤΟ ΜΕΛΛΟΝ.  
Η ΜΗ ΤΗΡΗΣΗ ΑΥΤΩΝ ΤΩΝ ΟΔΗΓΙΩΝ, ΜΠΟΡΕΙ  
ΝΑ ΠΡΟΚΑΛΕΣΕΙ ΤΡΑΥΜΑΤΙΣΜΟ ΤΟΥ ΠΑΙΔΙΟΥ.

**ΣΗΜΑΝΤΙΚΟ!**

**ΔΙΑΒΑΣΤΕ ΠΡΟΣΕΚΤΙΚΑ ΚΑΙ ΚΡΑΤΗΣΤΕ  
ΑΥΤΕΣ ΤΙΣ ΟΔΗΓΙΕΣ ΓΙΑ ΝΑ ΤΙΣ  
ΣΥΜΒΟΥΛΕΥΕΣΤΕ ΣΤΟ ΜΕΛΛΟΝ.  
ΠΡΟΕΙΔΟΠΟΙΗΣΗ! ΝΑ ΣΥΝΑΡΜΟΛΟΓΕΙΤΑΙ  
ΑΠΟ ΕΝΑΝ ΕΝΗΛΙΚΑ!**

ΓΙΑ ΤΕΧΝΙΚΟΥΣ Ή ΕΜΠΟΡΙΚΟΥΣ ΛΟΓΟΥΣ, Η PRG ΜΠΟΡΕΙ ΝΑ ΤΡΟΠΟΠΟΙΗΣΕΙ,  
ΑΚΟΜΗ ΚΑΙ ΣΕ ΜΙΑ ΣΥΓΚΕΚΡΙΜΕΝΗ ΧΩΡΑ, ΤΑ ΜΟΝΤΕΛΑ ΠΟΥ ΠΕΡΙΓΡΑΦΟΝΤΑΙ ΣΤΙΣ ΠΑΡΟΥΣΕΣ  
ΟΔΗΓΙΕΣ. ΟΙ ΑΛΛΑΓΕΣ ΜΠΟΡΕΙ ΝΑ ΣΧΕΤΙΖΟΝΤΑΙ ΜΕ ΤΑ ΤΕΧΝΙΚΑ ΧΑΡΑΚΤΗΡΙΣΤΙΚΑ ΤΩΝ  
ΜΟΝΤΕΛΩΝ ΚΑΙ/Ή ΜΕ ΤΟ ΣΧΗΜΑ, ΤΟΝ ΤΥΠΟ ΚΑΙ ΤΟΝ ΑΡΙΘΜΟ ΤΩΝ ΠΑΡΕΧΟΜΕΝΩΝ ΕΞΑΡΤΗΜΑΤΩΝ.

**NL**

LEES DEZE INSTRUCTIES DOOR ALVORENS HET  
LOOPSTOELTJE IN ELKAAR TE ZETTEN  
EN TE GEBRUIKEN.

BEWAAR DE GEBRUIKSAANWIJZING ZODAT  
U ZE LATER KUNT RAADPLEGEN.

WANNEER DEZE INSTRUCTIES NIET WORDEN  
OPGEVOLGD, KAN DIT LEIDEN TOT LETSEL VAN HET KIND.

**BELANGRIJK!**

**LEES ZORGVULDIG EN BEWAAR  
VOOR LATERE RAADPLEGING.**

**WAARSCHUWING! DIT PRODUCT MOET DOOR EEN  
VOLWASSENE IN ELKAAR WORDEN GEZET!!**

UIT TECHNISCHE OF COMMERCIËLE OVERWEGINGEN KAN PRG OP ELK WILLEKEURIG  
MOMENT, OOK UITSLUITEND IN EEN BEPAALD LAND, WIJZIGINGEN AAN DE IN DEZE UITGAVE  
BESCHREVEN MODELLEN AANBRENGEN DIE DE TECHNISCHE KENMERKEN ERVAN EN/OF  
DE VORM, HET TYPE EN AANTAL BIJGELEVERDE ACCESSOIRES KUNNEN BETREFFEN.



**F**

LIRE CES INSTRUCTIONS AVANT  
DE MONTER ET D'UTILISER LE TROTTEUR.  
LES CONSERVER POUR TOUTE  
CONSULTATION ULTÉRIEURE.  
NE PAS SUIVRE CES INSTRUCTIONS  
RISQUE DE CONSTITUER UNE SOURCE  
DE DANGER POUR L'ENFANT.

**IMPORTANT !**  
**LIRE ATTENTIVEMENT ET CONSERVER**  
**POUR REFERENCE FUTURE.**  
**ATTENTION ! LE MONTAGE DOIT ÊTRE**  
**FAIT PAR UN ADULTE !**

POUR DES MOTIFS TECHNIQUES OU COMMERCIAUX, PRG SE RÉSERVE LE DROIT  
DE MODIFIER À N'IMPORTE QUEL MOMENT, NE SERAIT-CE QUE DANS UN PAYS DÉTERMINÉ,  
LES CARACTÉRISTIQUES TECHNIQUES DES MODÈLES DÉCRITS DANS CE DOCUMENT,  
AINSI QUE LA FORME, LE TYPE OU LE NOMBRE D'ACCESSOIRES FOURNIS.



**PRIMA di iniziare a montare il prodotto, verificare di avere a disposizione tutti i pezzi. L'assemblaggio non richiede l'utilizzo di alcuno strumento.**

**Check that you have all the parts for this model BEFORE assembling your product. No tools required.**

**Comprobar que se tienen todas las partes de este modelo ANTES de montar el producto. No se requiere el uso de ninguna herramienta.**

**Verifique se tem todas as peças deste modelo ANTES de montar o seu produto. Não são necessárias ferramentas.**

**Βεβαιωθείτε ότι έχετε όλα τα τμήματα αυτού του μοντέλου ΠΡΙΝ συναρμολογήσετε το προϊόν. Δε χρειάζονται εργαλεία.**

**Controleer of u alle onderdelen voor dit model hebt VOORDAT u het product in elkaar zet. U heeft geen gereedschap nodig.**

**AVANT de commencer à monter le produit, vérifiez si toutes les pièces sont présentes. L'assemblage n'exige pas l'utilisation d'outils.**

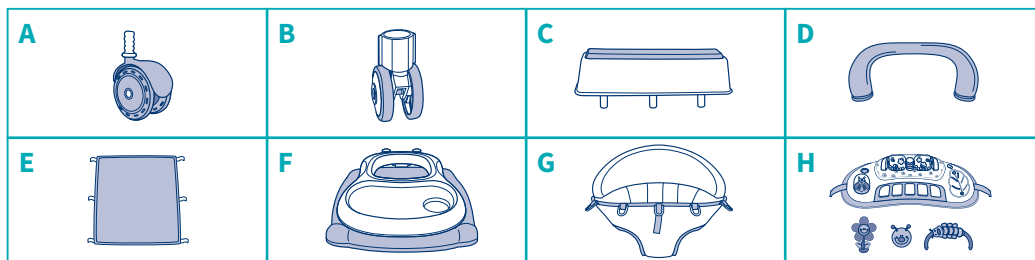

#### I ELENCO DEI COMPONENTI

- A. 2 ruote
- B. 2 ruote posteriori fisse
- C. 6 gommini di sicurezza
- D. Ampio ripiano
- E. Poggiapiedi
- F. Struttura esterna del girello
- G. Seduta imbottita
- H. Barra dei giochi con giochi

#### UK PARTS LIST

- A. 2 wheels
- B. 2 rear fixed wheels
- C. 6 safety rubbers
- D. Large spoiler
- E. Foot rest
- F. Baby walker frame
- G. Padded seat
- H. Toy bar with toys

#### E LISTA DE ELEMENTOS

- A. 2 ruedas
- B. 2 ruedas traseras con agarre
- C. 6 gomas de seguridad
- D. Alerón grande
- E. Reposapiés
- F. Chasis del andador
- G. Asiento acolchado
- H. Barra de juego con juguetes

#### P LISTA DE PEÇAS

- A. 2 rodas
- B. 2 rodas fixas traseiras
- C. 6 borrachas de proteção
- D. Pára-choques grande
- E. Apoios de pés
- F. Estrutura do andarilho de bebé
- G. Assento acolchoado
- H. Tabuleiro com brinquedos

#### GR ΚΑΤΑΛΟΓΟΣ ΣΤΟΙΧΕΙΩΝ

- A. 2 ρόδες
- B. 2 υποδοχές στερέωσης για ρόδες
- C. 6 λάστιχα ασφαλείας
- D. Φαρδύ χερούλι
- E. Στηρίγματα για τα πόδια
- F. Σκελετός στράτας
- G. Ενισχυμένο κάθισμα
- H. Μπάρα με παιχνίδια

#### NL ONDERDELENLIJST

- A. 2 wielen
- B. 2 vaste achterwielen
- C. 6 veiligheidsrubbers
- D. Grote handgreep
- E. Voetensteunen
- F. Frame van het loopstoeltje
- G. Gewatteerd zitje
- H. Speelblad met speeltjes

#### F LISTE DES COMPOSANTS

- A. 2 roues
- B. 2 roues arrière fixes
- C. 6 caoutchoucs de sécurité
- D. Plateau spacieux
- E. Repose-pieds
- F. Structure extérieure du trotteur
- G. Assise rembourrée
- H. Barre de jeu avec des jeux



1

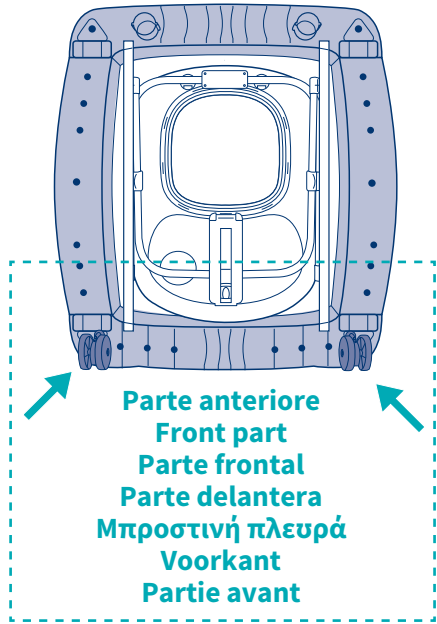
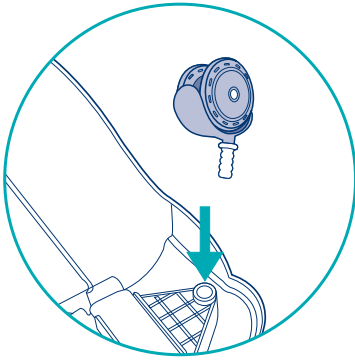

2

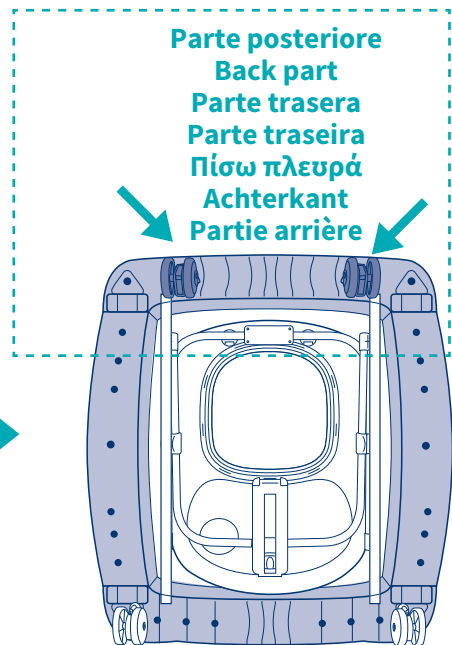
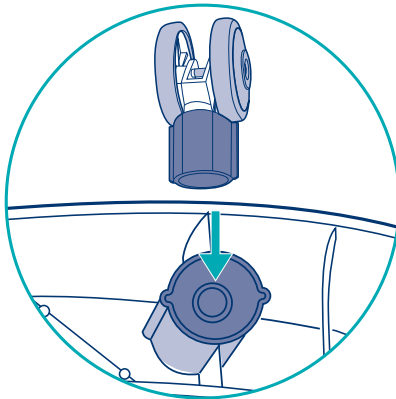



3

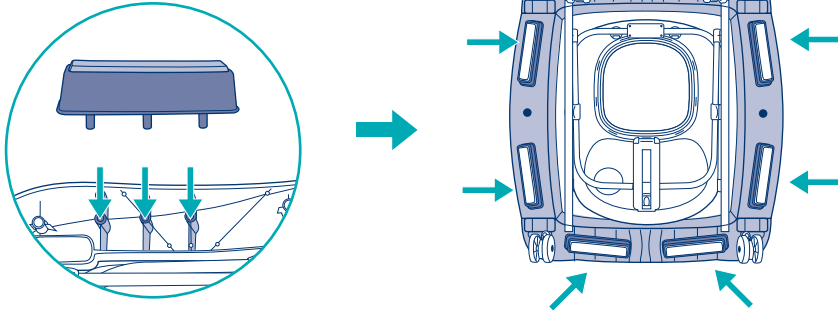

4

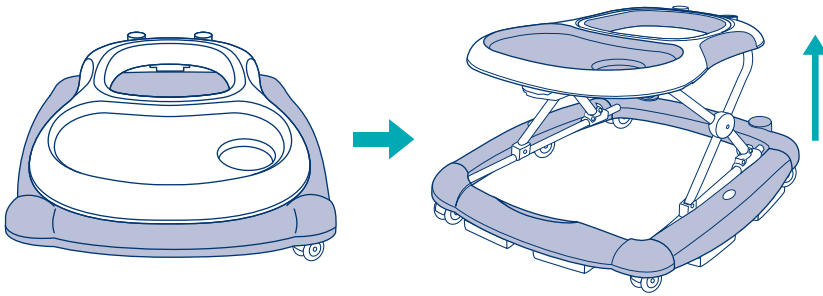

5

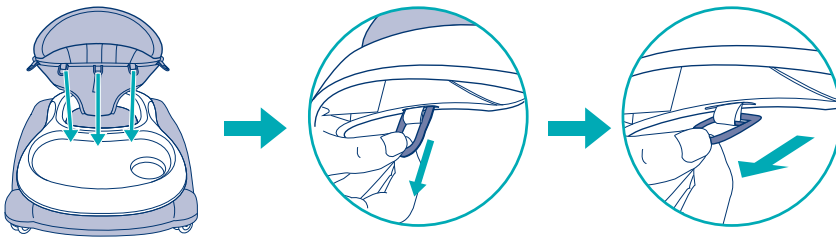



6

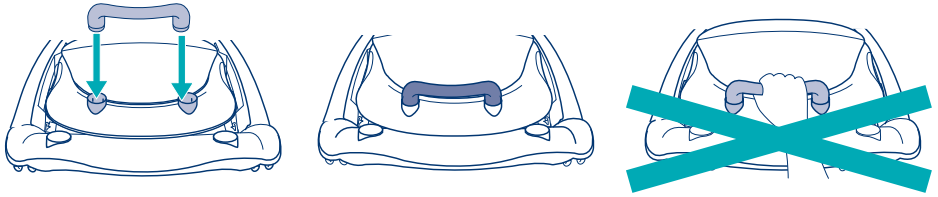

7

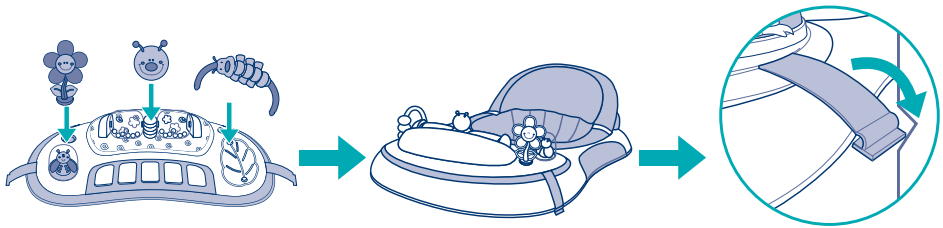

8

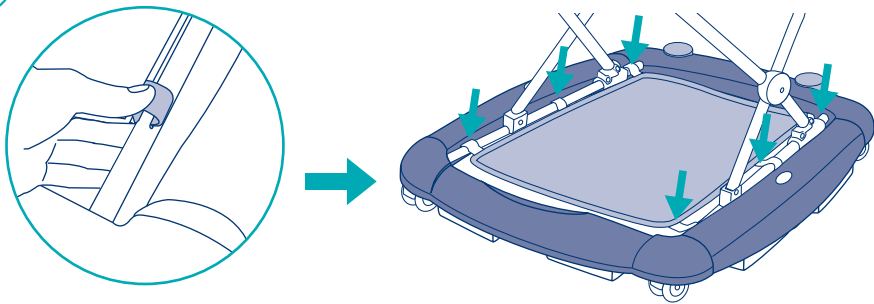



9

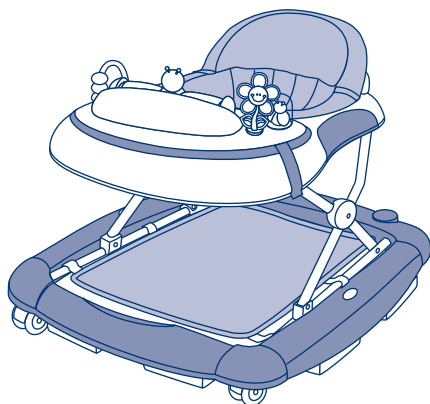

10

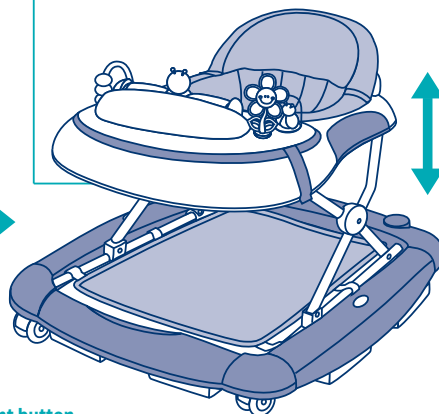
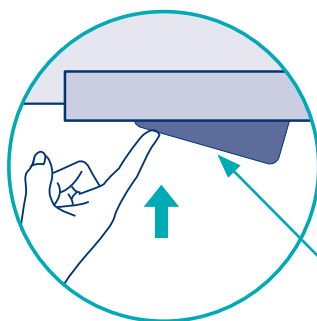
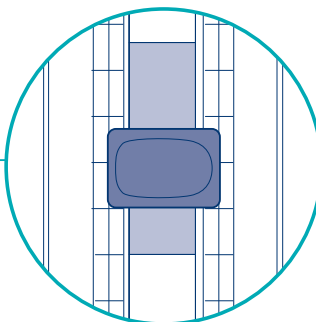
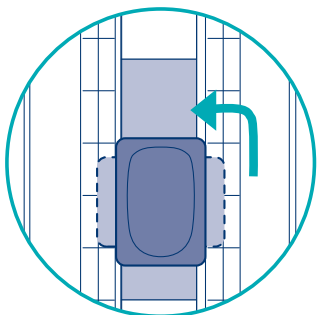

Pulsante anteriore / Front button  
Pulsador frontal / Botão frontal  
Μπροστινό πλήκτρο / De voorzijde aandrukken  
Presser le devant

11

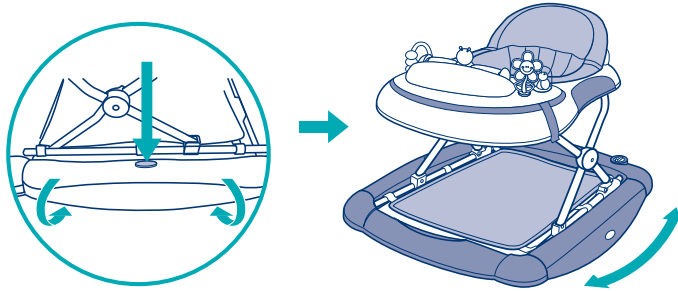

12

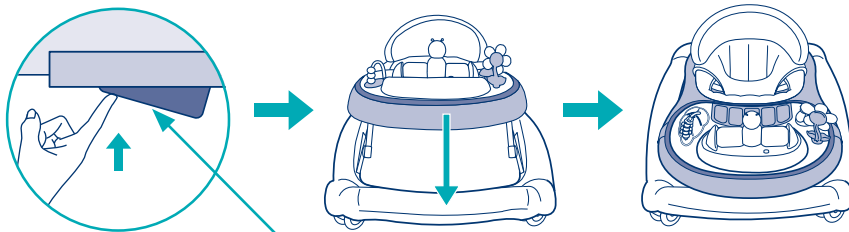

Pulsante anteriore / Front button  
Pulsador frontal / Botão frontal  
Μπροστινό πλήκτρο / De voorzijde aandrukken  
Presser le devant

13

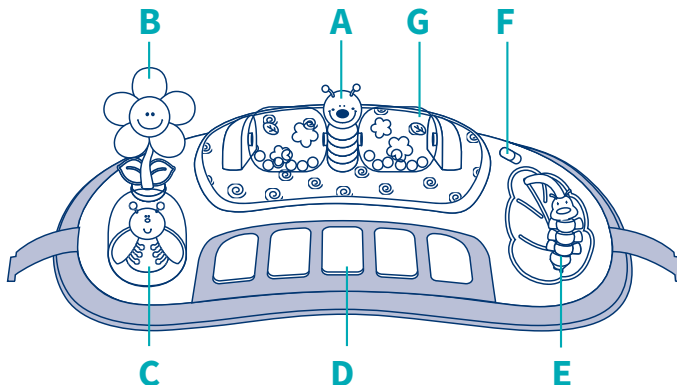



14

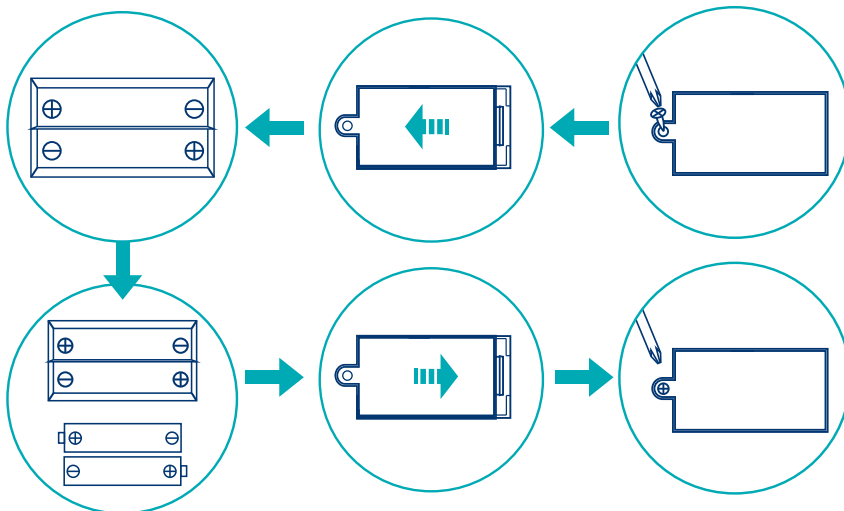



## MONTAGGIO DEL GIRELLO

1. Girare sottosopra la struttura esterna del girello. Fissare le ruote negli appositi vani, assicurandosi di spingerle con forza fino in fondo alla cavità preposta nella base inferiore del girello.
2. Montare le ruote posteriori fisse negli appositi vani, assicurandosi di spingerle con forza fino in fondo alla cavità preposta nella base inferiore del girello.
3. Fissare i gommini di sicurezza negli appositi vani, assicurandosi di spingerli con forza fino in fondo alla cavità preposta nella base inferiore del girello.
4. Aprire la struttura del girello e disporla nella normale posizione di utilizzo, assicurandosi che tutte le ruote tocchino il pavimento. Alzare lentamente il ripiano, spingendolo verso l'alto, fino ad udire un clic distinto, che indica che la struttura è stata correttamente bloccata in una delle tre posizioni disponibili.
5. Inserire gli anelli di plastica posti sulla seduta imbottita all'interno delle cavità disposte sul lato superiore della struttura del girello. Inserire gli anelli nelle cavità e tirarli per farli fuoriuscire dall'altro lato. A questo punto, verificare che l'estremità degli anelli sia stata tirata a sufficienza e non possano riscivolare all'interno della propria cavità.
6. Montare il ripiano più ampio sulla parte posteriore della struttura del girello. Per farlo, posizionare il ripiano in corrispondenza delle cavità preposte sulla parte posteriore del poggiaschiena e premere con forza verso il basso, assicurandosi che il pezzo si incastri correttamente. Non sollevare mai il girello prendendolo per il ripiano, in quanto questa azione si configura come pericolosa.
7. Inserire i pezzi di piccole dimensioni nelle cavità corrispondenti. Montare la barra dei giochi elettronica, inserendola nelle cavità preposte nella parte anteriore della seduta del girello. Premere la barra verso il basso nelle cavità fino ad udire due clic distinti, che indicheranno che la barra è stata correttamente montata e fissata in sicurezza.
8. Agganciare i ganci all'elemento tubolare per fissare il poggiapiedi da utilizzarsi nella modalità dondolo.
9. Montaggio completato.

## COME REGOLARE L'ALTEZZA DELLA STRUTTURA DEL GIRELLO

**AVVERTENZE** Quando si apre, chiude o si regola l'altezza del girello, assicurarsi che il bambino si trovi a distanza di sicurezza. Prima di far sedere il bambino nel girello, assicurarsi che il pulsante di blocco secondario sia stato riportato correttamente in posizione di blocco.

10. Per regolare l'altezza della seduta, rimuovere il bambino dal girello. Tirare il pulsante di sicurezza situato sotto al vassoio più piccolo e ruotarlo di 90 gradi. Premendo sul pulsante anteriore, alzare e abbassare il vassoio all'altezza desiderata, quindi tirare nuovamente il pulsante di sicurezza secondario e ruotarlo di 90 gradi per fissare il vassoio (se il girello è dotato di pulsante di sicurezza secondario automatico, assicurarsi che ruoti di 90 gradi).

## COME CONVERTIRE IL GIRELLO IN DONDOLO

11. Con due mani, premere sui pulsanti posti sui lati e girare la struttura di terra di 90 gradi, così facendo sarà possibile usufruire della modalità dondolo.

## COME RIPIEGARE IL GIRELLO

12. Premere il pulsante anteriore come in figura e contemporaneamente spingere il ripiano superiore verso il basso. Così facendo la struttura si ripiegherà completamente su se stessa.

## UTILIZZO DELLA BARRA DEI GIOCHI ELETTRONICA

13. **AVVERTENZE** Il girello è dotato di barra dei giochi elettronica che si assembla così come indicato nella fase 7. I giochi presenti sulla barra e le loro funzioni sono i seguenti:

- A Giocattolo a forma di ape che si muove
- B Divertente fiore che ruota di 360°
- C Scintillio di luci e musica che si aziona premendo sul bruco



- D Tasti sonori
- E Arco di forme colorate da muovere
- F Interruttore
- G Rullo contenente forme colorate da ruotare avanti e indietro

### COME RIMUOVERE, INSERIRE E SOSTITUIRE LE PILE

14. Per inserire/sostituire le pile: svitare le viti del vano portabatterie e aprire il vano. Inserire le pile verificandone la giusta polarità (come indicato sulle pile stesse). Chiudere il vano provvedendo a stringere nuovamente le viti. Fissare la barra dei giochi sul girello.

## AVVERTENZE

I giochi del girello si azionano mediante due pile alcaline AA 1.5V non incluse nella confezione, che dovranno essere inserite nel vano dedicato rispettando la corretta polarità.

- Le pile non possono essere ricaricate se non si tratta di pile ricaricabili.
- Le batterie ricaricabili (se amovibili) devono prima essere rimosse per poter essere ricaricate.
- Le batterie vanno ricaricate esclusivamente sotto la supervisione di un adulto.
- Non mescolare tipologie di pile diverse o pile nuove con pile usate.
- Le pile vanno inserite rispettando la corretta polarità.
- Le pile consumate vanno rimosse.
- Non causare cortocircuiti.
- Non tentare di aprire le pile.
- Non gettare le pile nel fuoco, in quanto potrebbero esplodere o rilasciare liquidi.
- La sostituzione delle pile dovrà essere effettuata esclusivamente da un adulto.
- Se si intende non utilizzare la barra dei giochi per periodi prolungati, rimuovere le pile.
- Gettare le pile esauste negli appositi contenitori.



Il simbolo del cestino barrato riportato sul dispositivo o sulla sua confezione indica che il prodotto, alla fine della sua vita, dovrà essere smaltito separatamente da altri rifiuti affinché possa essere sottoposto ai dovuti trattamenti e riciclato. Alla fine della vita utile del dispositivo, l'utilizzatore dovrà pertanto provvedere a smaltirlo presso un centro di raccolta dedicato ai rifiuti elettronici ed elettrici o restituirlo al venditore, secondo le seguenti modalità:

- Dispositivi di piccole dimensioni, con almeno un lato esterno non superiore a 25 cm, possono essere restituiti al negozio ai fini dello smaltimento senza che venga richiesto l'acquisto di un nuovo prodotto, nel caso di negozi con una superficie di vendita dedicata a dispositivi elettrici ed elettronici superiore a 400 mq. Negozi di dimensioni inferiori potrebbero non aderire a questa modalità di raccolta.
- Per dispositivi con un lato esterno superiore a 25 cm, il reso ai fini dello smaltimento è possibile previo l'acquisto di un nuovo prodotto. Realizzando correttamente la raccolta separata dei rifiuti, ai fini del riciclo, trattamento e smaltimento ecologico dei dispositivi inutilizzati, si contribuisce a evitare eventuali impatti negativi dei rifiuti sull'ambiente e sulla salute, promuovendo il riciclo e/o riuso dei materiali di cui sono composti. In caso di smaltimento non corretto del prodotto, l'utilizzatore può essere soggetto alle penali previste dalla normativa in vigore.

### MANUTENZIONE E CURA

- Verificare regolarmente che il girello non abbia segni di danneggiamento o usura.
- Pulire le parti in plastica, inclusi i freni, con un panno umido.
- Pulire la seduta con una spugna e del sapone neutro, strofinando.
- Asciugare le parti metalliche per prevenire la formazione di ruggine.
- La prolungata esposizione ai raggi solari può determinare la perdita di colore del tessuto.

## AVVERTENZE

Leggere attentamente le istruzioni prima dell'utilizzo e conservarle per riferimento futuro. Per la sicurezza del bambino, seguire le seguenti istruzioni.

Prima dell'utilizzo, rimuovere e smaltire nei rifiuti qualsiasi sacchetto o altro componente dell'imballaggio (es. chiusure, fascette, ecc.) e tenerli fuori dalla portata del bambino.

- Prima dell'utilizzo, verificare che il prodotto e tutti i suoi componenti non siano stati danneggiati durante il trasporto. Verificare regolarmente che il prodotto non sia rotto o danneggiato. Se si scopre che il prodotto è rotto o danneggiato, tenerlo fuori dalla portata del bambino.
- L'assemblaggio del prodotto deve essere realizzato da un adulto. Per assemblare correttamente il prodotto, seguire le seguenti istruzioni.

 **AVVERTENZE: PERICOLO SCALE:** per evitare il rischio di lesioni gravi o di decesso del bambino, chiudere l'accesso alle scale/gradini prima di utilizzare il girello, anche quando il freno è attivato.

- Il bambino sarà in grado di spostarsi su distanze maggiori e muoversi velocemente quando è nel girello.
- Impedire l'accesso a scale, gradini o superfici irregolari, **le discese o su qualsiasi superficie instabile, né in piscina o simili. Utilizzare il girello unicamente su superfici piane e stabili.**

 **AVVERTENZE:** Non lasciare mai il bambino incustodito. Assicurare sempre la supervisione di un adulto quando il bambino si trova nel girello.



- Prestare attenzione a fiamme libere, fonti di calore e fornelli.
- Tenere liquidi caldi, cavi elettrici ed altre fonti di pericolo lontani dal bambino.
- Prevenire qualsiasi urto contro i vetri presenti nelle porte, finestre, mobili.
- Non utilizzare il girello qualora uno dei suoi componenti sia rotto o manchi.
- L'utilizzo del girello deve essere limitato a periodi di tempo brevi (es. 20 minuti).
- Il prodotto è destinato esclusivamente ad un bambino che può stare seduto da solo e finché non è in grado di camminare autonomamente o con peso superiore a 12 kg.
- Non adatto a bambini che pesano più di 12 kg.
- Utilizzare esclusivamente le parti di ricambio approvate dal produttore o distributore.
- Non utilizzare accessori o parti di ricambio diversi da quelle approvate dal produttore.



### ASSEMBLING PROCEDURES

1. Turn the baby walker frame upside down. Fix the wheels in the appropriate housings. Ensure that the wheels are firmly pushed all the way into the housing on the lower base of the walker.
2. Fix the rear fixed wheels in the appropriate housings. Ensure that the wheels are firmly pushed all the way into the housing on the lower base of the walker.
3. Fix the safety rubbers in the appropriate housings. Ensure that the safety rubbers are firmly pushed all the way into the housing on the lower base of the walker.
4. Open the baby walker frame in the in-use position, ensuring that all wheels touch the floor. Slowly raise the tray by pulling it in an upward direction, until a click indicates that the frame has been locked correctly in one of the three positions.
5. Insert the plastic rings of the padded seat in the slots located along the upper edge of the walker frame. Pass the rings through the slots and tug them until they clear the passage, then release them, ensuring that they are correctly locked in the position and cannot recede into the slot.
6. Fit the large spoiler on the rear walker frame; simply place it on the housings, located at the rear of the backrest, and push it firmly in a downward direction, ensuring that it has been fitted in the correct position. Please do not lift up baby walker with large spoiler. It is dangerous doing it this way.
7. Insert all small toy parts into corresponding holes. Put the electronic play tray into its housing in front of the walker's seat. Listen for two clicks to confirm the play tray is safely locked in place.
8. Place the hooks on to the tube at the corresponding position to fix the foot rest well when in rocking function.
9. Assembly is complete.

### HOW TO ADJUST THE HEIGHT OF BABY WALKER FRAME

**WARNING** When opening, closing or adjusting the walker, ensure that your child is at a safety distance. Before placing the child in the walker ensure that the secondary lock button is correctly locked again.

10. To adjust the seat's height, remove the child from the baby walking frame, pull up the safety button located under the small tray table and rotate it to 90 degrees. Keep the safety button pressed, then raise or lower the small table until the desired position is reached, then pull up the safety button and rotate it to 90 degrees again to lock the small table. (If it is an automatic secondary lock, please make sure the lock is rotated to 90 degrees).

### HOW TO CONVERT WALKER TO ROCKER

11. Use two hands to press the buttons on the two sides and turn over the two side boards 90 degrees, then it will have changed to the rocking function.

### HOW TO FOLD THE WALKER

12. Press the button as in the picture, meanwhile pull down the upper tray to the end, the frame folds up completely.

### USING ELECTRONIC PLAY TOY TRAY

13. **WARNING** The walker includes one electronic play tray that attaches to the walker frame as shown in step 7. The function and use of the play tray are shown here.

- A Cute bee rotating toy
- B Amusing 360 degrees rotating flower-shaped windmill
- C Lights twinkle with music when the lovely ladybug is pressed
- D Sound keys
- E Coloured shapes arch to move
- F Switch
- G Roll with coloured shapes to move back and forth

## HOW TO REMOVE & INSERT REPLACEABLE BATTERIES

14. To insert/replace batteries: undo the screw on the battery compartment cover and open the compartment. Fit batteries into space provided ensuring they observe the correct polarity (as shown on the product). Close the compartment securely tightening the screw. Secure the toy tray on the walker.

## FITTING AND / OR REPLACING BATTERIES

### WARNING

The toy of the walker frame requires 2x AA 1.5V alkaline batteries (not included) to be inserted into the battery compartment at the correct polarity.

- Non rechargeable batteries are not to be recharged.
- Rechargeable batteries (if they are removable) are to be removed from the toy in order to be recharged.
- Rechargeable batteries are to be recharged only under adult supervision.
- Do not mix different types of batteries, or new and used batteries.
- Batteries are to be inserted with correct polarity.
- Exhausted batteries have to be removed from the toy.
- The supply terminals are not to be short circuited.
- Do not try to open the batteries.
- Do not throw the batteries in the fire as they could explode or leak some liquid.
- Batteries should be changed by adults only.
- Remove batteries before storing the toy for long periods.
- Dispose of flat batteries in the designated recycling bins.



The strikethrough bin symbol on the appliance or on its packaging indicates that the product must be disposed of separately from other waste at the end of its life for it to be properly treated and recycled. The user must therefore confer the equipment at the end of its life to suitable separate waste collection centres for electronic and electronic waste, or return it to the retailer according to the following methods:

- for small equipment, with at least one external side not exceeding 25 cm, there is free delivery without obligation to purchase at stores with a sales area of electrical and electronic equipment of over 400 square metres. For smaller stores, this mode is optional.
- for appliances which are larger than 25 cm, delivery is provided at all points of sale on 1on1 basis, which is to say that the delivery to the dealer will only take place when buying a new equivalent product, on a one to one basis. Adequate separate collection for the future recycling, treatment and environmentally compatible disposal of disused equipment, helps preventing possible negative impacts on the environment and on health, and promotes recycling and/or reuse of the materials of which they are composed. Improper disposal of the product by the user entails the application of the penalties referred to in current legislation.

## PRODUCT CARE AND MAINTENANCE

- Check regularly the walker frame for signs of damage or wear.
- Clean the plastic parts, including the stoppers, with a damp cloth.
- Clean the seat with brush or family soap and neutral scour.
- Dry the metal parts to prevent the formation of rust.
- Prolonged exposure to direct sunlight may cause the fabric to fade.



## **WARNING**

Read the instructions carefully before use and keep them for future reference. The child may be hurt if you do not follow these instructions.

Before using, remove and dispose of any plastic bags and any other packaging (e. g fasteners, fixing ties, etc.) and keep them out of reach of children.

- Before using, check that the product and all of its components have not been damaged during transportation. Check regularly that the product is not broken or damaged. If the product is broken or damaged, keep out of reach of children.
- The product must only be assembled by an adult. For the correct assembly of the product, please refer to the following instructions.

 **WARNING STAIR HAZARD:** Avoid serious injury or death. Block stairs/step securely before using walker even when using parking brake.

- **The child will be able to reach further and move rapidly when in the baby walking frame.**
- **Prevent access to stairs, steps and uneven surfaces, slopes or unstable floors, swimming pools or other sources of water.** Only use the baby walker frame on flat and stable surfaces.

 **WARNING** **Never leave the child unattended.** Always keep child in view while in walker.



- **Guard all fires, heating and cooking appliances.**
- **Remove hot liquids, electrical cables and other potential hazards from reach.**
- **Prevent collisions with glass in doors, windows and furniture.**
- Do not use the baby walking frame if any components are broken or missing.
- This baby walking frame should be used only for short periods of time (e.g.20 min).
- This product is intended only for a child who can sit up by itself and until it is able to walk by itself or weighs more than 12kg.
- Not suitable for children weighing more than 12 kg.
- Do not use replacement parts other than those approved by the manufacturer or distributor.
- Do not use accessories or replacement parts other than those approved by the manufacturer.



## E

### MONTAJE

1. Darle la vuelta al andador. Fijar las ruedas en los correspondientes orificios. Asegurarse de que las ruedas estén firme y completamente insertadas en los orificios de la base del andador.
2. Fijar las ruedas traseras fijas en los orificios correspondientes. Asegurarse de que las ruedas estén firme y completamente insertadas en los orificios de la base del andador.
3. Fijar los protectores de goma en los lugares correspondientes. Asegurarse de que los protectores de goma estén firme y completamente insertados en sus lugares correspondientes en la base del andador.
4. Abrir el chasis del andador y colocarlo en la posición de uso, asegurándose de que todas las ruedas toquen el suelo. Levantar con cuidado la bandeja tirando de ella hacia arriba, hasta oír un clic que indica que el chasis ha quedado correctamente bloqueado en una de las tres posiciones.
5. Insertar los anillos de plástico del asiento acolchado en las ranuras situadas a lo largo del borde superior del andador. Pasar los anillos a través de las ranuras y tirar de ellos hasta que sobresalgan; a continuación soltarlos, asegurándose de que estén correctamente bloqueados en su posición y de que no puedan volver a introducirse en la ranura.
6. Colocar el alerón grande en la parte trasera del andador; simplemente colocarlo en los correspondientes orificios situados en la parte trasera del respaldo, y empujarlo firmemente hacia abajo, asegurándose de que ha quedado bien colocado en la posición correcta. No utilizar el alerón para levantar el andador, ya que esto puede ser peligroso.
7. Insertar todos los juguetes en los orificios correspondientes. Colocar la bandeja de juego electrónica en su lugar, frente al asiento del andador. Se oirán dos clics que confirman que la bandeja de juego ha quedado bien fijada en su lugar.
8. Colocar los ganchos en el tubo en la posición correspondiente para fijar bien el reposapiés cuando esté en posición balancín.
9. Completamente montado.

### CÓMO AJUSTAR LA ALTURA DEL ANDADOR

**ATENCIÓN** Cuando se abra, se cierre o se realicen operaciones de ajuste del andador, asegurarse de que el niño se encuentre a una distancia de seguridad. Antes de poner al niño en el andador, asegurarse de que el botón de fijación suplementario esté correctamente bloqueado de nuevo.

10. Para ajustar la altura del asiento, quitar al niño del andador, sacar el botón de seguridad colocado bajo la pequeña bandeja y girarlo 90°; a continuación, manteniendo el botón presionado, alzar o bajar la bandeja hasta alcanzar la posición deseada y volver a girar 90° el botón para dejar la bandeja bloqueada. (Si es un botón de seguridad secundario automático, asegurarse de que el botón haya girado 90°).

### CONVERTIR EL ANDADOR EN UN BALANCÍN

11. Utilizar las dos manos para presionar los botones en los dos laterales y girar las dos partes laterales 90°; el andador se transformará en balancín.

### PLEGAR EL ANDADOR

12. Presionar el botón como se muestra en la figura, mientras tanto bajar a tope la bandeja: el andador se plegará completamente.

### USO DE LA BANDEJA DE JUEGO ELECTRÓNICA

13. **ATENCIÓN** El andador incluye una bandeja de juego electrónica que se une al andador como se muestra en el paso 7. Las funciones y usos de la bandeja de juego se describen a continuación.

- A Juguete abejita giratoria
- B Girar el molinillo de viento con forma de flor 360° para divertirse
- C Al presionar la adorable mariquita se ilumina con luces parpadeantes y se escucha música
- D Tocar las teclas del piano para escuchar una bonita melodía

- E Mover el gusanito carpintero hacia delante y hacia atrás
- F Botón de encendido
- G Empujar el rodillo hacia delante y tirar de él hacia atrás

### RETIRAR Y CAMBIAR LAS PILAS

14. Para insertar / cambiar las pilas: aflojar el tornillo de la tapa del hueco de las pilas y abrir el compartimento. Colocar las pilas en el espacio correspondiente asegurándose de respetar la polaridad correcta (tal y como se muestra en el producto). Cerrar bien el compartimento apretando el tornillo de la tapa. Fijar la bandeja de juego en el andador.

### COLOCACIÓN Y / O SUSTITUCIÓN DE LAS PILAS

## ADVERTENCIA

El juguete del andador requiere 2 pilas alcalinas tipo AA 1,5V (no incluidas), que deben ser insertadas en el compartimento de las pilas respetando la polaridad correcta.

- No se deben recargar las pilas no recargables.
- Las pilas recargables (si se pueden quitar), deben ser retiradas del juguete antes de ser recargadas.
- Las pilas recargables solo deben ser recargadas bajo la supervisión de un adulto.
- No mezclar diferentes tipos de pilas, ni pilas nuevas con pilas usadas.
- Las pilas deben ser insertadas respetando la polaridad correcta.
- Es necesario sacar del juguete las pilas gastadas.
- No poner en cortocircuito los bornes de alimentación.
- No intentar abrir las pilas.
- No arrojar las pilas al fuego, ya que podrían explotar o perder líquido.
- Las pilas deben ser cambiadas exclusivamente por un adulto.
- Sacar las pilas del juguete antes de guardarlo durante un período prolongado.
- Depositar las pilas gastadas en un punto adecuado de recogida de pilas.



El símbolo del contenedor tachado que se encuentra sobre el aparato o en el embalaje del mismo, indica que el producto, al final de su vida útil debe ser recogido por separado con respecto a otros residuos, para permitir el tratamiento adecuado y el reciclaje. El usuario deberá por lo tanto, entregar  de manera gratuita el aparato al final de su vida útil en los centros municipales adecuados de recogida separada de residuos eléctricos y electrónicos, o bien entregar el aparato al distribuidor, siguiendo estas modalidades:

- para aparatos de pequeñas dimensiones, o bien con un lado exterior no superior a 25 cm, se establece la entrega gratuita sin obligación de compra en las tiendas con una superficie de venta de aparatos eléctricos y electrónicos superior a los 400 mq. Para tiendas con dimensiones inferiores, dicha modalidad es facultativa.
- para aparatos con dimensiones superiores a 25 cm, se establece la entrega en todos los puntos de venta en modalidad “uno por otro”, es decir, solo podrá entregarse el aparato al vendedor si se adquiere un nuevo producto equivalente, y siempre uno por otro. La adecuada recogida separada para enviar sucesivamente el aparato eliminado al reciclaje, al tratamiento o a la eliminación compatible con el medio ambiente, contribuye a evitar posibles efectos negativos en el medio ambiente y en la salud, y facilita volver a utilizar y/o reciclar los materiales de los que se compone el aparato. La eliminación no autorizada del producto por parte del usuario conlleva la aplicación de sanciones establecidas en la actual normativa legislativa.

### CUIDADOS DEL PRODUCTO Y MANTENIMIENTO

- Comprobar regularmente que el andador no presente signos de daños o desgaste.
- Limpiar las partes de plástico, incluyendo los topes, con un paño húmedo.
- Limpiar el asiento con un cepillo y un jabón delicado sin frotar demasiado.
- Secar las partes metálicas para evitar la formación de óxido.
- La exposición prolongada a la luz solar directa puede provocar cambios de color en los tejidos.

## **ADVERTENCIA**

Leer las instrucciones atentamente antes del uso y conservarlas para futuras consultas. El niño puede resultar herido si no se siguen estas instrucciones.

Antes del uso, retirar y eliminar todas las bolsas de plástico y todos los elementos del embalaje (por ej. sujeciones, correas de fijación, etc.) y mantenerlos fuera del alcance de los niños.

- Antes del uso, comprobar que el producto y todos sus componentes no hayan sido dañados durante el transporte. Comprobar regularmente que el producto no esté roto o dañado. Si el producto está roto o dañado, mantenerlo fuera del alcance de los niños.
- El producto solo debe ser montado por un adulto. Para el correcto montaje del producto, consultar las instrucciones siguientes.

 **ADVERTENCIA PELIGRO DE ESCALERAS:** Para evitar el riesgo de lesiones o muerte, impedir el acceso a escaleras/escalones antes de usar el andador, incluso cuando se esté usando el freno de estacionamiento.

- El niño podrá desplazarse recorriendo mayor distancia y moverse más rápido cuando está en el andador.
- **Impida el acceso a escaleras, escalones y superficies irregulares, cuestas o suelos inestables, piscinas u otras fuentes de agua. Utilizar el andador únicamente en superficies planas y estables.**

 **ADVERTENCIA** No deje nunca al niño desatendido. Mantener siempre al niño bajo supervisión mientras esté en el andador.

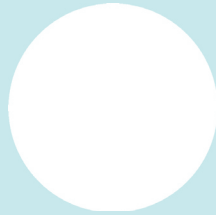

- Preste atención a llamas libres, fuentes de calor y hornillos.
- Mantenga los líquidos calientes, los cables eléctricos y otras fuentes de peligro alejados del niño.
- Evite que el producto se choque contra los cristales de puertas, ventanas y muebles.
- No utilizar el andador si falta alguna de sus partes o si están rotas o dañadas.
- El andador debe ser utilizado durante cortos períodos de tiempo (por ej. 20 min.).
- Este producto es adecuado solo para niños que puedan permanecer sentados sin ayuda y únicamente hasta que sepan andar solos o alcancen un peso de 12 kg.
- No es adecuado para niños que pesen más de 12 kg.
- No utilizar accesorios ni piezas de recambio que no hayan sido aprobados por el fabricante.
- Do not use accessories or replacement parts other than those approved by the manufacturer.





P

### PROCEDIMENTOS DE MONTAGEM

1. Vire o andarilho ao contrário. Fixe as rodas nos compartimentos específicos. Certifique-se que as rodas estão bem introduzidas até ao fundo do compartimento na base do andarilho.
2. Fixe as rodas traseiras nos compartimentos específicos. Certifique-se que as rodas estão bem introduzidas até ao fundo do compartimento da base do andarilho.
3. Fixe as borrachas de proteção nos compartimentos específicos. Certifique-se que as borrachas de proteção estão bem introduzidas até ao fundo do compartimento na base do andarilho.
4. Abra o andarilho colocando-o na posição de uso, certificando-se que todas as rodas tocam no chão. Levante lentamente o tabuleiro puxando para cima até fazer um estalido que indica que a estrutura está bloqueada corretamente numa das três posições.
5. Introduza os anéis plásticos no assento acolchoado nas ranhuras que se encontram ao longo do bordo do andarilho. Passe os anéis através das ranhuras e puxe-os até a passagem estar livre, depois liberte-os certificando-se que estão bem bloqueados na posição e não podem reentrar na ranhura.
6. Encaixe o pára-choques grande na parte traseira do andarilho; basta colocá-lo nos compartimentos localizados na parte de trás do encosto, e empurre com firmeza para baixo, certificando-se que foi encaixado na posição correta. Não levante o andarilho com o pára-choques colocado. É perigoso pegar deste modo.
7. Insira todas as peças com brinquedos nos furos correspondentes. Coloque o tabuleiro para brincar nos compartimentos na parte frontal do assento do andarilho. Quando ouvir dois estalidos o tabuleiro está bem introduzido no local.
8. Coloque os ganchos no tubo na posição correspondente para fixar o apoio para os pé quando na posição de cadeira baloiço.
9. A montagem está completa.

### COMO AJUSTAR A ALTURA DO ANDARILHO

**ADVERTÊNCIA** Quando abrir, fechar ou ajustar o andarilho, certifique-se que a sua criança está a uma distância de segurança adequada. Antes de colocar a criança no andarilho certifique-se que o botão de bloqueio secundário está corretamente encaixado.

10. Para regular a altura do assento, remova a criança do andarilho, puxe o botão de segurança que se encontra por baixo do pequeno tabuleiro e rode 90 graus. Mantenha o botão de segurança pressionado, depois puxe ou empurre a pequena mesa até à posição desejada. Depois puxe o botão de segurança e rode de novo 90 graus para bloquear a pequena mesa. (Se o botão de segurança secundário for automático, certifique-se que o bloqueio é rodado 90 graus.).

### COMO CONVERTER O ANDARILHO EM BALOIÇO

11. Use as duas mãos para pressionar os botões nas laterais e gire 90 graus os dois suportes, e passará para a posição de baloiço.

### COMO DOBRAR O ANDARILHO

12. Prima no botão como ilustrado na figura, entretanto empurre o tabuleiro superior para o fundo, e a estrutura dobra-se totalmente.

### UTILIZAÇÃO DO TABULEIRO ELETRÓNICO COM BRINQUEDOS

13. **ADVERTÊNCIA** O andarilho inclui um tabuleiro com brinquedos que se incorpora na estrutura do andarilho, como ilustrado no passo 7. A posição e a utilização do tabuleiro com brinquedos é aqui mostrada.

- A Abelha giratória engraçada
- B Moínho em forma de fl or rotativa 360 graus
- C Luzes intermitentes com música quando pressiona na borboleta
- D Pressione as teclas do piano para ouvir uma linda música

- E Mova a minhoca para a frente e para trás
- F Desligar
- G Empurre o rolete para a frente e puxe para trás

## INTRODUZIR E/OU SUBSTITUIR PILHAS

### **AVERTÊNCIA**

Usam-se pilhas alcalinas 2x AA 1.5 V (não incluídas) que devem ser introduzidas no compartimento com os polos corretos.

- Não se deve recarregar pilhas não recarregáveis.
- As pilhas recarregáveis (se forem amovíveis) devem ser removidas do brinquedo para serem recarregadas.
- As pilhas recarregáveis devem ser recarregadas apenas sob a supervisão de um adulto.
- Não misture pilhas de tipos diferentes, ou pilhas novas com usadas.
- As pilhas devem ser inseridas respeitando os polos corretos.
- As pilhas gastas devem ser removidas do brinquedo.
- Não se deve fazer curto-circuito dos terminais.
- Não tente abrir as pilhas.
- Não deite as pilhas no fogo pois podem explodir ou perder líquidos.
- As pilhas devem apenas ser substituídas por adultos.
- Remova as pilhas antes de arrumar o brinquedo por longos períodos.
- Deite fora as pilhas sem carga nos pilhões.



O símbolo do caixote do lixo barrado com um traço presente no equipamento ou na sua embalagem, indica que o produto no final da sua vida útil deverá ser eliminado separado dos outros resíduos consentindo um adequado tratamento e reciclagem. O utilizador deverá, assim, entregar de forma gratuita o equipamento que atingiu o fim de vida nos centros de recolha específicos de resíduos elétricos e eletrónicos, ou entregá-la no I revendedor de acordo com as seguintes modalidades:

- para aparelhos de dimensões muito pequenas, ou seja, com pelo menos um lado exterior com dimensão não superior a 25 cm, é prevista a entrega gratuita sem obrigação de compra nas lojas com uma superfície de venda de equipamentos elétricos e eletrónicos superior a 400 m<sup>2</sup>.

Em lojas de dimensões inferiores, essa modalidade é facultativa.

- em equipamentos de dimensões superiores a 25 cm, é prevista a entrega em todos os pontos de venda com modalidade 1por1, ou seja, a entrega no revendedor comporta a compra de um novo produto equivalente, na razão um por um. A adequada recolha separada é o início para a fase seguinte do equipamento destinado à reciclagem, tratamento e eliminação ambientalmente compatíveis, contribuindo assim, a evitar possíveis efeitos negativos no ambiente e na saúde, e favorecendo a reutilização e/ou reciclagem dos mater.

## CUIDADOS E MANUTENÇÃO DO PRODUTO

- Inspeccione regularmente se o andarilho apresenta sinais de danos ou desgaste.
- Limpe as peças plásticas, incluindo os travões, com um pano húmido.
- Limpe o assento com uma escova ou sabão delicado ou neutro.
- Seque as peças metálicas para prevenir a formação de ferrugem.
- Uma exposição prolongada à luz direta do sol pode desbotar o tecido.

## **AVVERTENZA**

Leia as instruções cuidadosamente antes de utilizar o produto e conserve-as para futuras consultas. Se não seguir estas instruções a criança pode magoar-se.

Antes da sua utilização remova e elimine os sacos de plástico e qualquer componente da embalagem (ex.: parafusos, elementos de fixação, etc) e conserve-os fora do alcance das crianças.

- Antes de utilizar o produto, certifique-se que este e todos os seus componentes contidos não foram danificados durante o transporte. Inspeccione com regularidade se o produto não está partido ou danificado. Se o produto estiver partido ou danificado, mantenha-o fora do alcance das crianças.
- O produto deve ser montado exclusivamente por um adulto. Para a montagem correta do produto, consulte estas instruções.

 **ATENÇÃO PERIGO DE ESCADAS:** Para evitar ferimentos graves ou a morte coloque barreiras de segurança em escadas/degraus antes de usar o andorlho, mesmo ativando os travões.

- A criança será capaz de deslocar-se para distâncias mais longas e mover-se mais rapidamente quando estiver no andorlho.
- Impeça o acesso a escadas, degraus ou superfícies irregulares, **desníveis ou pavimentos instáveis, piscinas ou outras fontes de água. Use o andorlho apenas em superfícies planas e estáveis.**

 **ATENÇÃO** Nunca deixe o bebé sem vigilância. Quando a criança estiver no andorlho mantenha sempre contacto visual.



- Preste atenção a chamas livres, fontes de calor e fornos.
- Mantenha líquidos quentes, cabos elétricos e outras fontes de perigo fora do alcance da criança.
- Evite absolutamente qualquer colisão contra vidros de portas, janelas, móveis.
- Não use o andorlho se encontrar componentes partidos ou em falta.
- Este andorlho deve ser utilizado apenas durante curtos espaços de tempo (ex.: 20 min.)
- O produto destina-se exclusivamente para crianças que conseguem sentar-se sozinhas e que não conseguem andar sem ajuda ou com peso superior a 12 kg.
- Não se adapta a crianças com um peso superior a 12 kg.
- Não use peças de substituição diferentes das aprovadas pelo fabricante ou distribuidor.
- Não use acessórios ou peças de substituição diferentes daquelas aprovadas pelo fabricante.

### ΔΙΑΔΙΚΑΣΙΑ ΣΥΝΑΡΜΟΛΟΓΗΣΗΣ

1. Αναποδογυρίστε το σκελετό της στράτας. Στερεώστε τους τροχούς στις αντίστοιχες υποδοχές. Βεβαιωθείτε ότι οι τροχοί έχουν εισαχθεί σωστά στις υποδοχές της κάτω βάσης της στράτας.
2. Στερεώστε τους πίσω τροχούς στις κατάλληλες υποδοχές. Βεβαιωθείτε ότι οι τροχοί έχουν εισαχθεί σωστά στις υποδοχές της κάτω βάσης της στράτας.
3. Στερεώστε τα λάστιχα ασφαλείας στις κατάλληλες υποδοχές. Βεβαιωθείτε ότι τα λάστιχα ασφαλείας έχουν εισαχθεί σωστά στις υποδοχές της κάτω βάσης της στράτας.
4. Ανοίξτε το σκελετό της στράτας στη θέση χρήσης, ελέγχοντας ότι όλοι οι τροχοί αγγίζουν το πάτωμα. Ανασηκώστε αργά το δίσκο, μέχρι να ακουστεί το κλικ που υποδεικνύει ότι ο σκελετός έχει μπλοκάρει σωστά σε μία από τις τρεις θέσεις.
5. Εισαγάγετε τους πλαστικούς δακτυλίους του ενισχυμένου καθίσματος στις σχισμές που βρίσκονται κατά μήκος του άνω άκρου της στράτας. Περάστε τους δακτυλίους μέσα από τις υποδοχές και τραβήξτε τους μέχρι να περάσουν εντελώς, στη συνέχεια, απελευθερώστε τους, ελέγχοντας ότι είναι σωστά ασφαλισμένοι στη θέση τους και δεν μπορούν να υποχωρήσουν στην υποδοχή.
6. Τοποθετήστε Το φαρδύ χερούλι στο πίσω πλαίσιο της στράτας. Απλά τοποθετήστε το στα περιβλήματα, που βρίσκονται στο πίσω μέρος της πλάτης και σπρώξτε το προς τα κάτω, ελέγχοντας ότι έχει έξι τοποθετηθεί στη σωστή θέση. Μη σηκώστε τη στράτα από το φαρδύ χερούλι.. Αυτός ο τρόπος είναι επικίνδυνος.
7. Τοποθετήστε όλα τα παιχνιδάκια στις αντίστοιχες υποδοχές. Τοποθετήστε το δίσκο με τα ηλεκτρονικά παιχνίδια στις υποδοχές μπροστά από το κάθισμα της στράτας. Ακούστε τα δύο κλικ για να βεβαιωθείτε ότι ο δίσκος με τα παιχνίδια είναι ασφαλισμένος στη θέση του.
8. Τοποθετήστε τα κλιπ στο σωλήνα στην αντίστοιχη θέση για να στερεώσετε καλά το στήριγμα για τα πόδια όταν η στράτα είναι σε λειτουργία ταλάντωσης.
9. Εντελώς συναρμολογημένη.

### ΠΩΣ ΘΑ ΡΥΘΜΙΣΕΤΕ ΤΟ ΥΨΟΣ ΤΗΣ ΣΤΡΑΤΑΣ

**ΠΡΟΕΙΔΟΠΟΙΗΣΗ** Κατά το άνοιγμα, το κλείσιμο ή τη ρύθμιση της στράτας βεβαιωθείτε ότι το παιδί σας βρίσκεται σε ασφαλή απόσταση. Πριν τοποθετήσετε το παιδί στη στράτα βεβαιωθείτε ότι η δευτερεύουσα ασφάλιση είναι σωστά κλειδωμένη.

10. Για να ρυθμίσετε το ύψος του καθίσματος, βγάλτε το παιδί από τη στράτα, σηκώστε το κουμπί ασφαλείας που βρίσκεται κάτω από το μικρό δίσκο και περιστρέψτε το σε 90 μοίρες. Κρατήστε πατημένο το κουμπί ασφαλείας και, στη συνέχεια, σηκώστε ή κατεβάστε το μικρό δίσκο μέχρι να επιτευχθεί η επιθυμητή θέση, στη συνέχεια τραβήξτε το κουμπί ασφάλειας και περιστρέψτε το ξανά σε 90 μοίρες για να κλειδώσετε το μικρό δίσκο. (Αν πρόκειται για αυτόματη δευτερεύουσα κλειδαριά, βεβαιωθείτε ότι η κλειδαριά περιστρέφεται σε 90 μοίρες).

### ΠΩΣ ΘΑ ΜΕΤΑΤΡΕΨΕΤΕ ΤΗ ΣΤΡΑΤΑ ΣΕ ΚΑΘΙΣΜΑ ΜΕ ΛΕΙΤΟΥΡΓΙΑ ΤΑΛΑΝΤΩΣΗΣ

11. Χρησιμοποιήστε τα δύο χέρια για να πιέσετε τα πλήκτρα στις δύο πλευρές και γυρίστε τους δύο πλαϊνούς μοχλούς κατά 90 μοίρες, για να περάσετε στη λειτουργία ταλάντωσης.

### ΠΩΣ ΘΑ ΚΛΕΙΣΕΤΕ ΤΗ ΣΤΡΑΤΑ

12. Πατήστε το κουμπί όπως φαίνεται στην εικόνα και ταυτόχρονα τραβήξτε προς τα κάτω τον επάνω δίσκο, ο σκελετός θα διπλώσει εντελώς.

### ΧΡΗΣΗ ΤΟΥ ΔΙΣΚΟΥ ΜΕ ΤΑ ΗΛΕΚΤΡΟΝΙΚΑ ΠΑΙΧΝΙΔΙΑ

13. **ΠΡΟΕΙΔΟΠΟΙΗΣΗ** Η στράτα περιλαμβάνει ένα δίσκο με ηλεκτρονικά παιχνίδια που συνδέεται με το σκελετό της στράτας όπως φαίνεται στο βήμα 7. Η λειτουργία και η χρήση του δίσκου με τα παιχνίδια παρουσιάζονται εδώ.

- A** Ένα χαριτωμένο παιχνίδι με μέλισσες που περιστρέφεται
- B** Περιστρεφόμενος κ 360 μοίρες ανεμόμυλος με σχήμα λουλουδιού για να διασκεδάξει
- C** Φωτεινές λάμπες με μουσική μόλις πατήσει τη χαριτωμένη πασαλίτσα

- D Πατήστε τα πλήκτρα πιάνου για να ακούσετε υπέροχη μουσική
- E Κινήστε το σκουλικάκι μπρός και πίσω
- F Διακόπτης
- G Σπρώξτε τον κύλινδρο προς τα εμπρός και τραβήξτε προς τα πίσω

### ΠΩΣ ΘΑ ΑΦΑΙΡΕΣΕΤΕ ΚΑΙ ΘΑ ΤΟΠΟΘΕΤΗΣΕΤΕ ΤΙΣ ΜΠΑΤΑΡΙΕΣ

14. Για να τοποθετήσετε / αντικαταστήσετε τις μπαταρίες: ξεβιδώστε τη βίδα στο κάλυμμα της θήκης μπαταριών και ανοίξτε τη θήκη. Τοποθετήστε τις μπαταρίες στην ειδική υποδοχή και ελέγξτε ότι τηρούν τη σωστή πολικότητα (όπως φαίνεται στο προϊόν). Κλείστε τη θήκη σφίγγοντας καλά το βίδα. Ασφαλίστε το δίσκο με τα παιχνίδια στη στράτα.

### ΤΟΠΟΘΕΤΗΣΗ ΚΑΙ /Ή ΑΝΤΙΚΑΤΑΣΤΑΣΗ ΤΩΝ ΜΠΑΤΑΡΙΩΝ

## ΠΡΟΕΙΔΟΠΟΙΗΣΕΙΣ

Το παιχνίδι της στράτας λειτουργεί με απαιτεί 2x AA 1.5V αλκαλικές μπαταρίες (δεν περιλαμβάνονται) που πρέπει να εισαχθούν στη θήκη μπαταριών με τη σωστή πολικότητα.

- Οι μη επαναφορτιζόμενες μπαταρίες δεν πρέπει να φορτίζονται.
- Οι επαναφορτιζόμενες μπαταρίες (αν είναι αφαιρούμενες) πρέπει να αφαιρεθούν από το παιχνίδι για να να επαναφορτιστούν.
- Οι επαναφορτιζόμενες μπαταρίες πρέπει να επαναφορτίζονται μόνο υπό την επίβλεψη ενός ενήλικα.
- Μην αναμιγνύετε διαφορετικούς τύπους μπαταριών ή καινούργιων και χρησιμοποιημένες μπαταρίες.
- Οι μπαταρίες πρέπει να εισάγονται με τη σωστή πολικότητα.
- Οι εξαντλημένες μπαταρίες πρέπει να αφαιρούνται από το παιχνίδι.
- Οι ακροδέκτες τροφοδοσίας δεν πρέπει να βραχυκυκλώνονται.
- Μην προσπαθείτε να ανοίξετε τις μπαταρίες.
- Μη ρίχνετε τις μπαταρίες στη φωτιά, καθώς μπορεί να εκραγούν ή να διαρρεύσουν υγρά.
- Οι μπαταρίες πρέπει να αντικαθίστανται μόνο από ενήλικες.
- Αφαιρέστε τις μπαταρίες πριν αποθηκεύσετε το παιχνίδι για μεγάλο χρονικό διάστημα.
- Απορρίψτε τις μπαταρίες στους καθορισμένους κάδους ανακύκλωσης.



Το σύμβολο με το διαγραμμένο κάδο στη συσκευή ή στη συσκευασία υποδεικνύει ότι το προϊόν στο τέλος της ωφέλιμης ζωής του πρέπει να συλλέγεται χωριστά από τα άλλα απόβλητα, προκειμένου να είναι δυνατή η σωστή επεξεργασία και ανακύκλωση. Συνεπώς, ο χρήστης πρέπει να παραδώσει δωρεάν τον εξοπλισμό, στο τέλος της ωφέλιμης ζωής του, στα δημοτικά κέντρα συλλογής απορριμμάτων και ηλεκτρονικών αποβλήτων ή να τον επιστρέψει στον πωλητή με τους ακόλουθους τρόπους:

- για συσκευές μικρών διαστάσεων, ή με τουλάχιστον μία εξωτερική πλευρά που δεν υπερβαίνει τα 25 cm, προβλέπεται η δωρεάν παράδοση και χωρίς την υποχρέωση αγοράς άλλου προϊόντος, στα καταστήματα πώλησης ηλεκτρικού και ηλεκτρονικού εξοπλισμού με επιφάνεια μεγαλύτερη από 400 τετραγωνικά μέτρα. Για μικρότερα καταστήματα, αυτή η λειτουργία είναι προαιρετική.
- για συσκευές μεγέθους άνω των 25 cm, προβλέπεται η παράδοση σε όλα τα σημεία πώλησης με την προϋπόθεση 1 προς 1, δηλαδή η παράδοση στον κατάστημα μπορεί να πραγματοποιηθεί μόνο κατά την αγορά ενός νέου αντίστοιχου προϊόντος, με τη λογική του ένα προς ένα. Η κατάλληλη διαφοροποιημένη συλλογή με στόχο την ανακύκλωση, επεξεργασία και φιλική προς το περιβάλλον απόρριψη του αποσυναρμολογημένου εξοπλισμού, συμβάλλει στην αποφυγή πιθανών δυσμενών επιπτώσεων στο περιβάλλον και την υγεία και ευνοεί την επαναχρησιμοποίηση ή / και την ανακύκλωση των υλικών που περιέχει ο εξοπλισμός. Η καταχρηστική απόρριψη του προϊόντος από το χρήστη συνεπάγεται την εφαρμογή των κυρώσεων βάσει του ισχύοντος νόμου.

## ΦΡΟΝΤΙΔΑ ΚΑΙ ΣΥΝΤΗΡΗΣΗ ΤΟΥ ΠΡΟΪΟΝΤΟΣ

- Ελέγχετε τακτικά Τη στράτα για ίχνη βλάβης ή φθοράς.
- Καθαρίστε τα πλαστικά μέρη, συμπεριλαμβανομένων των μοχλών, με ένα υγρό πανί.
- Καθαρίστε το κάθισμα με βούρτσα και ουδέτερο σαπούνι.
- Στεγνώστε τα μεταλλικά μέρη για να αποφύγετε τη δημιουργία σκουριάς.
- Η παρατεταμένη έκθεση στο άμεσο ηλιακό φως μπορεί να προκαλέσει ξεθώριασμα του υφάσματος.

## ΠΡΟΕΙΔΟΠΟΙΗΣΗ!

Διαβάστε προσεκτικά τις οδηγίες πριν από τη χρήση και φυλάξτε τις για να τις συμβουλευέστε στο μέλλον. Το παιδί μπορεί να τραυματιστεί αν δεν ακολουθείτε αυτές τις οδηγίες.

Πριν τη χρήση, αφαιρέστε και απορρίψτε τυχόν πλαστικές σακούλες και οποιαδήποτε άλλη συσκευασία (π.χ. συνδετήρες, σταθεροποιητές, κ.λπ.) και κρατήστε τα μακριά από παιδιά.

- Πριν τη χρήση, βεβαιωθείτε ότι το προϊόν και όλα τα εξαρτήματά του δεν έχουν υποστεί ζημιά κατά τη διάρκεια της μεταφοράς. Ελέγχετε τακτικά ότι το προϊόν δεν έχει σπάσει ή έχει υποστεί ζημιά. Αν το προϊόν είναι σπασμένο ή έχει καταστραφεί, φυλάξτε το μακριά από παιδιά.
- Το προϊόν πρέπει να συναρμολογείται μόνο από ενήλικα. Για τη σωστή συναρμολόγηση του προϊόντος, ανατρέξτε στις παρακάτω οδηγίες.

 **ΠΡΟΕΙΔΟΠΟΙΗΣΗ ΚΙΝΔΥΝΟΣ ΣΚΑΛΕΣ:** Για να αποφύγετε σοβαρούς τραυματισμούς ή θάνατο μπλοκάρετε την πρόσβαση στις σκάλες πριν χρησιμοποιήσετε τη στράτα ακόμα και όταν χρησιμοποιείτε το φρένο στάθμευσης.

- Το παιδί θα μπορεί να κινείται σε μεγαλύτερες αποστάσεις και πολύ πιο γρήγορα όταν βρίσκεται στη στράτα.
- Μην επιτρέπετε την πρόσβαση σε σκάλες, σκαλοπάτια ή ανισόπεδες επιφάνειες, επικλινή ή ασταθή δάπεδα, πισίνες κολύμβησης ή άλλες πηγές νερού. Χρησιμοποιείτε τη στράτα μόνο σε επίπεδες και σταθερές επιφάνειες.

 **ΠΡΟΕΙΔΟΠΟΙΗΣΗ** Μην αφήνετε ποτέ το παιδί σας χωρίς επιτήρηση. Πάντα να βλέπετε το παιδί όταν είναι στη στράτα.



- Προσέχετε ιδιαίτερως τις πηγές θερμότητας και τις εστίες.
- Κρατήστε τα ζεστά υγρά, τα καλώδια και τις ηλεκτρικές συσκευές καθώς και άλλα επικίνδυνα αντικείμενα μακριά από το παιδί.
- Πρέπει οπωσδήποτε να προλάβετε οποιαδήποτε πρόσκρουση στα τζάμια που υπάρχουν σε πόρτες, παράθυρα, έπιπλα.
- Μη χρησιμοποιείτε τη στράτα αν κάποια εξαρτήματα. Υποστούν ζημιά ή απουσιάζουν.
- Αυτή η στράτα πρέπει να χρησιμοποιείται μόνο για σύντομες χρονικές περιόδους (π.χ. 20 λεπτά)
- Το προϊόν προορίζεται μόνο για παιδιά που είναι σε θέση να καθίσουν μόνα τους και μέχρι την ηλικία που θα περπατούν μόνα τους ή θα ζυγίζουν περισσότερο από 12 κιλά.
- Δεν είναι κατάλληλο για παιδιά βάρους άνω των 12 kg.
- Μην χρησιμοποιείτε ανταλλακτικά άλλα από εκείνα που έχουν εγκριθεί από τον κατασκευαστή ή το διανομέα.
- Μη χρησιμοποιείτε εξαρτήματα ή ανταλλακτικά διαφορετικά από αυτά που έχουν εγκριθεί από τον κατασκευαστή.



### ASSEMBLAGEPROCEDURES

1. Draai het frame van het loopstoeltje ondersteboven. Bevestig de wielen in de daarvoor speciaal bestemde plaatsen. Zorg ervoor dat de wielen stevig op hun plaats aan de onderzijde van het loopstoeltje zijn geduwd.
2. Bevestig de vaste achterwielen in de daarvoor speciaal bestemde plaatsen. Zorg ervoor dat de wielen stevig op hun plaats aan de onderzijde van het loopstoeltje zijn geduwd.
3. Bevestig de veiligheidsrubbers op de speciaal hiervoor bestemde plaatsen. Zorg ervoor dat de veiligheidsrubbers stevig op hun plaats aan de onderzijde van het loopstoeltje zijn geduwd.
4. Klap het loopstoeltje op de gebruiksstand uit en zorg ervoor dat alle wielen de vloer raken. Til het speelblad langzaam omhoog door er in opwaartse richting aan te trekken, totdat een klik aangeeft dat het frame op een van de drie standen goed vergrendeld is.
5. Steek de kunststof ringen van het gewatteerde zitje in de gleuven langs de bovenrand van het loopstoeltje. Steek de ringen door de gleuven en trek eraan tot ze de doorgang vrijmaken. Laat de ringen vervolgens los en zorg ervoor dat ze goed vergrendeld op hun plaats zitten en zich niet in de gleuf terug kunnen trekken.
6. Monteer de grote handgreep op de achterkant van het loopstoeltje. Plaats hem gewoon op de behuizing aan de achterkant van de rugleuning en duw hem stevig omlaag. Zorg ervoor dat hij op de juiste positie is gemonteerd. Til het loopstoeltje niet aan de grote handgreep op. Het is gevaarlijk om dat op deze manier te doen.
7. Steek alle kleine speelgoedonderdelen in de daarvoor bestemde gaten. Plaats het elektronische speelblad op zijn plaats aan de voorkant van het zitje van het loopstoeltje. Luister of u twee klikken hoort die bevestigen dat het speelblad veilig op zijn plaats vastzit.
8. Plaats de klemmen op de juiste plaats op de stang om de voetensteun zodanig te bevestigen dat hij op de schommelstand stevig vastzit.
9. Volledig gemonteerd.

### DE HOOGTE VAN HET LOOPSTOELTJE AFSTELLEN

**WAARSCHUWING** Bij het openen, sluiten of afstellen van het loopstoeltje moet u ervoor zorgen dat uw kind zich op veilige afstand bevindt. Voordat u het kind in het loopstoeltje zet, moet u ervoor zorgen dat de knop voor secundaire vergrendeling weer goed vergrendeld is.

10. Om de hoogte van het zitje aan te passen, haalt u het kind uit het loopstoeltje, trekt u de veiligheidsknop onder de kleine tafel met speelblad omhoog en draait u hem 90 graden. Houd de veiligheidsknop ingedrukt en laat de kleine tafel omhoog komen of zakken tot de gewenste positie is bereikt. Trek vervolgens de veiligheidsknop omhoog en draai deze weer 90 graden om de kleine tafel te vergrendelen. (Als het een automatische secundaire vergrendeling is, zorg er dan voor dat de vergrendeling 90 graden gedraaid is.)

### EEN SCHOMMELSTOEL VAN HET LOOPSTOELTJE MAKEN

11. Gebruik twee handen om de knoppen aan beide zijden in te drukken en keer de twee zijanten 90 graden. Het loopstoeltje komt dan op de schommelstand.

### HET LOOPSTOELTJE INKLAPPEN

12. Druk op de knop zoals op de foto te zien is, duw het bovenste speelblad ondertussen omlaag en het frame wordt volledig ingeklapt.

### HET ELEKTRONISCHE SPEELBLAD GEBRUIKEN

13. **WAARSCHUWING** Het loopstoeltje is voorzien van een elektronisch speelblad dat aan het frame van het loopstoeltje wordt bevestigd zoals in stap 7 wordt getoond. De functie en het gebruik van de speelblad worden hier getoond.

- A Leuke bij, draaiend stuk speelgoed
- B Een 360° draaiende windmolen in de vorm van een bloem voor veel plezier
- C Knipperende lichtjes met muziek wanneer op het schattige lieveheersbeestje wordt gedrukt

- D Druk op de toetsen van de piano om naar prachtige muziek te kunnen luisteren
- E Schuif de houtworm voor- en achteruit
- F Schakelaar
- G Duw de rol naar voren en trek hem naar achteren

## BATTERIJEN AANBRENGEN EN/OF VERVANGEN

### WAARSCHUWING

Het speelgoed van het loopstoeltje heeft 2 AA alkalinebatterijen van 1,5V nodig (niet meegeleverd) die met de polen aan de goede kant in het batterijvak moeten worden geplaatst.

- Niet-oplaadbare batterijen mogen niet worden opgeladen.
- Oplaadbare batterijen moeten (indien mogelijk) uit het speelgoed worden verwijderd om te worden opgeladen.
- Oplaadbare batterijen mogen uitsluitend onder toezicht van volwassenen worden opgeladen.
- Meng geen verschillende soorten batterijen of nieuwe en gebruikte batterijen met elkaar.
- De batterijen moeten met de polen aan de goede kant worden aangebracht.
- Lege batterijen moeten uit het speelgoed worden verwijderd.
- De voedingsklemmen mogen niet worden kortgesloten.
- Probeer niet om de batterijen te openen.
- Gooi de batterijen niet in het vuur, aangezien ze dan kunnen ontploffen of vloeistof kunnen lekken.
- De batterijen mogen uitsluitend door volwassenen worden vervangen.
- Verwijder de batterijen voordat u het speelgoed voor langere tijd opbergt.
- Lever de lege batterijen in bij de hiervoor bestemde inleverpunten.



Het symbool van de doorgestreepte vuilnisbak op het apparaat of op de verpakking ervan geeft aan dat het product op het einde van zijn levenscyclus afzonderlijk van het gemeentelijk afval moet worden afgedankt, zodat het op de juiste manier kan worden behandeld en gerecycled. De gebruiker moet de apparatuur dus aan het einde van de gebruiksduur kosteloos ter beschikking stellen van de bevoegde gemeentelijke inzamelcentra voor elektrisch en elektronisch afval, of deze op de volgende wijze bij de winkelier inleveren:

- zeer kleine apparatuur of apparatuur met ten minste één buitenzijde van niet meer dan 25 cm, kan gratis en zonder verplichting tot aankoop worden ingeleverd bij winkels met een verkoopoppervlakte voor elektrische en elektronische apparatuur van meer dan 400 m<sup>2</sup>. Voor kleinere winkels is dit facultatief.
- apparatuur die groter is dan 25 cm kan bij alle verkooppunten worden ingeleverd volgens de 1-op-1-regel, ofwel alleen bij aanschaf van een gelijkwaardig nieuw apparaat kan het oude elektrische en elektronische apparaat gratis bij de leverancier van de nieuwe apparatuur worden ingeleverd. De correcte gescheiden afvalophaling met het oog op de daaropvolgende recyclage, verwerking en milieuvriendelijke afdanking van het apparaat draagt bij tot het voorkomen van mogelijk negatieve invloeden op het milieu en de gezondheid en bevordert het hergebruik en/of de recyclage van de materialen waaruit het apparaat is samengesteld. Bij illegaal dumpen van het product door de gebruiker kunnen boetes worden opgelegd conform de geldende wettelijke voorschriften.

## VERZORGING EN ONDERHOUD VAN HET PRODUCT

- Controleer het loopstoeltje regelmatig op tekenen van schade of slijtage.
- Maak de plastic onderdelen, inclusief de remmen, met een vochtige doek schoon.
- Maak het zitje met een borstel of milde zeep en een neutraal reinigingsmiddel schoon.
- Droog de metalen delen af om roestvorming te voorkomen.
- Door langdurige blootstelling aan direct zonlicht kan de stof verschieten.



## **WAARSCHUWING!**

Lees de instructies vóór gebruik zorgvuldig door en bewaar ze voor toekomstig gebruik. Het kind kan letsel oplopen indien deze instructies niet worden opgevolgd.

Verwijder plastic zakken en andere verpakkingen (bijv. bevestigingsmiddelen, bevestigingsbanden, enz.) vóór gebruik en houd ze buiten het bereik van kinderen.

- Controleer voor het gebruik of het product en de onderdelen tijdens het transport niet beschadigd zijn. Controleer regelmatig of het product niet kapot of beschadigd is. Houd het product buiten bereik van kinderen als het kapot of beschadigd is.
- Het product mag uitsluitend door een volwassene in elkaar worden gezet. Om het product goed in elkaar te zetten raadpleegt u de volgende instructies.

### **WAARSCHUWING HET GEVAAR VAN TRAPPEN:** Voorkom ernstig letsel of de dood.

Scherp trappen/opstapjes veilig af, voordat u het loopstoeltje gebruikt, zelfs wanneer het op de rem staat.

- Het kind zal in staat zijn om grotere afstanden af te leggen en zich sneller te bewegen wanneer het zich in de loopstoel bevindt.
- Voorkom toegang tot trappen, treden en ongelijkmatige oppervlakken, hellingen of instabiele vloeren, zwembaden of andere plekken met water. Gebruik het loopstoeltje uitsluitend op een vlakke en stevige ondergrond.

### **WAARSCHUWING** Nooit uw kind zonder toezicht laten. Verlies het kind niet uit het oog als het in het loopstoeltje zit.



- Kijk uit voor open vuur, warmtebronnen en fornuizen.
- Houd warme vloeistoffen, elektrische kabels en andere bronnen van gevaar uit de buurt van het kind
- Voorkom dat het kind tegen het glas in deuren, ramen en meubels kan stoten.
- Gebruik het loopstoeltje voor baby's niet als er onderdelen kapot zijn of ontbreken.
- Dit loopstoeltje voor baby's mag slechts gedurende korte tijd worden gebruikt (bijv. 20 minuten).
- Het product is uitsluitend bestemd voor een kind dat zonder hulp kan zitten en totdat het zelfstandig kan lopen of zwaarder is dan 12 kg.
- Niet geschikt voor kinderen die zwaarder zijn dan 12 kg.
- Gebruik geen andere reserveonderdelen dan die door de fabrikant of distributeur zijn goedgekeurd.
- Gebruik geen andere accessoires of reserveonderdelen dan die door de fabrikant zijn goedgekeurd.

### PROCÉDURES DE MONTAGE

1. Retourner le trotteur sens dessus dessous. Monter les roues avant pivotantes dans les logements prévus à cet effet. S'assurer qu'elles soient fermement enfoncées dans les logements situés dans la base du trotteur.
2. Monter les roues arrière fixes dans les logements prévus à cet effet. S'assurer qu'elles soient fermement enfoncées dans les logements situés dans la base.
3. Monter les caoutchoucs de sécurité dans les logements prévus à cet effet. S'assurer qu'ils soient complètement enfoncés dans les logements situés dans la base.
4. Ouvrir le trotteur en position d'utilisation, en s'assurant que toutes les roues touchent le sol. Soulever lentement le plateau en le tirant vers le haut jusqu'au déclic qui indique le blocage correct du trotteur dans l'une des trois positions.
5. Enfiler les anneaux de plastique de l'assise rembourrée dans les fentes prévues à cet effet le long du bord supérieur du trotteur. Faire passer les anneaux à travers les fentes et tirer dessus jusqu'à ce qu'ils soient complètement passés puis les lâcher en s'assurant qu'ils soient correctement bloqués en position et ne puissent pas ressortir des fentes.
6. Enfiler la grosse poignée dans l'arrière du trotteur ; la placer simplement dans les logements prévus à cet effet et sur l'arrière du dossier puis la pousser fermement vers le bas en s'assurant qu'elle soit en position correcte. Ne pas soulever le trotteur par cette poignée car cela serait dangereux.
7. Monter tous les petits jouets dans leurs trous respectifs. Monter la table de jeu électronique dans son logement sur le devant du siège du trotteur. Deux déclics indiquent que la table de jeu est solidement en place.
8. Mettre les crochets en place sur le tube au niveau de la position de fixation du repose-pied quand le trotteur est en mode bascule.
9. Le montage est terminé.

### RÉGLAGE DE LA HAUTEUR DU TROTTEUR

**ATTENTION** Quand on ouvre, ferme ou règle le trotteur, s'assurer que l'enfant se trouve à distance de sécurité. Avant de mettre l'enfant dans le trotteur, s'assurer que le bouton de blocage secondaire soit de nouveau correctement enclenché.

10. Pour régler la hauteur de l'assise, enlever l'enfant du trotteur, tirer le bouton de sûreté situé sous la petite table de jeu et le tourner de 90 degrés. Tenir le bouton de sûreté pressé puis soulever ou baisser la petite table à la position désirée et tirer le bouton de sûreté puis le tourner de nouveau de 90 degrés pour bloquer la petite table (s'il s'agit d'un blocage secondaire automatique, s'assurer qu'il soit tourné de 90 degrés).

### CONVERSION DU TROTTEUR EN CHAISE À BASCULE

11. Presser des deux mains les boutons situés des deux côtés et retourner de 90 degrés les deux pans latéraux qui transforment ainsi le produit en chaise à bascule.

### REPLIEMENT DU TROTTEUR

12. Presser le bouton comme indiqué dans l'image tout en poussant la table supérieure à fond vers le bas pour replier le trotteur complètement.

### UTILISATION DE LA TABLE DE JEU ÉLECTRONIQUE

13. **ATTENTION** Le trotteur dispose d'une table de jeu électronique à fixer au trotteur comme indiqué à l'étape 7. Nous en montrons ci-dessous le fonctionnement et l'utilisation.

- A Jouet tournant en forme d'abeille
- B Moulin en forme de fleur qui tourne à 360 degrés
- C Lumières clignotantes accompagnée d'une musique quand on presse la coccinelle
- D Presser les touches du clavier pour écouter une jolie musique

- E Déplacer le ver charpentier de haut en bas
- F Interrupteur
- G Pousser le rouleau vers l'avant et le tirer vers l'arrière

### REPLACEMENT DES PILES

14. Pour remplacer les piles, desserrer la vis qui ferme le couvercle du compartiment des piles et ouvrir ce dernier. Mettre les piles en place en leur donnant la polarité correcte (comme indiqué sur le produit). Fermer le compartiment des piles en serrant bien la vis du couvercle. Monter solidement la table de jeu sur le trotteur.

### REPLACEMENT DES PILES

## ATTENTION

La table de jeu du trotteur utilise 2 piles AA alcalines de 1,5V (non incluses) qui doivent être montées dans le compartiment des piles avec la polarité correcte.

- Ne pas essayer de recharger des piles non rechargeable.
- Enlever les piles rechargeables (si elles sont démontables) du jouet pour les recharger.
- Les piles rechargeables doivent être rechargées sous la surveillance d'un adulte.
- Ne pas mélanger différents types de piles ou des piles neuves avec des vieilles.
- Mettre les piles en place en respectant la polarité correcte.
- Enlever les piles déchargées du jouet.
- Ne pas court-circuiter les bornes d'alimentation.
- Ne pas essayer d'ouvrir les piles.
- Ne pas jeter les piles dans le feu car elles pourraient exploser ou libérer du liquide.
- Les piles doivent être remplacées uniquement par des adultes.
- Enlever les piles avant de ranger le jouet pour une période prolongée.
- Jeter les piles déchargées dans les bidons prévus à cet effet.



Le symbole de la poubelle sur roue barrée d'une croix apposée sur l'équipement ou sur son emballage indique que le produit doit, au terme de sa période d'utilisation, être collecté séparément des autres déchets pour en permettre un traitement et un recyclage appropriés.

L'utilisateur doit par conséquent envoyer l'équipement dont il désire se débarrasser dans les centres municipaux de tri et de stockage des déchets électriques et électroniques, ou le remettre au revendeur selon les modalités ci-dessous:

- pour les équipements de très petites dimensions, ou qui ont un côté extérieur de 25 cm maximum, la livraison gratuite est prévue sans obligation d'achat dans les magasins ayant une surface de vente d'équipements électriques et électroniques de plus de 400 m<sup>2</sup>. Pour les magasins de dimensions inférieures, cette modalité est facultative.
- pour les équipements de dimensions supérieures à 25 cm, la livraison est prévue dans tous les points de vente selon la modalité 1 contre 1, autrement dit la livraison au revendeur ne pourra avoir lieu qu'au moment de l'achat d'un nouveau produit équivalent, à raison d'un contre un. La collecte différenciée adéquate pour l'envoi ultérieur de l'équipement à supprimer au recyclage, au traitement et à l'élimination compatibles avec l'environnement contribue à la prévention d'éventuels effets négatifs sur l'environnement et sur la santé, et favorise la réutilisation et/ou le recyclage des matériaux qui composent l'équipement. L'élimination abusive du produit par l'utilisateur prévoit l'application des sanctions indiquées dans les dispositions de la loi actuellement en vigueur.

## ENTRETIEN ET NETTOYAGE DU PRODUIT

- Contrôler à intervalles réguliers que le trotteur ne présente pas de signes de dommage ou d'usure.
- Pour nettoyer les parties en plastique, y compris les bouchons, utiliser un chiffon humide.
- Pour nettoyer l'assise, utiliser une brosse avec du savon de Marseille ou un détergent neutre.
- Sécher les parties métalliques pour empêcher la formation de rouille.
- Une exposition prolongée à la lumière directe du soleil pourrait altérer la couleur du tissu.

## ATTENTION !

Lire ces instructions avec attention avant l'utilisation et les conserver pour toute consultation ultérieure. L'enfant pourrait se faire mal si on ne suit pas ces instructions.

Avant d'utiliser le produit, enlever et éliminer tous les sachets en plastique et autres éléments d'emballage (ex. matériel de fixation, liens, etc.) et les tenir hors de portée des enfants.

- Avant l'utilisation, vérifier que le produit et tous ses éléments n'ont pas été endommagés pendant le transport. Contrôler à intervalles réguliers que le produit n'est pas cassé ou endommagé, auquel cas, le tenir hors de portée des enfants.
- Le produit doit être monté uniquement par un adulte. Pour un montage correct du produit, suivre les instructions ci-dessous.

 **ATTENTION DANGER ESCALIER:** Pour éviter à l'enfant de graves blessures ou la mort, bloquer soigneusement les escaliers ou les marches avant d'utiliser le trotteur, même quand le frein est serré.

- L'enfant pourra se déplacer sur de plus longues distances et bouger beaucoup plus rapidement lorsqu'il est dans le trotteur.
- Empêcher l'accès aux escaliers, marches ou surfaces irrégulières, aux pentes ou aux sols instables, aux piscines ou autres plans d'eau. N'utiliser le trotteur que sur des surfaces planes et stables.

 **ATTENTION** Ne jamais laisser l'enfant seul sans surveillance. Toujours tenir l'enfant en vue quand il se trouve dans le trotteur.

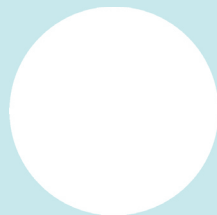

- Protégé les foyers ouverts, aux sources de chaleur et aux cuisinières.
- Tenir les liquides chauds, les câbles électriques et les autres sources de danger à distance de l'enfant.
- Prendre soin d'anticiper toute collision avec les vitres des portes, fenêtres, meubles.
- Ne pas utiliser le trotteur quand il présente des éléments cassés ou manquants.
- N'utiliser ce trotteur que pendant de brèves périodes de temps (ex. 20 minutes).
- Produit exclusivement destiné à un enfant capable de s'asseoir tout seul et tant qu'il ne peut pas marcher sans aide ou dont le poids ne dépasse pas 12 kg.
- Il n'est pas adapté aux enfants d'un poids de plus de 12 kg.
- Ne pas utiliser de pièces de rechange non approuvées par le fabricant ou le distributeur.
- Ne pas utiliser d'accessoires ou de pièces de rechange non approuvés par le fabricant.







Model. 8054688012529 Cod. GR313

Made in China Hecho en China Fabricado na China

PRG S.p.A.  
Via delle Primule, 5  
20815 Cogliate (MB) - Italy  
[www.giordanibaby.com](http://www.giordanibaby.com)

- I** In conformità con: EN 1273:2020
- UK** Approved to: EN EN 1273:2020
- E** En conformidad con: EN 1273:2020
- P** Em conformidade com: EN 1273:2020
- GR** Σύμφωνα με: EN 1273:2020
- NL** In overeenstemming met: EN 1273:2020
- F** Conformément à : EN 1273:2020