

Giordani

G-SNACK

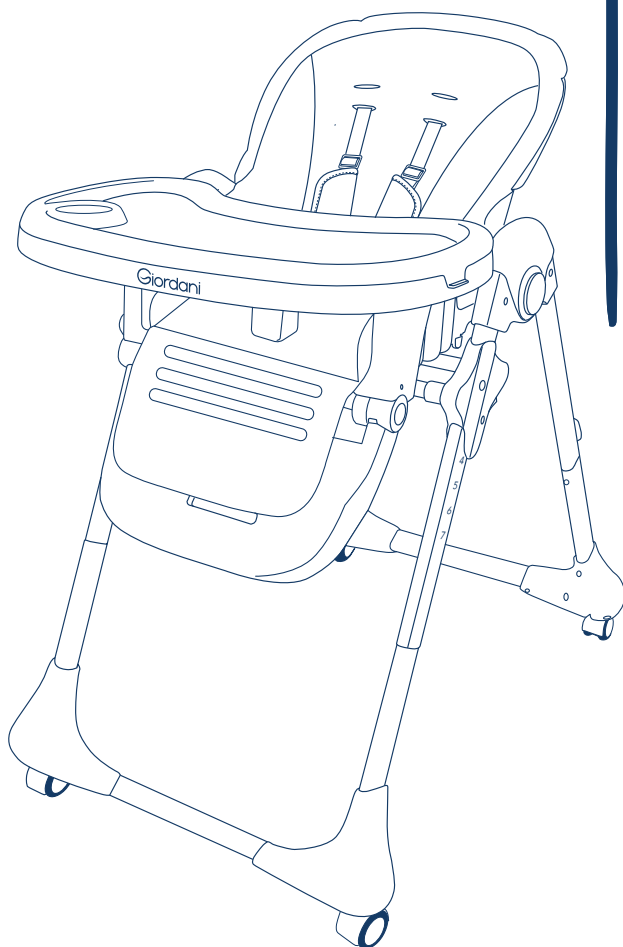

Istruzioni per l'uso

User's manual

Manual de usuario

Manual de utilização

Εγχειρίδιο χρήσης

Gebruiksaanwijzing

Guide d'utilisation

Gebrauchsanleitung

I

IMPORTANTE!

LEGGERE ATTENTAMENTE E CONSERVARE
PER FUTURO RIFERIMENTO!

**PRIMA DELL'USO, RIMUOVERE E SMALTIRE TUTTE LE
BUSTE DI PLASTICA E IL MATERIALE DI IMBALLAGGIO
TENENDOLI LONTANI DALLA PORTATA DEI BAMBINI**

UK

IMPORTANT!

READ CAREFULLY AND KEEP FOR FUTURE REFERENCE!

**BEFORE USE, REMOVE AND DISPOSE OF
ALL PLASTIC BAGS AND PACKAGING MATERIALS
AND KEEP THEM OUT OF REACH OF CHILDREN**

E

¡IMPORTANTE!

¡LEA DETENIDAMENTE Y GUARDE PARA FUTURAS
CONSULTAS!

**ANTES DEL USO, RETIRE Y DESECHE TODAS LAS
BOLSAS DE PLÁSTICO Y MATERIALES DE EMBALAJE Y
MANTÉNGALOS FUERA DEL ALCANCE DE LOS NIÑOS**

P

IMPORTANTE!

LER ATENTAMENTE E GUARDAR PARA REFERÊNCIA
FUTURA!

**ANTES DA UTILIZAÇÃO, REMOVA E ELIMINE TODOS OS
SACOS DE PLÁSTICO E MATERIAIS DE EMBALAGEM E
MANTENHA-OS FORA DO ALCANCE DAS CRIANÇAS**

GR

ΣΗΜΑΝΤΙΚΟ!

ΔΙΑΒΑΤΕ ΠΡΟΣΕΚΤΙΚΑ ΤΙΣ ΟΔΗΓΙΕΣ ΚΑΙ ΦΥΛΑΞΤΕ ΤΙΣ ΓΙΑ
ΕΝΔΕΧΟΜΕΝΗ ΑΝΑΦΟΡΑ ΣΕ ΑΥΤΕΣ ΣΤΟ ΜΕΛΛΟΝ!

**ΠΡΙΝ ΑΠΟ ΤΗ ΧΡΗΣΗ, ΑΦΑΙΡΕΣΤΕ ΚΑΙ ΑΠΟΡΡΙΨΤΕ ΟΛΕΣ
ΤΙΣ ΠΛΑΣΤΙΚΕΣ ΣΑΚΟΥΛΕΣ ΚΑΙ ΤΑ ΥΛΙΚΑ ΣΥΣΚΕΥΑΣΙΑΣ ΚΑΙ
ΦΥΛΑΣΤΕ ΤΑ ΜΑΚΡΙΑ ΑΠΟ ΠΑΙΔΙΑ**

NL

BELANGRIJK!

VOOR HET GEBRUIK AANDACHTIG DOORLEZEN
EN BEWAREN VOOR TOEKOMSTIGE RAADPLEGING!

**VOOR HET GEBRUIK ALLE PLASTIC ZAKKEN EN
VERPAKKINGSMATERIALEN VERWIJDEREN EN WEGGOOIEN
EN BUITEN HET BEREIK VAN KINDEREN HOUDEN**

F

IMPORTANT !

À LIRE ATTENTIVEMENT ET À CONSERVER POUR TOUTE CONSULTATION ULTÉRIEURE !

AVANT L'UTILISATION, RETIREZ ET JETEZ TOUS LES SACS EN PLASTIQUE ET LES MATÉRIAUX D'EMBALLAGE ET GARDEZ-LES HORS DE PORTÉE DES ENFANTS

D

WICHTIG!

SORGFÄLTIG LESEN UND ZUM SPÄTEREN NACHSCHLAGEN AUFBEWAHREN!

VOR DEM GEBRAUCH ALLE PLASTIKBEUTEL UND VERPACKUNGSMATERIALIEN ENTFERNEN, ENTSORGEN UND AUSSERHALB DER REICHWEITE VON KINDERN AUFBEWAHREN

**I-COMPONENTI UK-COMPONENTS E-COMPONENTES P-COMPONENTES
GR- ΣΥΣΤΑΤΙΚΑ NL- ONDERDELEN F- COMPOSANTS D- BESTANDTEILE**

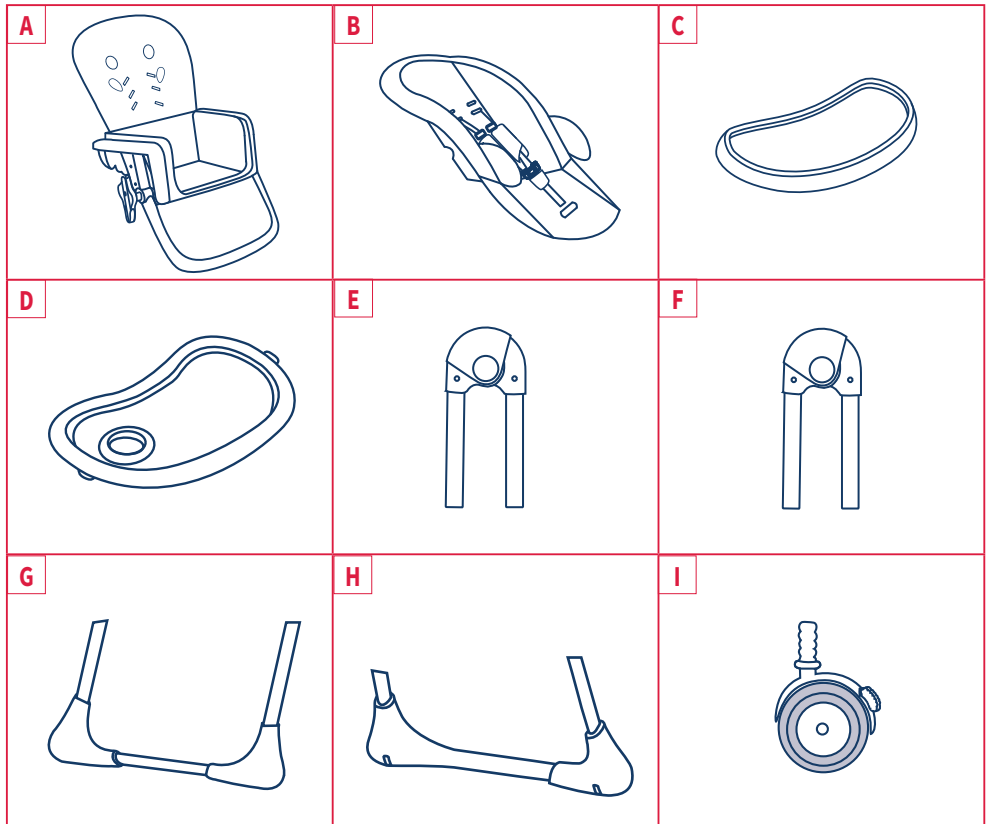

I LISTA DELLE PARTI

Verificare di disporre di tutti i pezzi per questo modello prima di assemblare il prodotto.

- | | |
|---|---|
| A. Seduta assemblata | F. Parte superiore delle gambe con snodo a destra |
| B. Rivestimento del seggiolone | G. Parte inferiore delle gambe anteriore |
| C. Vassoio | H. Parte inferiore delle gambe posteriore |
| D. Copri vassoio | I. Ruote (4 pezzi) |
| E. Parte superiore delle gambe con snodo a sinistra | |

UK PARTS LIST

Check that you have all the parts for this model before assembling your product.

- | | |
|---------------------|---------------------|
| A. Seat unit | F. Upper right leg |
| B. Seat cover | G. Bottom front leg |
| C. Food tray | H. Bottom rear leg |
| D. Upper tray cover | I. Wheels x 4 pcs |
| E. Upper left leg | |

E LISTADO DE PIEZAS

Compruebe que tenga todas las piezas para este modelo antes de montar su producto.

- | | |
|------------------------------------|----------------------------|
| A. Asiento | F. Pata superior derecha |
| B. Funda del asiento | G. Pata inferior delantera |
| C. Bandeja para comer | H. Pata inferior trasera |
| D. Cubierta de la bandeja superior | I. Ruedas x 4 unidades |
| E. Pata superior izquierda | |

P LISTA DE PEÇAS

Verifique se tem todas as peças para este modelo antes de montar o seu produto.

- | | |
|--------------------------------|--------------------------------------|
| A. Unidade de assento | F. Perna superior direita |
| B. Revestimento da cadeira | G. Parte inferior da perna dianteira |
| C. Tabuleiro para alimentos | H. Perna traseira inferior |
| D. Tampa superior do tabuleiro | I. Rodas x 4 peças |
| E. Perna superior esquerda | |

GR ΛΙΣΤΑ ΑΝΤΑΛΛΑΚΤΙΚΩΝ

Ελέγξτε ότι έχετε όλα τα εξαρτήματα για αυτό το μοντέλο ΠΡΙΝ συναρμολογήσετε το προϊόν σας.

- | | |
|-------------------------|------------------------|
| A. Μονάδα καθίσματος | ΣΤ. Επάνω δεξί πόδι |
| B. Κάλυμμα καθίσματος | Z. Κάτω μπροστινό πόδι |
| Γ. Δίσκος τροφίμων | H. Κάτω πίσω πόδι |
| Δ. Επάνω κάλυμμα δίσκου | Θ. Τροχοί x 4 τεμάχια |
| E. Εάνω αριστερό πόδι | |

NL LIJST VAN DE ONDERDELEN

Controleer of u alle onderdelen voor dit model hebt voordat u het product monteert.

- | | |
|-------------------------|--------------------------|
| A. Stoel | F. Bovenkant rechterpoot |
| B. Stoelhoes | G. Onderkant voorpoot |
| C. Eetblad | H. Onderkant achterpoot |
| D. Placemat | I. Wielen x 4 st |
| E. Bovenkant linkerpoot | |

F LISTE DES PIÈCES

Vérifiez que vous disposez de toutes les pièces pour ce modèle AVANT d'assembler votre produit.

- | | |
|--|--------------------------------------|
| A. Siège | G. Partie inférieure du pied avant |
| B. Housse de siège | H. Partie inférieure du pied arrière |
| C. Tablette | I. Roues x 4 pièces |
| D. Couvercle de la tablette supérieure | J. Barre de jeu |
| E. Partie supérieure du pied gauche | K. Réducteur |
| F. Partie supérieure du pied droit | |

D LISTE DER EINZELTEILE

Überprüfen Sie, ob Sie alle Teile für dieses Modell haben, bevor Sie Ihr Produkt zusammenbauen.

- | | |
|---------------------------|------------------------|
| A. Sitzeinheit | F. Oberes rechtes Bein |
| B. Sitzaufsatz | G. Unteres Vorderbein |
| C. Essenstablrett | H. Unteres Hinterbein |
| D. Obere Tablettabdeckung | I. Räder (4 Stück) |
| E. Oberes linkes Bein | |

1

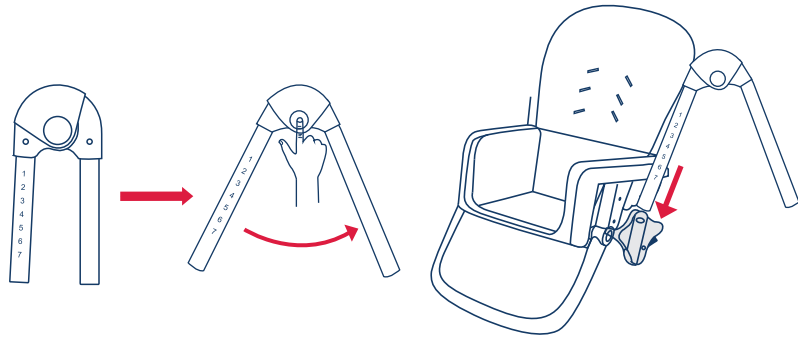

2

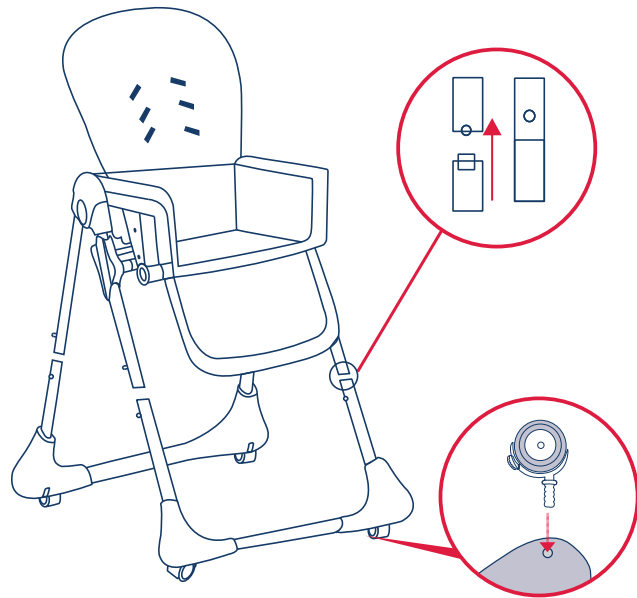

3

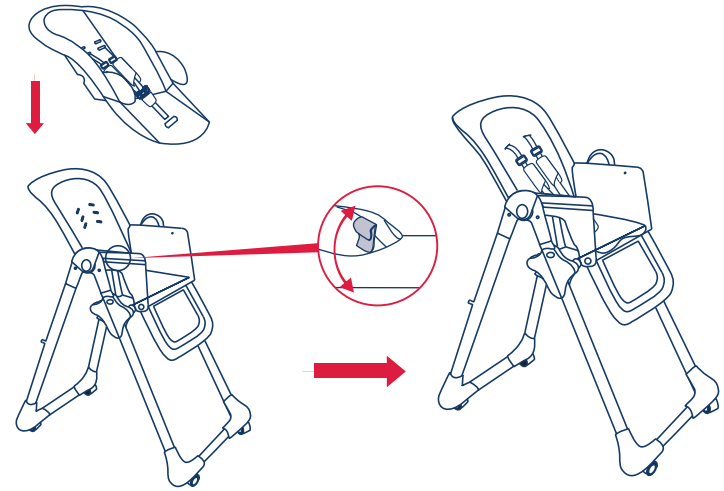

4

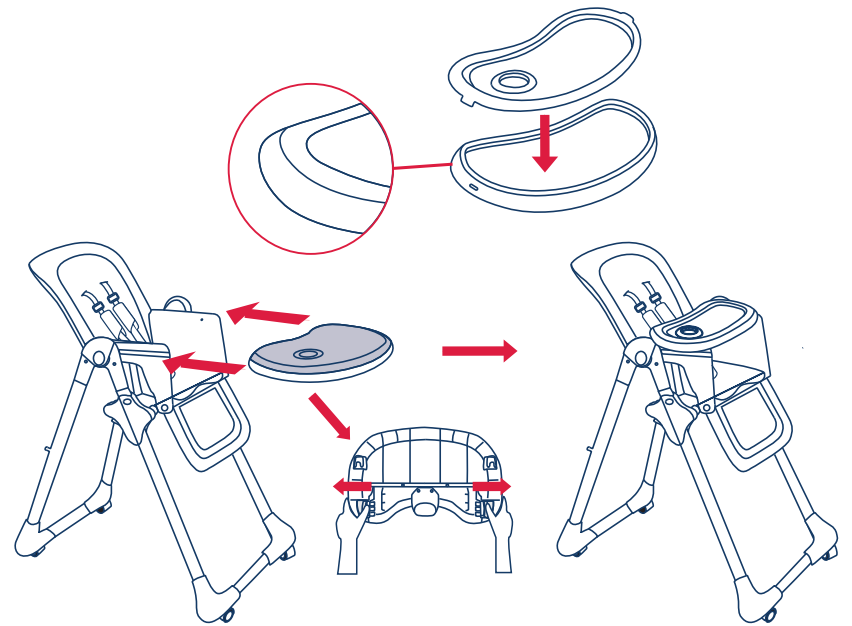

5

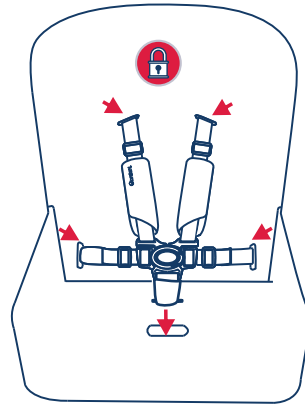
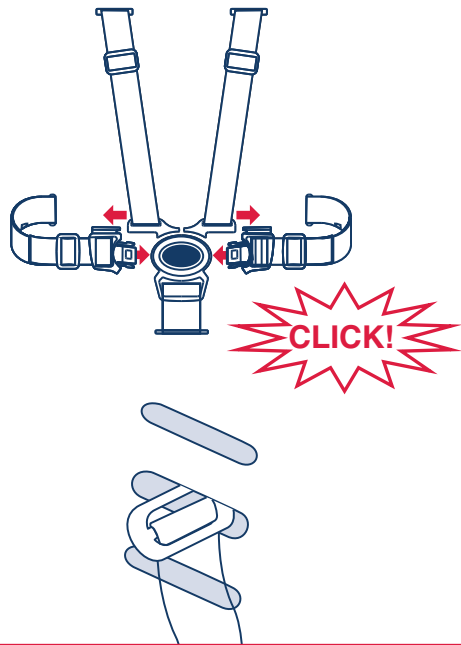

7

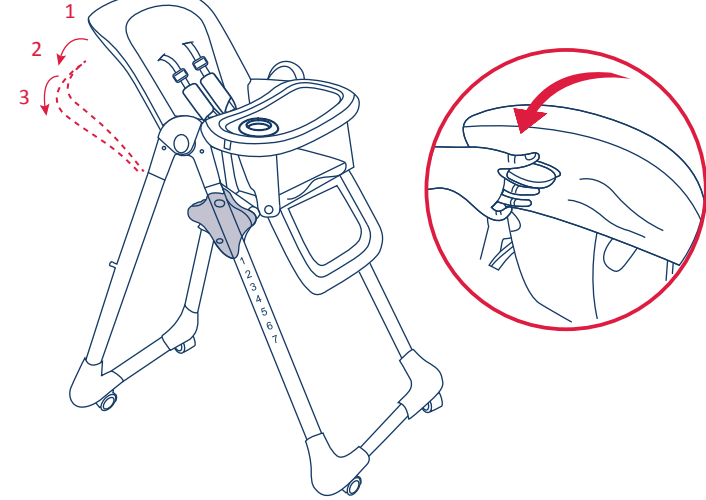

6



I- AVVERTENZA: NON regolare l'altezza della seduta con il bambino seduto sul seggiolone.
UK- WARNING: DO NOT adjust the height of the seat while your child is sitting in the high chair.
E- ADVERTENCIA: NO ajuste la altura del asiento mientras el niño esté sentado en la trona.
E- ADVERTENCIA: NO ajuste la altura del asiento mientras el niño esté sentado en la trona.
P- ADVERTENCIA: NÃO regule a altura do assento enquanto o seu filho estiver sentado na cadeira alta.
GR- ΠΡΟΕΙΔΟΠΟΙΗΣΗ: ΜΗΝ ρυθμίζετε το ύψος του καθίσματος ενώ το παιδί σας κάθεται στην καρέκλα.
NL- WAARSCHUWING: Pas de hoogte van de stoel NIET aan terwijl uw kind in de kinderstoel zit.
F- AVERTISSEMENT: NE PAS régler la hauteur du siège lorsque votre enfant est assis dans la chaise haute.
D- WARNUNG: Stellen Sie die Sitzhöhe NICHT ein, während Ihr Kind im Hochstuhl sitzt.

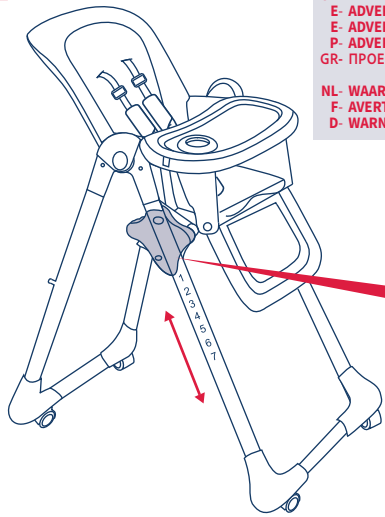

8

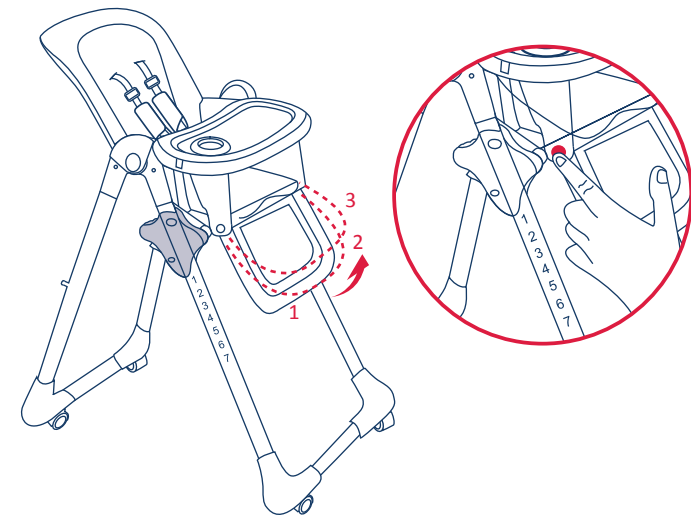

9

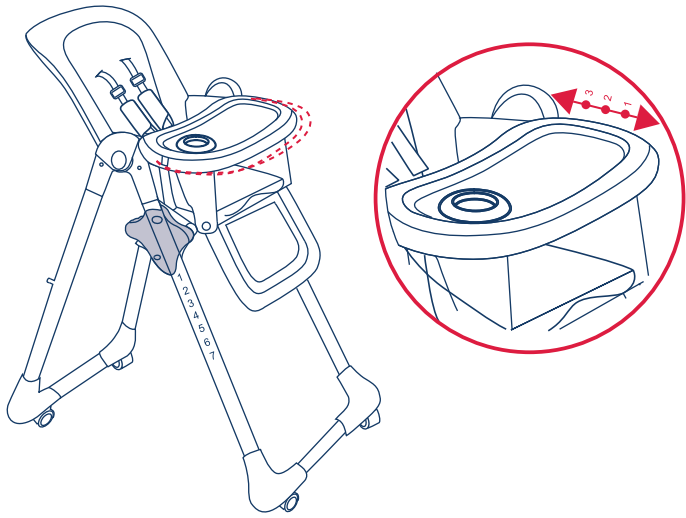

11

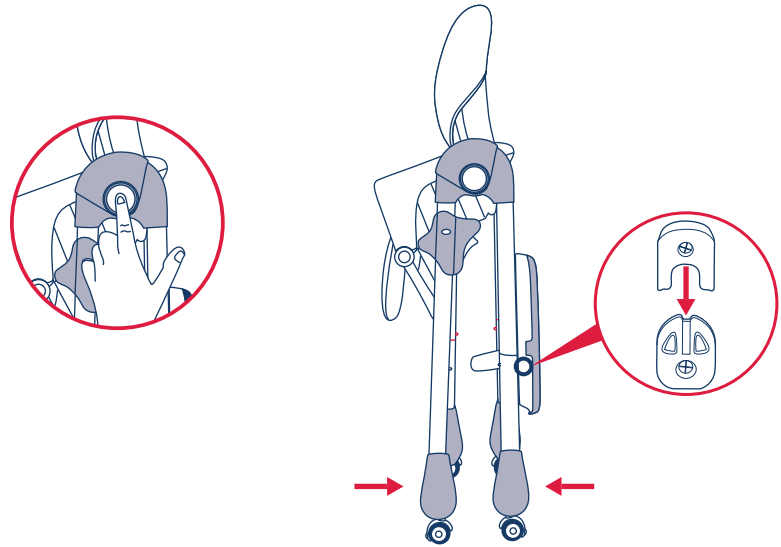

10

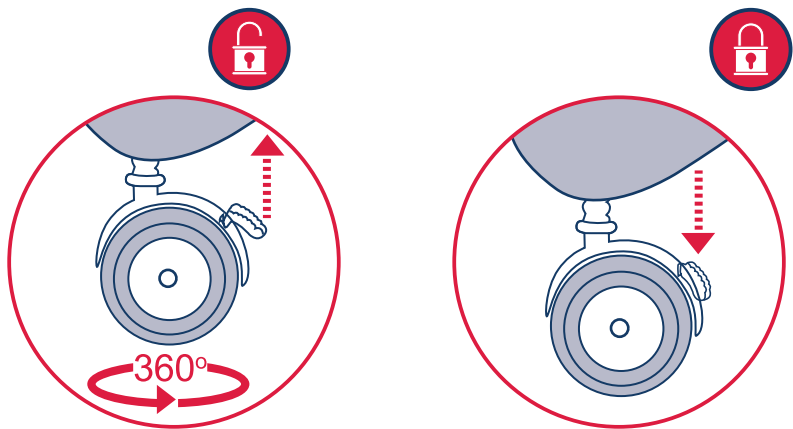

12

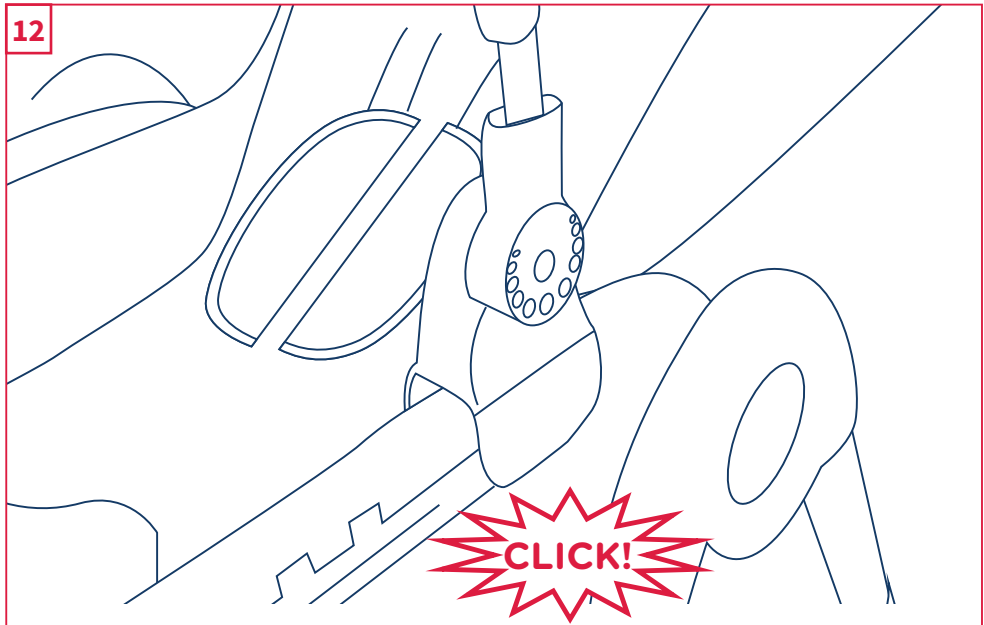

I GIORDANI G-Snack - Seggiolone

ISTRUZIONI DI MONTAGGIO

1. Prendere le gambe, tenere premuto il pulsante rotondo e allungare la gamba, quindi rilasciare il pulsante rotondo. La gamba con la lettera 'R' va sul lato destro, mentre la 'L' sul lato sinistro. Inserire le gambe nelle staffe di regolazione. La gamba con le indicazioni dei numeri deve essere rivolta verso l'esterno. L'altezza può essere regolata in sette posizioni.
2. Fissare le ruote negli appositi alloggiamenti. Rimuovere i piedini anteriori e posteriori e capovolgere il seggiolone. Spingere con forza su entrambe le estremità del piedino finché i due perni a molla non scattano in posizione all'interno del piccolo foro sul piedino stesso. Ripetere la stessa procedura per l'altro piedino.
3. Infilare la tasca superiore del rivestimento del seggiolone sulla parte curva dello schienale. Fermare i lati della seduta avvolgendoli intorno alla struttura e fissando il gancio su ciascun lato della seduta.
4. Posizionare il vassoio nella parte anteriore dei braccioli, premere i due pulsanti nella parte inferiore del vassoio e farlo scorrere fino alla posizione desiderata. Il vassoio può essere fissato in tre posizioni, come indicato sui braccioli.
5. Per bloccare il bambino è prevista un'imbracatura a cinque punti, che deve essere sempre indossata. Inserire la fibbia facendola passare attraverso il cuscino fino alla seduta, assicurandosi che la fibbia sia fuoriuscita completamente dalla fessura e si trovi in posizione orizzontale. Per sganciare, premere il pulsante sulla fibbia e tirare le clip. Per agganciare, spingere le linguette delle bretelle subaddominali nella fibbia finché non si bloccano in posizione. Le bretelle della spalla e le bretelle subaddominali sono dotate di appositi regolatori. L'imbracatura deve essere regolata con cura in modo che si adatti comodamente al bambino.
6. L'altezza può essere regolata in 7 posizioni. Per regolare l'altezza della seduta, premere entrambi i fermi all'altezza desiderata.
7. Per regolare l'angolazione della seduta, sollevare la leva in plastica sul retro della seduta e portarla nella posizione desiderata, quindi rilasciarla per bloccarla in posizione.
8. Per regolare il poggiatesta, premere il pulsante su entrambi i lati e contemporaneamente alzare o abbassare il poggiatesta, rilasciando entrambi i pulsanti una volta raggiunta la posizione desiderata.
9. Rilasciare le leve nella posizione di blocco desiderata fino a quando non si sente un doppio clic che indica che il vassoio è bloccato in posizione.
10. Utilizzare il dispositivo di blocco delle ruote per mantenere il seggiolone in posizione.
11. Rimuovere il vassoio e posizionarlo sul retro del seggiolone. Premere entrambi i fermi di regolazione dell'altezza e contemporaneamente abbassare la seduta del seggiolone fino alla posizione 7, quindi premere entrambi i fermi di rilascio ai lati

delle gambe e far scorrere in avanti le gambe posteriori. Controllare che il seggiolone sia piegato correttamente nella posizione di blocco prima di lasciarlo in posizione verticale.

12. Il prodotto può essere utilizzato come sdraietta per bambini da 6 mesi fino a 9 kg di peso. Per utilizzarlo come sdraietta:
 - Reclinare completamente lo schienale della seduta premendo il pulsante sulla parte posteriore dello schienale.
 - Portare il poggiatesta in posizione orizzontale.



AVVERTENZA

SDRAIETTA (6 m+)

AVVERTENZE SULL'USO DELLA SDRAIETTA

- **AVVERTENZA:** Non lasciare mai il bambino incustodito.
- **AVVERTENZA:** Non trasportare mai la sdraietta tenendola dall'arco giochi.
- **AVVERTENZA:** Interrompere l'uso del prodotto quando il bambino inizia a cercare di tirarsi su a sedere.
- **AVVERTENZA:** Non lasciare che il bambino usi questo prodotto per dormire. Questo prodotto non sostituisce un lettino o una culla. Quando il bambino si addormenta, posizionarlo in una culla o in un lettino adatto.
- **AVVERTENZA:** Non spostare o sollevare il prodotto con il bambino all'interno.
- **AVVERTENZA:** È pericoloso utilizzare questa sdraietta su una superficie elevata come un tavolo o una sedia.
- **AVVERTENZA:** Utilizzare sempre il sistema di ritenuta.
- Età prevista per l'utilizzo: da 6 mesi.
- Non utilizzare la sdraietta in caso di componenti rotti o mancanti.
- Non utilizzare accessori o parti di ricambio diversi da quelli approvati dal fabbricante.
- Il prodotto e tutti i suoi componenti devono sempre essere assemblati da un adulto.
- Non utilizzare la sdraietta con all'interno più di un bambino alla volta.
- Non lasciare mai la seduta su superfici non perfettamente orizzontali.
- Sorvegliare sempre i bambini che giocano vicino alla sdraietta.
- Per evitare rischi di incendio, non lasciare la sdraietta vicino a fonti di calore, apparecchi elettrici o a gas, ecc.
- Assicurarsi che il rivestimento sia fissato correttamente alla struttura del seggiolone.

- Assicurarsi che tutte le parti siano agganciate correttamente ai supporti.
- Controllare periodicamente l'assenza di parti usurate, viti allentate, materiali usurati o scuciti e sostituire immediatamente le parti danneggiate.
- Non posizionare la sdraietta con il bambino all'interno vicino a finestre o pareti dove corde, tende o altri oggetti potrebbero essere utilizzati dal bambino per arrampicarsi o rappresentare un rischio di soffocamento o strangolamento.
- Tenere fuori dalla portata dei bambini quando non viene utilizzato.

SEGGIOLONE (6 m+)

AVVERTENZE SULL'USO DEL SEGGIOLONE

- **AVVERTENZA:** Non lasciare mai il bambino incustodito.
- **AVVERTENZA:** Utilizzare sempre il sistema di ritenuta.
- **AVVERTENZA:** Utilizzare sempre il dispositivo di blocco quando il prodotto è fermo.
- **AVVERTENZA:** Per evitare lesioni, tenere lontani i bambini in fase di apertura e chiusura del prodotto.
- **AVVERTENZA:** Pericolo di caduta: non lasciare che il bambino si arrampichi sul prodotto.
- **AVVERTENZA:** Non utilizzare il prodotto se tutti i componenti non sono stati montati e regolati correttamente.
- **AVVERTENZA:** Prestare attenzione al rischio generato da fiamme libere o da altre fonti di forte calore nelle vicinanze del prodotto.
- **AVVERTENZA:** Prestare attenzione al rischio di ribaltamento nel caso in cui il bambino si spinga con i piedi contro un tavolo o qualsiasi altra struttura.
- **AVVERTENZA:** Prima dell'uso, accertarsi che l'imbracatura sia montata correttamente.
- **AVVERTENZA:** Verificare sempre la sicurezza e la stabilità del seggiolone.
- **AVVERTENZA:** Prima dell'uso, accertarsi che tutti i dispositivi di sicurezza siano in posizione e funzionino correttamente. In particolare, assicurarsi che il seggiolone sia bloccato in posizione aperta.
- Non utilizzare il seggiolone fino a quando il bambino non è in grado di stare seduto da solo.
- Il seggiolone è destinato ai bambini con età oltre 6 mesi o che sono in grado di stare seduti da soli.
- Non utilizzare il seggiolone in caso di parti rotte, strappate o mancanti.
- Prima del montaggio, verificare che il prodotto e tutti i suoi componenti non siano stati danneggiati durante il trasporto. In caso di danneggiamento, non utilizzare e tenere fuori dalla portata dei bambini.
- Il seggiolone deve essere aperto, regolato e chiuso solo da un adulto.
- Assicurarsi che la persona che utilizza il seggiolone sappia esattamente come funziona.
- Assicurarsi che il bambino si trovi a una distanza di sicurezza in fase di apertura, regolazione o chiusura del seggiolone. Quando si regola il seggiolone (ad esempio, quando si inclina lo schienale o si regola il vassoio), assicurarsi che le parti mobili non entrino in contatto con il bambino.
- L'uso dell'imbracatura con bretella inguinale in tessuto, correttamente fissata alla seduta e con una barra inguinale rigida, è necessario per garantire la sicurezza del

- bambino quando la seduta viene utilizzata come seggiolone.
- Il vassoio da solo non garantisce la sicurezza del bambino. Utilizzare sempre l'imbracatura.
- Non spostare il seggiolone con il bambino dentro.
- Non permettere ad altri bambini di giocare senza supervisione vicino al seggiolone o di arrampicarsi su di esso.

AVVERTENZE SULL'USO DELL'ARCO GIOCHI

- **AVVERTENZA:** Non sollevare mai il seggiolone tenendolo dall'arco giochi.
- Non utilizzare delle corde per allungare i sistemi di fissaggio dei giocattoli appesi all'arco e non fare nodi/anelli: ciò può causare rischi di impigliamento e strangolamento accidentali. Questo arco giochi deve essere utilizzato solo sotto la supervisione di un adulto.
- Controllare regolarmente che il prodotto non presenti segni di usura o altri danni. Se una parte qualsiasi del prodotto è danneggiata, non utilizzarlo e tenerlo fuori dalla portata dei bambini.
- L'arco giochi deve essere utilizzato solo insieme al seggiolone.
- L'arco giochi deve essere reclinato per tenere i giochi lontani dal viso del bambino e per consentirgli di interagire correttamente con essi durante il gioco.

PULIZIA E MANUTENZIONE

La pulizia e la manutenzione devono essere eseguite esclusivamente da adulti.

PULIZIA

Pulire il rivestimento in tessuto con un panno morbido imbevuto d'acqua o di un detergente neutro. Per rimuovere il rivestimento in tessuto dal seggiolone, ripetere le operazioni descritte per fissare il rivestimento alla struttura in ordine inverso. Pulire le parti in plastica con un panno morbido imbevuto d'acqua. Non utilizzare mai detergenti abrasivi o solventi. Se il seggiolone viene a contatto con l'acqua, asciugare le parti metalliche per evitare la formazione di ruggine.

COMPOSIZIONE

Rivestimento esterno: Poliuretano

Imbottitura: Poliestere

MANUTENZIONE

Conservare il seggiolone in un luogo asciutto. Per evitare attriti che possono compromettere il corretto funzionamento del seggiolone, assicurarsi che tutte le parti mobili in plastica lungo la struttura metallica siano prive di polvere, sporco o sabbia. Se necessario, lubrificare le parti mobili con un lubrificante a secco al silicone.

UK GIORDANI G-Snack - High Chair

ASSEMBLY INSTRUCTIONS

1. Take the legs, press and hold the round button and extend the leg, then release the round button. The leg with the letter 'R' is for the right side, 'L' is for the left side. Insert the legs into the adjustment brackets. The leg with number markings should be facing outwards. There are seven height adjustment positions.
2. Fix the wheels in the appropriate housings. Take out the front and rear feet and turn the high chair upside down. Push firmly on the foot at either end until each of the two sprung pins click into place within the small hole in the foot. Repeat the same procedure for the other foot.
3. Slide the pocket of the seat cover back over the curved back frame. Secure the seat sides by wrapping them around the frame and fastening the hook at each side of the seat.
4. Position the tray to the front of the arms, press the two buttons on the underside of the tray while sliding the tray along with the slot to the desired position. The tray has three positions as indicated on the armrests.
5. A five-point safety harness is provided to restrain your child and should always be worn. Fit the buckle through the cushion to the seat, ensure the buckle is completely pulled out of the slot and kept in a horizontal position. To unfasten, push the button on the buckle and pull the clips. To fasten, push the waist strap slips into the buckle until they lock in place. Sliding adjusters are fitted on the shoulder straps and waist straps. The harness should be carefully adjusted so that it fits your child comfortably.
6. There are 7 seat heights. To adjust the height of the seat, push in both of the locks at the desired height.
7. To adjust the angle of the seat, lift the plastic lever on the back of the seat and position it as desired, then release the mechanism to lock it in place.
8. To adjust the footrest, push in both sides of the button and simultaneously raise or lower the footrest, releasing both buttons in the desired position.
9. Release the levers to the desired lock position until you hear a double click, indicating that the tray is locked in place.
10. Use the wheel locking feature to keep the high chair in place.
11. Remove the tray so that it fits on the back of the high chair. Push in both of the height adjusting locks and simultaneously lower the seat of the high chair to position 7, press in both of the release catches on the side legs and slide the rear legs forward. Check that the high chair is correctly folded in its locked position before leaving it standing upright.

12. The product can be used as a reclined cradle for children from 0 months and up to 9 kg. To use it as a reclined cradle:
 - Fully recline the back of the seat by pressing the button on the rear part of the backrest.
 - Adjust the leg rest to a fully horizontal position.

WARNING

RECLINED CRADLE (6m+)

RECLINED CRADLE USE WARNING

- **WARNING:** Never leave your child unattended.
- **WARNING:** Never use the toy bar to carry the reclined cradle.
- **WARNING:** Stop using the product when your child starts trying to sit up.
- **WARNING:** Do not allow your child to sleep in this product. This product does not replace a cot or a crib. When falling asleep, your child should be placed in a suitable cot or crib.
- **WARNING:** Do not move or lift this product while your child is inside.
- **WARNING:** It is dangerous to use this reclined cradle on an elevated surface such as a table or chair.
- **WARNING:** Always use the restraint system.
- Age range intended for use: from birth to 9 kg (6 months).
- Do not use the reclined cradle if any components are broken or missing.
- Do not use accessories or replacement parts other than those approved by the manufacturer.
- The product and all of its components must always be assembled by an adult.
- Do not use the reclined cradle with more than one child at a time.
- Never leave the chair on surfaces that are not perfectly horizontal.
- Always supervise children playing near the reclined cradle.
- To prevent fire hazards, do not leave the reclined cradle near heat sources, electrical and gas appliances, etc.
- Make sure the cover is properly secured to the structure of the high chair.
- Make sure that all parts are correctly hooked to the mounts.
- Periodically check for any worn parts, loose screws, worn or unstitched materials and replace any damaged parts immediately.
- Do not place the reclined cradle with your child in it near windows or walls where cords, curtains or other objects could be used by your child to climb up or present a choking or strangulation hazard.
- Keep out of the reach of children when not in use.

HIGH CHAIR (6m+)

HIGH CHAIR USE WARNING

- **WARNING:** Never leave your child unattended.
- **WARNING:** Always use the restraint system.
- **WARNING:** Always apply the parking device when it is not being moved.
- **WARNING:** Keep children away when unfolding and folding the product to avoid injury.
- **WARNING:** Falling hazard: Prevent your child from climbing on the product.
- **WARNING:** Do not use the product unless all components are correctly fitted and adjusted.
- **WARNING:** Be aware of the risk of an open fire or other sources of strong heat in the vicinity of the product.
- **WARNING:** Be aware of the risk of tilting when your child can push its feet against a table or any other structure.
- **WARNING:** Make sure the safety harness is fitted correctly before use.
- **WARNING:** Always check the safety and stability of the high chair.
- **WARNING:** Make sure all safety devices are in place and operating properly before use. In particular, make sure that the high chair is locked in the open position.
- Do not use the high chair until your child can sit up unaided.
- The high chair is intended for children up to 3 years of age or 15 kg in weight who can sit up unaided.
- Do not use the high chair if any part is broken, torn or missing.
- Before assembly, check that neither the product nor any of its components have been damaged during transportation. In this case, do not use and keep out of reach of children.
- The high chair should only be opened, adjusted and closed by an adult.
- Make sure that the person using the high chair knows exactly how it functions.
- When opening, adjusting or closing the high chair, ensure that your child is at a safe distance. When adjusting the high chair (e.g. tilting the backrest, adjusting the tray), make sure that the movable parts do not come into contact with your child.
- The use of the safety harness with fabric crotch strap, properly fastened to the seat and with a rigid crotch bar, is necessary to ensure the safety of your child when the chair is used as a high chair.
- The tray alone does not guarantee the safety of your child. Always use the safety harness.
- Do not move the high chair with your child in it.
- Do not allow other children to play unsupervised near the high chair, or to climb onto it.

TOY BAR USE WARNING

- **WARNING: Never use the toy bar to lift the highchair.**
- Do not attach any strings to extend the fastening systems of the toy bar's hanging toys and do not make knots/loops: this can lead to accidental entanglement and strangulation hazards. This toy bar must only be used under adult supervision.
- Regularly check the product for signs of wear or any other damage. If any part of the product is damaged, do not use it and keep it out of the reach of children.

- The toy bar must only be used together with the high chair.
- The toy bar must be reclined to keep the toys away from your child's face and to allow your child to interact properly with the toys while playing.

CLEANING AND MAINTENANCE

Cleaning and maintenance must only be carried out by adults.

CLEANING

Clean the fabric cover with a soft cloth soaked in water or a neutral detergent. To remove the fabric cover from the high chair, repeat the operations described for attaching the fabric cover to the frame in reverse order. Clean the plastic parts with a soft cloth soaked in water. Never use abrasive detergents or solvents. If the high chair comes into contact with water, dry the metal parts to prevent the formation of rust.

COMPOSITION

Outer cover: Polyurethane

Padding: Polyester

MAINTENANCE

Keep the high chair in a dry place. To avoid friction that may affect the proper functioning of the high chair, ensure that all moving plastic parts along the metal frame are free from dust, dirt or sand. If necessary, lubricate the moving parts with dry silicone lubricant.

INSTRUCCIONES DE MONTAJE

1. Tome las patas, presione y mantenga presionado el botón redondo y extienda la pata, luego suelte el botón redondo. La pata con la letra «R» es para el lado derecho y la que tiene la letra «L» es para el lado izquierdo. Inserte las patas en los soportes de ajuste. La pata con marcas numéricas debe mirar hacia afuera. Hay siete posiciones de ajuste de altura.
2. Fije las ruedas en los alojamientos correspondientes. Retire las patas delanteras y traseras y dé la vuelta a la trona. Empuje firmemente el pie en cada extremo hasta que cada uno de los dos pasadores con resorte encaje en su lugar dentro del pequeño orificio del pie. Repita el mismo procedimiento para el otro pie.
3. Deslice el bolsillo de la funda del asiento hacia atrás sobre el marco curvo del respaldo. Asegure los lados del asiento envolviéndolos alrededor del marco y fijando el gancho a cada lado del asiento.
4. Coloque la bandeja al frente de los brazos, presione los dos botones en la parte inferior de la bandeja mientras desliza la bandeja junto con la ranura a la posición deseada. La bandeja tiene tres posiciones como se indica en los reposabrazos.
5. Se proporciona un arnés de seguridad de cinco puntos para sujetar al niño y siempre debe usarlo. Coloque la hebilla a través del cojín hasta el asiento, asegúrese de que la hebilla esté completamente fuera de la ranura y se mantenga en posición horizontal. Para desabrochar, presione el botón de la hebilla y tire de los clips. Para abrochar, empuje las correas de la cintura dentro de la hebilla hasta que encajen en su lugar. Se colocan ajustadores deslizantes en las correas de los hombros y en las correas de la cintura. El arnés debe ajustarse con cuidado para que se ajuste cómodamente al niño.
6. Hay 7 alturas de asiento. Para ajustar la altura del asiento, presione ambos bloqueos a la altura deseada.
7. Para ajustar el ángulo del asiento, levante la palanca de plástico que se encuentra en el respaldo del asiento y colóquela como desee, luego suelte el mecanismo para bloquearlo en su lugar.
8. Para ajustar el reposapiés, presione ambos lados del botón y, al mismo tiempo, suba o baje el reposapiés y suelte ambos botones en la posición deseada.
9. Suelte las palancas a la posición de bloqueo deseada hasta oír un doble clic, lo que indica que la bandeja está bloqueada en su lugar.
10. Utilice la función de bloqueo de las ruedas para mantener la trona en su lugar.
11. Retire la bandeja para que encaje en el respaldo de la trona. Empuje ambos seguros de ajuste de altura y baje simultáneamente el asiento de la trona a la posición 7, presione ambos pestillos de liberación en las patas laterales y deslice las patas traseras hacia adelante. Compruebe que la trona esté correctamente plegada en su posición de bloqueo antes de dejarla en posición vertical.

12. El producto se puede utilizar como cuna reclinada para niños desde 0 meses y hasta 9 kg. Para usarlo como cuna reclinada:
 - Recline completamente el respaldo del asiento pulsando el botón situado en la parte trasera del respaldo.
 - Ajuste el reposapiés en una posición completamente horizontal.



ADVERTENCIA

CUNA RECLINADA (6m+)

ADVERTENCIA SOBRE EL USO DE CUNA RECLINADA

- **ADVERTENCIA:** Nunca deje al niño/a sin vigilancia.
- **ADVERTENCIA:** Nunca utilice la barra de juguetes para transportar la cuna reclinada.
- **ADVERTENCIA:** Deje de usar el producto cuando el niño comience a intentar sentarse.
- **ADVERTENCIA:** No permita que el niño duerma sobre este producto. Este producto no sustituye a una cuna. Cuando el niño se duerma, debe colocarlo en una cuna adecuada.
- **ADVERTENCIA:** No mueva ni levante este producto mientras el niño esté dentro.
- **ADVERTENCIA:** Es peligroso utilizar esta cuna reclinada sobre una superficie elevada como una mesa o silla.
- **ADVERTENCIA:** Utilice siempre el sistema de retención.
- Rango de edad previsto de uso: desde el nacimiento hasta los 9 kg (6 meses).
- No utilice la cuna reclinada si falta algún componente o está rota.
- No utilice accesorios ni piezas de repuesto distintos de los aprobados por el fabricante.
- El montaje del producto y todos sus componentes siempre debe ser realizado por un adulto.
- No utilice la cuna reclinada con más de un niño a la vez.
- Nunca deje la silla sobre superficies que no estén perfectamente horizontales.
- Supervise siempre a los niños que juegan cerca de la cuna reclinada.
- Para evitar riesgos de incendio, no deje la cuna reclinada cerca de fuentes de calor, aparatos eléctricos o de gas, etc.
- Asegúrese de que la funda esté correctamente fijada a la estructura de la trona.
- Asegúrese de que todas las piezas estén correctamente enganchadas a los soportes.
- Verifique periódicamente si hay piezas desgastadas, tornillos flojos, materiales desgastados o descosidos y reemplace inmediatamente cualquier pieza dañada.

- No coloque la cuna reclinada con el niño dentro cerca de ventanas o paredes donde el niño pueda usar cordones, cortinas u otros objetos para trepar o representen un peligro de asfixia o estrangulamiento.
- Mantener fuera del alcance de los niños cuando no esté en uso.

TRONA (6m+)

ADVERTENCIA SOBRE EL USO DE TRONA

- **ADVERTENCIA:** Nunca deje al niño/a sin vigilancia.
- **ADVERTENCIA:** Utilice siempre el sistema de retención.
- **ADVERTENCIA:** Aplique siempre el dispositivo de estacionamiento cuando no esté en movimiento.
- **ADVERTENCIA:** Mantenga a los niños alejados al desplegar y plegar el producto para evitar lesiones.
- **ADVERTENCIA:** Peligro de caída: Evite que el niño trepe por el producto.
- **ADVERTENCIA:** No utilice el producto a menos que todos los componentes estén correctamente instalados y ajustados.
- **ADVERTENCIA:** Preste atención al riesgo de llamas abiertas u otras fuentes de calor intenso cerca del producto.
- **ADVERTENCIA:** Preste atención al riesgo de vuelco cuando el niño pueda empujar sus pies contra una mesa o cualquier otra estructura.
- **ADVERTENCIA:** Antes del uso, asegúrese de que el arnés de seguridad esté colocado correctamente.
- **ADVERTENCIA:** Compruebe siempre la seguridad y estabilidad de la trona.
- **ADVERTENCIA:** Antes del uso, asegúrese de que todos los dispositivos de seguridad estén en su lugar y que funcionen correctamente. En particular, asegúrese de que la trona esté bloqueada en la posición abierta.
- No utilice la trona hasta que el niño pueda sentarse sin ayuda.
- La trona está destinada a niños de hasta 3 años o 15 kg de peso que puedan sentarse sin ayuda.
- No utilice la trona si falta alguna pieza o si hay alguna pieza rota o desgarrada.
- Antes del montaje, compruebe que ni el producto ni ninguno de sus componentes hayan sufrido daños durante el transporte. Si alguna parte del producto está dañada, no lo utilice y manténgalo fuera del alcance de los niños.
- Solo un adulto debe abrir, ajustar y cerrar la trona.
- Asegúrese de que la persona que utilice la trona sepa exactamente cómo funciona.
- Al abrir, ajustar o cerrar la trona, asegúrese de que el niño esté a una distancia segura. Al ajustar la trona (por ejemplo, inclinar el respaldo, ajustar la bandeja), asegúrese de que las partes móviles no entren en contacto con el niño.
- El uso del arnés de seguridad con entrepierna de tela, correctamente sujeto al asiento y con barra entrepierna rígida, es necesario para garantizar la seguridad del niño cuando la silla se utiliza como trona.
- La bandeja por sí sola no garantiza la seguridad del niño. Utilice siempre el arnés de seguridad.

- No mueva la trona con el niño en ella.
- No permita que otros niños jueguen sin supervisión cerca de la trona o se suban a ella.

ADVERTENCIA SOBRE EL USO DE LA BARRA DE JUGUETES

- **ADVERTENCIA:** Nunca utilice la barra de juguetes para levantar la trona.
- No coloque cuerdas para extender los sistemas de sujeción de los juguetes colgantes de la barra de juguetes y no haga nudos ni bucles: esto puede provocar enredos accidentales y peligro de estrangulamiento. Esta barra de juguetes debe utilizarse exclusivamente bajo la supervisión de un adulto.
- Controle periódicamente el producto para detectar signos de desgaste o cualquier otro daño. Si alguna parte del producto está dañada, no lo utilice y manténgalo fuera del alcance de los niños.
- La barra de juguetes debe utilizarse solamente junto con la trona.
- La barra de juguetes debe estar reclinada para mantener los juguetes alejados de la cara del niño y permitirle interactuar adecuadamente con los juguetes mientras juega.

LIMPIEZA Y MANTENIMIENTO

La limpieza y el mantenimiento deben ser realizados exclusivamente por adultos.

LIMPIEZA

Limpie la funda de tela con un paño suave humedecido en agua o detergente neutro. Para quitar la funda de tela de la trona, repita las operaciones descritas para fijar la funda de tela a la estructura pero en orden inverso. Limpie las piezas de plástico con un paño suave humedecido en agua. Nunca utilice detergentes o disolventes abrasivos. Si la trona entra en contacto con el agua, seque las partes metálicas para evitar la formación de óxido.

COMPOSICIÓN

Funda exterior: Poliuretano
Relleno: Poliéster

MANTENIMIENTO

Mantenga la trona en un lugar seco. Para evitar fricciones que puedan afectar el correcto funcionamiento de la trona, asegúrese de que todas las piezas de plástico móviles a lo largo de la estructura de metal estén libres de polvo, suciedad o arena. Si es necesario, lubrique las piezas móviles con un lubricante de silicona seco.

P GIORDANI G-Snack - Cadeira alta

INSTRUÇÕES DE MONTAGEM

1. Pegar nas pernas, premir e manter premido o botão redondo e estender a perna, depois soltar o botão redondo. A perna com a letra “R” corresponde ao lado direito e a “L” ao lado esquerdo. Inserir os pés nos suportes de regulação. A perna com as marcações numéricas deve estar virada para o exterior. Existem sete posições de regulação em altura.
2. Fixar as rodas nos alojamentos adequados. Retire os pés dianteiros e traseiros e vire a cadeira alta ao contrário. Empurrar firmemente o pé em cada extremidade até que cada um dos dois pinos de mola encaixe no pequeno orifício do pé. Repetir o mesmo procedimento para o outro pé.
3. Deslize o bolso do revestimento do assento para trás sobre a estrutura curva das costas. Fixe os lados do assento enrolando-os à volta da estrutura e prendendo o gancho em cada lado do assento.
4. Posicione o tabuleiro na frente dos braços, prima os dois botões na parte inferior do tabuleiro enquanto desliza o tabuleiro juntamente com a ranhura para a posição pretendida. O tabuleiro tem três posições, indicadas nos apoios de braços.
5. É fornecido um arnês de segurança de cinco pontos para prender a criança e deve ser sempre utilizado. Colocar a fivela de fecho através da almofada até ao banco, assegurando que a fivela de fecho é completamente puxada para fora da ranhura e mantida na posição horizontal. Para desapertar, premir o botão da fivela e puxar os cliques. Para apertar, empurre as correias da cintura para dentro da fivela até ficarem bloqueadas. Os ajustadores deslizantes estão instalados nas alças dos ombros e nas alças da cintura. O arnês deve ser cuidadosamente ajustado para que se adapte confortavelmente ao seu filho.
6. Existem 7 alturas de assento. Para regular a altura do assento, empurrar os dois fechos para a altura pretendida.
7. Para regular o ângulo do assento, levante a alavanca de plástico na parte de trás do assento e posicione-o como pretendido, depois solte o mecanismo para o bloquear.
8. Para regular o apoio para os pés, prima ambos os lados do botão e, simultaneamente, levante ou baixe o apoio para os pés, libertando ambos os botões na posição pretendida.
9. Solte as alavancas para a posição de bloqueio desejada até ouvir um duplo clique, indicando que o tabuleiro está bloqueado no lugar.
10. Utilize a função de bloqueio das rodas para manter a cadeira alta no lugar.
11. Retire o tabuleiro de forma a encaixar nas costas da cadeira alta. Empurre ambos os fechos de regulação da altura e baixe simultaneamente o assento da cadeira alta para a posição 7, pressione ambos os fechos de libertação nas pernas laterais e faça deslizar as pernas traseiras para a frente. Verifique se a cadeira alta está corretamente dobrada na sua posição de bloqueio antes de a deixar na vertical.

12. O produto pode ser utilizado como um berço reclinável para crianças a partir dos 0 meses e até aos 9 kg. Para o utilizar como berço reclinável:
 - Reclinação total das costas do banco, premindo o botão situado na parte de trás do encosto.
 - Regular o apoio para as pernas para uma posição totalmente horizontal.



ADVERTÊNCIA

BERÇO RECLINADO (6m+)

AVISO DE UTILIZAÇÃO DO BERÇO RECLINADO

- **ADVERTÊNCIA:** Nunca deixe a criança na cadeira sem vigilância.
- **ADVERTÊNCIA:** Nunca utilizar a barra de brinquedos para transportar o berço reclinado.
- **ADVERTÊNCIA:** Deixe de utilizar o produto quando o seu filho começar a tentar sentar-se.
- **ADVERTÊNCIA:** Não permita que o seu filho durma neste produto. Este produto não substitui uma cama de grades ou um berço. Ao adormecer, o seu filho deve ser colocado numa cama ou berço adequado.
- **ADVERTÊNCIA:** Não desloque nem levante este produto enquanto a criança estiver lá dentro.
- **ADVERTÊNCIA:** É perigoso utilizar este berço reclinado numa superfície elevada, como uma mesa ou uma cadeira.
- **ADVERTÊNCIA:** Utilizar sempre o sistema de retenção.
- Faixa etária de utilização prevista: desde o nascimento até aos 9 kg (6 meses).
- Não utilizar o berço reclinado se houver componentes partidos ou em falta.
- Não utilizar acessórios ou peças de substituição para além dos aprovados pelo fabricante.
- A montagem do produto e de todos os seus componentes deve ser sempre efetuada por um adulto.
- Não utilizar o berço reclinado com mais de uma criança de cada vez.
- Nunca deixar a cadeira sobre superfícies que não sejam perfeitamente horizontais.
- Supervisionar sempre as crianças que brincam perto do berço reclinado.
- Para evitar riscos de incêndio, não deixe o berço reclinado perto de fontes de calor, aparelhos elétricos e a gás, etc.
- Certifique-se de que a cobertura está corretamente fixada à estrutura da cadeira alta.
- Certifique-se de que todas as peças estão corretamente engatadas nos suportes.

- Verificar periodicamente a existência de peças gastas, parafusos soltos, materiais gastos ou não cosidos e substituir imediatamente as peças danificadas.
- Não coloque o berço reclinado com a criança lá dentro perto de janelas ou paredes onde a criança possa usar cordas, cortinas ou outros objetos para trepar ou que representem um perigo de asfixia ou estrangulamento.
- Manter fora do alcance das crianças quando não estiver a ser utilizado.

CADEIRA ALTA (6m+)

AVISO DE UTILIZAÇÃO DE CADEIRA ALTA

- **ADVERTÊNCIA:** Nunca deixe a criança na cadeira sem vigilância.
- **ADVERTÊNCIA:** Utilizar sempre o sistema de retenção.
- **ADVERTÊNCIA:** Aplicar sempre o dispositivo de estacionamento quando o veículo não estiver a ser deslocado.
- **ADVERTÊNCIA:** Mantenha as crianças afastadas quando desdobrar e dobrar o produto para evitar ferimentos.
- **ADVERTÊNCIA:** Perigo de queda: Evitar que a criança trepe para cima do produto.
- **ADVERTÊNCIA:** Não utilizar o produto sem que todos os componentes estejam corretamente montados e ajustados.
- **ADVERTÊNCIA:** Ter em atenção o risco de fogo aberto ou outras fontes de calor forte nas proximidades do produto.
- **ADVERTÊNCIA:** Tenha em atenção o risco de inclinação quando o seu filho pode empurrar os pés contra uma mesa ou qualquer outra estrutura.
- **ADVERTÊNCIA:** Certifique-se de que o arnês de segurança está corretamente colocado antes de o utilizar.
- **ADVERTÊNCIA:** Verifique sempre a segurança e a estabilidade da cadeira alta.
- **ADVERTÊNCIA:** Certifique-se de que todos os dispositivos de segurança estão colocados e a funcionar corretamente antes de os utilizar. Em especial, certifique-se de que a cadeira alta está bloqueada na posição aberta.
- Não utilize a cadeira alta enquanto o seu filho não se conseguir sentar sem ajuda.
- A cadeira alta destina-se a crianças até aos 3 anos de idade ou 15 kg de peso que se conseguem sentar sem ajuda.
- Não utilize a cadeira alta se alguma peça estiver partida, rasgada ou em falta.
- Antes da montagem, verificar se o produto ou qualquer um dos seus componentes não foram danificados durante o transporte. Neste caso, não utilizar e manter fora do alcance das crianças.
- A cadeira alta só deve ser aberta, ajustada e fechada por um adulto.
- Certifique-se de que a pessoa que utiliza a cadeira alta sabe exatamente como funciona.
- Ao abrir, ajustar ou fechar a cadeira alta, certifique-se de que o seu filho está a uma distância segura. Ao ajustar a cadeira alta (por exemplo, inclinar o encosto, ajustar o tabuleiro), certifique-se de que as peças móveis não entram em contacto com a criança.
- A utilização do arnês de segurança com banda de entrepernas em tecido, corretamente fixado ao assento e com uma barra de entrepernas rígida, é necessária para garantir a segurança do seu filho quando a cadeira é utilizada como cadeira alta.

- O tabuleiro, por si só, não garante a segurança do seu filho. Utilizar sempre o arnês de segurança.
- Não desloque a cadeira alta com o seu filho lá dentro.
- Não permitir que outras crianças brinquem sem supervisão perto da cadeira alta ou subam para ela.

AVISO DE UTILIZAÇÃO DA BARRA DE BRINQUEDOS

- **ADVERTÊNCIA:** Nunca utilize a barra de brinquedos para levantar a cadeira alta.
- Não prenda cordas para prolongar os sistemas de fixação dos brinquedos pendurados na barra de brinquedos e não faça nós/laços: isto pode levar a riscos de emaranhamento accidental e estrangulamento. Esta barra de brinquedos só deve ser utilizada sob a vigilância de um adulto.
- Verificar regularmente se o produto apresenta sinais de desgaste ou outros danos. Se alguma parte do produto estiver danificada, não o utilize e mantenha-o fora do alcance das crianças.
- A barra de brinquedos só pode ser utilizada em conjunto com a cadeira alta.
- A barra de brinquedos deve ser reclinada para manter os brinquedos afastados da cara do seu filho e para permitir que este interaja corretamente com os brinquedos enquanto brinca.

LIMPEZA E MANUTENÇÃO

A limpeza e a manutenção só devem ser efetuadas por adultos.

LIMPEZA

Limpar o revestimento de tecido com um pano macio embebido em água ou num detergente neutro. Para retirar o revestimento de tecido da cadeira alta, repita as operações descritas para a fixação do revestimento de tecido na estrutura, pela ordem inversa. Limpar as peças de plástico com um pano macio embebido em água. Nunca utilizar detergentes ou solventes abrasivos. Se a cadeira alta entrar em contacto com a água, secar as partes metálicas para evitar a formação de ferrugem.

COMPOSIÇÃO

Capa exterior: Poliuretano

Acolchoamento: Poliéster

MANUTENÇÃO

Manter a cadeira alta num local seco. Para evitar fricções que possam afetar o bom funcionamento da cadeira alta, certifique-se de que todas as peças de plástico móveis ao longo da estrutura metálica estão isentas de pó, sujidade ou areia. Se necessário, lubrificar as peças móveis com lubrificante de silicone seco.

ΟΔΗΓΙΕΣ ΣΥΝΑΡΜΟΛΟΓΗΣΗΣ

1. Πάρτε τα πόδια, πατήστε και κρατήστε πατημένο το στρογγυλό κουμπί και τεντώστε το πόδι, στη συνέχεια αφήστε το στρογγυλό κουμπί. Το πόδι με το γράμμα «R» είναι για τη δεξιά πλευρά και το πόδι με το γράμμα «L» είναι για την αριστερή πλευρά. Τοποθετήστε τα πόδια στα στηρίγματα ρύθμισης. Το πόδι με τις αριθμητικές ενδείξεις πρέπει να είναι στραμμένο προς τα έξω. Υπάρχουν επτά θέσεις ρύθμισης ύψους.
2. Στερεώστε τους τροχούς στις κατάλληλες εσοχές. Βγάλτε τα μπροστινά και τα πίσω πόδια και γυρίστε την καρέκλα ανάποδα. Σπρώξτε σταθερά το πόδι σε κάθε άκρο του μέχρι κάθε ένας από τους δύο ελατηριωτούς πείρους να κουμπώσει στη θέση του μέσα στη μικρή οπή του ποδιού. Επαναλάβετε την ίδια διαδικασία για το άλλο πόδι.
3. Σύρετε την εσοχή του καλύμματος του καθίσματος προς τα πίσω πάνω από το καμπύλο πλαίσιο της πλάτης. Ασφαλίστε τις πλευρές του καθίσματος τυλίγοντάς τις γύρω από το πλαίσιο και στερεώνοντας το άγκιστρο σε κάθε πλευρά του καθίσματος.
4. Τοποθετήστε τον δίσκο στο μπροστινό μέρος των βραχιόνων, πιέστε τα δύο κουμπιά στην κάτω πλευρά του δίσκου ενώ σύρετε τον δίσκο μαζί με την υποδοχή στην επιθυμητή θέση. Ο δίσκος έχει τρεις θέσεις, όπως υποδεικνύεται στα μπράτσα.
5. Παρέχεται ζώνη ασφαλείας πέντε σημείων για να συγκρατεί το παιδί σας και πρέπει να τη φοράτε πάντα. Τοποθετήστε την πόρπη μέσα από το μαξιλάρι στο κάθισμα, βεβαιωθείτε ότι η πόρπη έχει τραβηχτεί εντελώς έξω από την υποδοχή και βρίσκεται σε οριζόντια θέση. Για να την ξεκουμπώσετε, πιέστε το κουμπί στην πόρπη και τραβήξτε τα κλιπ. Για να την κουμπώσετε, σπρώξτε τα ολισθαίνοντα κομμάτια του ιμάντα μέσης στην πόρπη μέχρι να ασφαλισουν στη θέση τους. Στους ιμάντες ώμου και μέσης υπάρχουν συρόμενοι ρυθμιστές. Οι ιμάντες θα πρέπει να ρυθμίζονται προσεκτικά ώστε να εφαρμόζουν άνετα στο παιδί σας.
6. Υπάρχουν 7 ύψη καθίσματος. Για να ρυθμίσετε το ύψος του καθίσματος, πιέστε και τις δύο ασφάλειες στο επιθυμητό ύψος.
7. Για να ρυθμίσετε τη γωνία του καθίσματος, ανασηκώστε τον πλαστικό μοχλό στο πίσω μέρος του καθίσματος και τοποθετήστε το στη θέση που επιθυμείτε, στη συνέχεια αφήστε τον μηχανισμό για να ασφαλίσει στη θέση του.
8. Για να ρυθμίσετε το υποπόδιο, πιέστε και τις δύο πλευρές του κουμπιού και ταυτόχρονα ανεβάστε ή κατεβάστε το υποπόδιο, αφήνοντας και τα δύο κουμπιά στην επιθυμητή θέση.
9. Αφήστε τους μοχλούς στην επιθυμητή θέση ασφάλισης μέχρι να ακούσετε ένα διπλό κλικ, που υποδεικνύει ότι ο δίσκος έχει ασφαλίσει στη θέση του.
10. Χρησιμοποιήστε τη λειτουργία ασφάλισης των τροχών για να παραμείνει η καρέκλα στη θέση της.
11. Αφαιρέστε τον δίσκο έτσι ώστε να χωράει στην πλάτη της καρέκλας. Πιέστε και τις δύο ασφάλειες ρύθμισης ύψους και ταυτόχρονα χαμηλώστε το κάθισμα της καρέκλας στη θέση 7, πιέστε και τις δύο ασφάλειες απελευθέρωσης στα πλαϊνά πόδια και σύρετε τα πίσω πόδια προς τα εμπρός. Βεβαιωθείτε ότι η καρέκλα είναι σωστά διπλωμένη στη θέση κλειδώματος πριν την αφήσετε να στέκεται όρθια.

12. Το προϊόν μπορεί να χρησιμοποιηθεί ως ανακλινόμενη κούνια για παιδιά από 0 μηνών και έως 9 κιλά. Για να το χρησιμοποιήσετε ως ανακλινόμενη κούνια:
 - Ανασηκώστε πλήρως την πλάτη του καθίσματος πιέζοντας το κουμπί στο πίσω μέρος της πλάτης.
 - Ρυθμίστε το στηρίγμα ποδιών σε πλήρως οριζόντια θέση.



ΠΡΟΕΙΔΟΠΟΙΗΣΗ

ΑΝΑΚΛΙΝΟΜΕΝΗ ΚΟΥΝΙΑ (6m+)

ΠΡΟΕΙΔΟΠΟΙΗΣΗ ΧΡΗΣΗΣ ΑΝΑΚΛΙΝΟΜΕΝΗΣ ΚΟΥΝΙΑΣ

- **ΠΡΟΕΙΔΟΠΟΙΗΣΗ:** Μην αφήνετε ποτέ το παιδί σας χωρίς επίβλεψη.
- **ΠΡΟΕΙΔΟΠΟΙΗΣΗ:** Μην χρησιμοποιείτε ποτέ τη μπάρα παιχνιδιών για να μεταφέρετε την ανακλινόμενη κούνια.
- **ΠΡΟΕΙΔΟΠΟΙΗΣΗ:** Σταματήστε να χρησιμοποιείτε το προϊόν όταν το παιδί σας αρχίσει να προσπαθεί να καθίσει.
- **ΠΡΟΕΙΔΟΠΟΙΗΣΗ:** Μην επιτρέψετε στο παιδί σας να κοιμηθεί σε αυτό το προϊόν. Το προϊόν αυτό δεν αντικαθιστά την κούνια ή το λίκνο. Όταν κοιμάται, το παιδί σας πρέπει να τοποθετείται σε κατάλληλη κούνια ή λίκνο.
- **ΠΡΟΕΙΔΟΠΟΙΗΣΗ:** Μην μετακινείτε ή σηκώνετε αυτό το προϊόν όσο το παιδί σας βρίσκεται μέσα σε αυτό.
- **ΠΡΟΕΙΔΟΠΟΙΗΣΗ:** Είναι επικίνδυνο να χρησιμοποιείτε αυτή την ανακλινόμενη κούνια σε υπερυψωμένη επιφάνεια, όπως τραπέζι ή καρέκλα.
- **ΠΡΟΕΙΔΟΠΟΙΗΣΗ:** Χρησιμοποιείτε πάντα το σύστημα συγκράτησης.
- Ηλικία που προορίζεται για χρήση: από τη γέννηση έως 9 κιλά (6 μηνών).
- Μην χρησιμοποιείτε την ανακλινόμενη κούνια εάν κάποιο εξάρτημα έχει σπάσει ή λείπει.
- Μην χρησιμοποιείτε αξεσουάρ ή ανταλλακτικά εκτός από αυτά που έχουν εγκριθεί από τον κατασκευαστή.
- Το προϊόν και όλα τα εξαρτήματά του πρέπει πάντα να συναρμολογούνται από ενήλικα.
- Μην χρησιμοποιείτε την ανακλινόμενη κούνια με περισσότερα από ένα παιδιά ταυτόχρονα.
- Μην αφήνετε ποτέ την καρέκλα πάνω σε επιφάνειες που δεν είναι απόλυτα οριζόντιες.
- Να επιβλέπετε πάντα τα παιδιά που παίζουν κοντά στην ανακλινόμενη κούνια.
- Για να αποφύγετε τους κινδύνους πυρκαγιάς, μην αφήνετε την ανακλινόμενη κούνια κοντά σε πηγές θερμότητας, ηλεκτρικές συσκευές και συσκευές αερίου κ.λπ.
- Βεβαιωθείτε ότι το κάλυμμα είναι σωστά τοποθετημένο στον σκελετό της καρέκλας.

- Βεβαιωθείτε ότι όλα τα εξαρτήματα είναι σωστά συνδεδεμένα στις βάσεις.
- Ελέγχετε περιοδικά για τυχόν φθαρμένα εξαρτήματα, χαλαρές βίδες, φθαρμένα ή αποκολλημένα υλικά και αντικαταστήστε αμέσως τυχόν φθαρμένα εξαρτήματα.
- Μην τοποθετείτε την ανακλινόμενη κούνια με το παιδί σας μέσα σε αυτή κοντά σε παράθυρα ή τοίχους όπου υπάρχουν καλώδια, κουρτίνες ή άλλα αντικείμενα τα οποία μπορεί να χρησιμοποιήσει το παιδί σας για να σκαρφαλώσει ή να αποτελέσουν κίνδυνο πνιγμού ή στραγγαλισμού.
- Να φυλάσσεται μακριά από παιδιά όταν δεν χρησιμοποιείται.

ΚΑΡΕΚΛΑ (6m+)

ΠΡΟΕΙΔΟΠΟΙΗΣΗ ΧΡΗΣΗΣ ΚΑΡΕΚΛΑΣ

- **ΠΡΟΕΙΔΟΠΟΙΗΣΗ:** Μην αφήνετε ποτέ το παιδί σας χωρίς επίβλεψη.
- **ΠΡΟΕΙΔΟΠΟΙΗΣΗ:** Χρησιμοποιείτε πάντα το σύστημα συγκράτησης.
- **ΠΡΟΕΙΔΟΠΟΙΗΣΗ:** Χρησιμοποιείτε πάντα το φρένο όταν δεν μετακινείται.
- **ΠΡΟΕΙΔΟΠΟΙΗΣΗ:** Κρατήστε τα παιδιά μακριά όταν ξεδιπλώνετε και διπλώνετε το προϊόν για να αποφύγετε τραυματισμούς.
- **ΠΡΟΕΙΔΟΠΟΙΗΣΗ:** Κίνδυνος πτώσης: Μην επιτρέπετε στο παιδί σας να σκαρφαλώνει στο προϊόν.
- **ΠΡΟΕΙΔΟΠΟΙΗΣΗ:** Μην χρησιμοποιείτε το προϊόν εάν δεν έχουν τοποθετηθεί και ρυθμιστεί σωστά όλα τα εξαρτήματα.
- **ΠΡΟΕΙΔΟΠΟΙΗΣΗ:** Προσέχετε για τον κίνδυνο ανοιχτής φλόγας ή άλλων πηγών ισχυρής θερμότητας κοντά στο προϊόν.
- **ΠΡΟΕΙΔΟΠΟΙΗΣΗ:** Προσέχετε για τον κίνδυνο ανατροπής όταν το παιδί σας μπορεί να σπρώξει τα πόδια του πάνω σε ένα τραπέζι ή σε οποιαδήποτε άλλη κατασκευή.
- **ΠΡΟΕΙΔΟΠΟΙΗΣΗ:** Βεβαιωθείτε ότι η ζώνη ασφαλείας έχει τοποθετηθεί σωστά πριν από τη χρήση.
- **ΠΡΟΕΙΔΟΠΟΙΗΣΗ:** Ελέγχετε πάντα την ασφάλεια και τη σταθερότητα της καρέκλας.
- **ΠΡΟΕΙΔΟΠΟΙΗΣΗ:** Βεβαιωθείτε ότι όλες οι διατάξεις ασφαλείας είναι στη θέση τους και λειτουργούν σωστά πριν από τη χρήση. Ειδικότερα, βεβαιωθείτε ότι η καρέκλα είναι κλειδωμένη στην ανοικτή θέση.
- Μην χρησιμοποιείτε την καρέκλα μέχρι το παιδί σας να μπορεί να καθίσει μόνο του.
- Η καρέκλα προορίζεται για παιδιά ηλικίας έως 3 ετών ή βάρους 15 kg που μπορούν να καθίσουν χωρίς βοήθεια.
- Μην χρησιμοποιείτε την καρέκλα αν οποιοδήποτε μέρος της είναι σπασμένο, σκισμένο ή λείπει.
- Πριν από τη συναρμολόγηση, ελέγξτε ότι ούτε το προϊόν ούτε κάποιο από τα εξαρτήματά του έχουν υποστεί ζημιά κατά τη μεταφορά. Σε αυτή την περίπτωση, μην το χρησιμοποιείτε και φυλάξτε το μακριά από παιδιά.
- Η καρέκλα πρέπει να ανοίγει, να ρυθμίζεται και να κλείνει μόνο από έναν ενήλικα.
- Βεβαιωθείτε ότι το άτομο που χρησιμοποιεί την καρέκλα γνωρίζει ακριβώς πώς λειτουργεί.
- Όταν ανοίγετε, ρυθμίζετε ή κλείνετε την καρέκλα, βεβαιωθείτε ότι το παιδί σας βρίσκεται σε ασφαλή απόσταση. Όταν ρυθμίζετε την καρέκλα (π.χ. κλίση της πλάτης, ρύθμιση του δίσκου), βεβαιωθείτε ότι τα κινητά μέρη δεν έρχονται σε επαφή με το παιδί σας.

- Η χρήση της ζώνης ασφαλείας με τον υφασμάτινο ιμάντα καβάλου σωστά στερεωμένα στο κάθισμα είναι απαραίτητη για την ασφάλεια του παιδιού σας όταν το προϊόν χρησιμοποιείται ως καρέκλα.
- Ο δίσκος από μόνος του δεν εγγυάται την ασφάλεια του παιδιού σας. Χρησιμοποιείτε πάντα τις ζώνες ασφαλείας.
- Μην μετακινείτε την καρέκλα με το παιδί σας μέσα σε αυτή.
- Μην επιτρέπετε σε άλλα παιδιά να παίζουν χωρίς επίβλεψη κοντά στην καρέκλα ή να σκαρφαλώνουν σε αυτή.

ΠΡΟΕΙΔΟΠΟΙΗΣΗ ΧΡΗΣΗΣ ΤΗΣ ΜΠΑΡΑΣ ΠΑΙΧΝΙΔΙΩΝ

- **ΠΡΟΕΙΔΟΠΟΙΗΣΗ:** Ποτέ μην χρησιμοποιείτε τη μπάρα παιχνιδιών για να σηκώσετε την καρέκλα.
- Μην συνδέετε κορδόνια για να επεκτείνετε τα συστήματα στερέωσης των κρεμαστών παιχνιδιών της μπάρας παιχνιδιών και μην κάνετε κόμπους/βρόχους, διότι αυτό μπορεί να προκαλέσει τυχαία εμπλοκή και κίνδυνο στραγγαλισμού. Αυτή η μπάρα παιχνιδιών πρέπει να χρησιμοποιείται μόνο υπό την επίβλεψη ενηλίκων.
- Ελέγχετε τακτικά το προϊόν για σημάδια φθοράς ή οποιαδήποτε άλλη ζημιά. Εάν οποιοδήποτε μέρος του προϊόντος έχει υποστεί ζημιά, μην το χρησιμοποιήσετε και κρατήστε το μακριά από τα παιδιά.
- Η μπάρα παιχνιδιών πρέπει να χρησιμοποιείται μόνο μαζί με την καρέκλα.
- Η μπάρα παιχνιδιών πρέπει να τοποθετείται σε τέτοια κλίση ώστε τα παιχνίδια να βρίσκονται μακριά από το πρόσωπο του παιδιού σας και να μπορεί το παιδί σας να αλληλεπιδρά σωστά με τα παιχνίδια ενώ παίζει.

ΚΑΘΑΡΙΣΜΟΣ ΚΑΙ ΣΥΝΤΗΡΗΣΗ

Ο καθαρισμός και η συντήρηση πρέπει να γίνονται μόνο από ενήλικες.

ΚΑΘΑΡΙΣΜΟΣ

Καθαρίστε το υφασμάτινο κάλυμμα με ένα μαλακό πανί εμποτισμένο με νερό ή ουδέτερο απορρυπαντικό. Για να αφαιρέσετε το υφασμάτινο κάλυμμα από την καρέκλα, επαναλάβετε τα βήματα που περιγράφονται για την τοποθέτηση του υφασμάτινου καλύμματος στο πλαίσιο με την αντίστροφη σειρά. Καθαρίστε τα πλαστικά μέρη με ένα μαλακό πανί εμποτισμένο με νερό. Ποτέ μην χρησιμοποιείτε λειαντικά απορρυπαντικά ή διαλύτες. Εάν η καρέκλα έρθει σε επαφή με νερό, στεγνώστε τα μεταλλικά μέρη για να αποφύγετε τον σχηματισμό σκουριάς.

ΣΥΝΘΕΣΗ

Εξωτερικό κάλυμμα: Πολυουρεθάνη

Επένδυση: Πολυεστέρας

ΣΥΝΤΗΡΗΣΗ

Διατηρήστε την καρέκλα σε στεγνό μέρος. Για να αποφύγετε τριβές που μπορεί να επηρεάσουν την καλή λειτουργία της καρέκλας, βεβαιωθείτε ότι όλα τα κινούμενα πλαστικά μέρη κατά μήκος του μεταλλικού σκελετού είναι απαλλαγμένα από σκόνη, ακαθαρσίες ή άμμο. Εάν είναι απαραίτητο, λιπάνετε τα κινούμενα μέρη με ξηρό λιπαντικό σιλικόνης.

MONTAGE-INSTRUCTIES

1. Neem de poten, houd de ronde knop ingedrukt en klap de poot uit. Laat vervolgens de ronde knop los. De poot met de letter 'R' is voor de rechterkant, 'L' is voor de linkerkant. Steek de poten in de verstelbeugels. De poot met nummermarkeringen moet naar buiten wijzen. Er zijn zeven hoogterstellingsposities.
2. Bevestig de wielen in de daarvoor bestemde behuizingen. Haal de voor- en achterpoten eruit en zet de kinderstoel ondersteboven. Duw stevig op de voet aan beide uiteinden totdat elk van de twee verende pinnen op hun plaats klikt in het kleine gaatje in de voet. Herhaal dezelfde procedure voor de andere voet.
3. Schuif de zak van de stoelhoes terug over het gebogen rugframe. Zet de zijkanalen van de hoes vast door ze om het frame te wikkelen en de haak aan elke kant van de stoel vast te maken.
4. Plaats het eetblad aan de voorkant van de armen, druk op de twee knoppen aan de onderkant van het eetblad terwijl u het blad samen met de gleuf naar de gewenste positie schuift. Het eetblad heeft drie standen zoals aangegeven op de armleuningen.
5. Er wordt een vijfpunts-veiligheidsharnas meegeleverd om uw kind vast te zetten en deze moet altijd worden gedragen. Bevestig de gordelsluiting door het kussen aan de stoel, zorg ervoor dat de gordelsluiting volledig uit de gleuf is getrokken en in een horizontale positie wordt gehouden. Om los te maken, drukt u op de knop op de gordelsluiting en trekt u aan de clips. Om vast te maken, duwt u de heupriemlipjes in de gordelsluiting totdat deze op hun plaats vastklikken. Op de schouderriemen en heupriemen zijn verschuifbare verstelmechanismen aangebracht. Het harnas moet zorgvuldig worden afgesteld, zodat het comfortabel bij uw kind past.
6. Er zijn 7 zithoogtes. Om de hoogte van de stoel aan te passen, drukt u beide vergrendelingen op de gewenste hoogte in.
7. Om de rugleuning van de stoel aan te passen, brengt u de plastic hendel aan de achterkant van de stoel omhoog en zet u deze in de gewenste positie. Laat vervolgens het mechanisme los om hem op zijn plaats te vergrendelen.
8. Om de voetsteun te verstellen, drukt u beide zijden van de knop in en verhoogt of verlaagt u tegelijkertijd de voetsteun, waarbij u beide knoppen in de gewenste positie loslaat.
9. Laat de hendels los in de gewenste vergrendelpositie totdat u een dubbele klik hoort, wat aangeeft dat het eetblad op zijn plaats is vergrendeld.
10. Gebruik de wielvergrendelingsfunctie om de kinderstoel op zijn plaats te houden.
11. Verwijder het eetblad zodat het op de achterkant van de kinderstoel past. Duw beide hoogterstellingsvergrendelingen in en laat tegelijkertijd de zitting van de kinderstoel zakken naar positie 7, druk beide ontgrendelingspallen op de zijpoten

in en schuif de achterpoten naar voren. Controleer of de kinderstoel correct is ingeklapt in de vergrendelde stand voordat u hem rechtop laat staan.

12. Het product kan gebruikt worden als wipstoeltje voor kinderen vanaf 0 maanden en tot 9 kg. Om het als wipstoeltje te gebruiken:
 - Zet de rugleuning van de stoel volledig naar achteren door op de knop aan de achterkant van de rugleuning te drukken.
 - Stel de beensteun in op een volledig horizontale stand.



WAARSCHUWING

WIPSTOELTJE (6m+)

WAARSCHUWING BIJ GEBRUIK ALS WIPSTOELTJE

- **WAARSCHUWING:** Laat uw kind nooit onbewaakt achter.
- **WAARSCHUWING:** Gebruik de speelgoedboog nooit om de babyswing te dragen.
- **WAARSCHUWING:** Stop met het gebruik van het product als uw kind probeert rechtop te gaan zitten.
- **WAARSCHUWING:** Laat uw kind niet in dit product slapen. Dit product vervangt geen kinderbedje of wieg. Wanneer uw kind in slaap valt, moet uw kind in een geschikt kinderbedje of wieg worden gelegd.
- **WAARSCHUWING:** Verplaats of til dit product niet op met uw kind erin.
- **WAARSCHUWING:** Het is gevaarlijk om dit wipstoeltje op een verhoogd oppervlak, zoals een tafel of stoel, te gebruiken.
- **WAARSCHUWING:** Gebruik altijd het kinderbeveiligingssysteem.
- Leeftijdscategorie bedoeld voor gebruik: vanaf de geboorte tot 9 kg (6 maanden).
- Gebruik het wipstoeltje niet als er onderdelen kapot zijn of ontbreken.
- Gebruik geen andere accessoires of vervangingsonderdelen dan die zijn goedgekeurd door de fabrikant.
- Het product en alle onderdelen ervan moeten altijd door een volwassene in elkaar worden gezet.
- Gebruik het wipstoeltje niet met meer dan één kind tegelijk.
- Laat de stoel nooit op oppervlakken staan die niet perfect horizontaal zijn.
- Houd altijd toezicht op kinderen die in de buurt van het wipstoeltje spelen.
- Om brandgevaar te voorkomen, mag u het wipstoeltje niet in de buurt van

- warmtebronnen, elektrische en gastoestellen, enz. achterlaten.
- Zorg ervoor dat de hoes goed vastzit aan de structuur van de kinderstoel.
- Zorg ervoor dat alle onderdelen correct aan de steunen zijn gehaakt.
- Controleer regelmatig op versleten onderdelen, losse schroeven, versleten of loszittende materialen en vervang beschadigde onderdelen onmiddellijk.
- Plaats het wipstoeltje niet met uw kind erin in de buurt van ramen of muren waar koorden, gordijnen of andere voorwerpen door uw kind kunnen worden gebruikt om zich aan op te trekken of verstikkings- of wurgingsgevaar opleveren.
- Buiten het bereik van kinderen houden als het niet in gebruik is.

KINDERSTOEL (6m+)

WAARSCHUWING BIJ GEBRUIK ALS KINDERSTOEL

- **WAARSCHUWING:** Laat uw kind nooit onbewaakt achter.
- **WAARSCHUWING:** Gebruik altijd het kinderbeveiligingssysteem.
- **WAARSCHUWING:** Gebruik altijd de parkeervoorziening als de stoel niet wordt verplaatst.
- **WAARSCHUWING:** Houd kinderen uit de buurt tijdens het uit- en inklappen van het product om letsel te voorkomen.
- **WAARSCHUWING:** Valgevaar: Voorkom dat uw kind op het product klimt.
- **WAARSCHUWING:** Gebruik het product niet tenzij alle onderdelen correct zijn gemonteerd en afgesteld.
- **WAARSCHUWING:** Houd rekening met het risico van open vuur of andere bronnen van sterke hitte in de buurt van het product.
- **WAARSCHUWING:** Houd rekening met het risico van kantelen als uw kind zijn of haar voeten tegen een tafel of een andere constructie kan duwen.
- **WAARSCHUWING:** Zorg ervoor dat het veiligheidsharnas correct is aangebracht vóór gebruik.
- **WAARSCHUWING:** Controleer altijd de veiligheid en stabiliteit van de kinderstoel.
- **WAARSCHUWING:** Zorg ervoor dat alle veiligheidsvoorzieningen op hun plaats zitten en goed werken vóór gebruik. Zorg er vooral voor dat de kinderstoel in geopende stand vergrendeld is.
- Gebruik de kinderstoel pas als uw kind zonder hulp rechtop kan zitten.
- De kinderstoel is bedoeld voor kinderen tot 3 jaar of 15 kg die zonder hulp rechtop kunnen zitten.
- Gebruik de kinderstoel niet als een onderdeel kapot of gescheurd is of ontbreekt.
- Controleer vóór de montage of het product of onderdelen ervan niet zijn beschadigd tijdens het transport. Gebruik het in dat geval niet en bewaar het buiten het bereik van kinderen.
- De kinderstoel mag alleen door een volwassene worden geopend, afgesteld en gesloten.
- Zorg ervoor dat degene die de kinderstoel gebruikt precies weet hoe deze werkt.
- Zorg er bij het openen, verstellen of sluiten van de kinderstoel voor dat uw kind zich op veilige afstand bevindt. Zorg er bij het verstellen van de kinderstoel (bijvoorbeeld het kantelen van de rugleuning, het verstellen van het blad) voor dat de beweegbare delen niet in contact komen met uw kind.

- Het gebruik van het veiligheidsharnas met stoffen kruisriem, goed vastgemaakt aan de stoel en met een stijve kruisstang, is noodzakelijk om de veiligheid van uw kind te garanderen wanneer de stoel als kinderstoel wordt gebruikt.
- Het eetblad alleen garandeert niet de veiligheid van uw kind. Gebruik altijd het veiligheidsharnas.
- Verplaats de kinderstoel niet terwijl uw kind erin zit.
- Laat andere kinderen niet zonder toezicht in de buurt van de kinderstoel spelen of erop klimmen.

WAARSCHUWING BIJ GEBRUIK VAN SPEELGOEDBOOG

- **WAARSCHUWING:** Gebruik de speelgoedboog nooit om de kinderstoel op te tillen.
- Bevestig geen touwtjes om de bevestigingssystemen van het speelgoed dat aan de speelgoedboog hangt te verlengen en maak geen knopen/lussen: dit kan leiden tot onbedoeld verstrikkings- en wurgingsgevaar. Deze speelgoedboog mag alleen onder toezicht van een volwassene worden gebruikt.
- Controleer het product regelmatig op tekenen van slijtage of andere beschadigingen. Als een onderdeel van het product beschadigd is, gebruik het dan niet en bewaar het buiten het bereik van kinderen.
- De speelgoedboog mag alleen samen met de kinderstoel worden gebruikt.
- De speelgoedboog moet naar achteren worden gezet om het speelgoed uit het gezicht van uw kind te houden en ervoor te zorgen dat uw kind tijdens het spelen op de juiste manier met het speelgoed kan omgaan.

REINIGING EN ONDERHOUD

Reiniging en onderhoud mogen alleen door volwassenen worden uitgevoerd.

REINIGING

Maak de stoffen bekleding schoon met een zachte doek gedrenkt in water of een neutraal reinigingsmiddel. Om de stoffen bekleding van de kinderstoel te verwijderen herhaalt u de handelingen beschreven voor het bevestigen van de stoffen bekleding op het frame in omgekeerde volgorde. Maak de plastic onderdelen schoon met een zachte, in water gedrenkte doek. Gebruik nooit schurende reinigingsmiddelen of oplosmiddelen. Als de kinderstoel in contact komt met water, droog dan de metalen onderdelen af om roestvorming te voorkomen.

SAMENSTELLING

Buitenhoes: Polyurethaan

Vulling: Polyester

ONDERHOUD

Bewaar de kinderstoel op een droge plaats. Om wrijving te voorkomen die de goede werking van de kinderstoel kan beïnvloeden, moet u ervoor zorgen dat alle bewegende plastic onderdelen langs het metalen frame vrij zijn van stof, vuil of zand. Smeer indien nodig de bewegende delen met droog siliconensmeermiddel.

F GIORDANI G-Snack - Chaise haute

INSTRUCTIONS DE MONTAGE

1. Prenez les pieds, appuyez et maintenez le bouton rond et étendez le pied, puis relâchez le bouton rond. Le pied avec la lettre « R » est pour le côté droit, « L » est pour le côté gauche. Insérez les pieds dans les supports de réglage. Le pied portant les chiffres doit être tourné vers l'extérieur. Il existe sept positions de réglage de la hauteur.
2. Fixez les roues dans les logements appropriés. Retirez les pieds avant et arrière et retournez la chaise haute. Poussez fermement sur le pied à chaque extrémité jusqu'à ce que chacune des deux goupilles à ressort s'enclenche dans le petit trou du pied. Répétez la même procédure pour l'autre pied.
3. Faites glisser la pochette de la housse de siège sur le cadre incurvé du dossier. Fixez les côtés du siège en les enroulant autour du cadre et en fixant le crochet de chaque côté du siège.
4. Positionnez la tablette à l'avant des bras, appuyez sur les deux boutons situés sous la tablette tout en faisant glisser la tablette avec la fente jusqu'à la position souhaitée. La tablette a trois positions comme indiqué sur les accoudoirs.
5. Un harnais de sécurité cinq points est fourni pour retenir votre enfant et doit toujours être porté. Ajustez la boucle à travers le coussin jusqu'au siège, assurez-vous que la boucle est complètement retirée de la fente et maintenue en position horizontale. Pour le détacher, appuyez sur le bouton de la boucle et tirez sur les clips. Pour l'attacher, poussez les glissières de la sangle de taille dans la boucle jusqu'à ce qu'elles soient bien fixées. Les bretelles et les sangles de taille sont équipées de dispositifs de réglage coulissants. Le harnais doit être soigneusement ajusté pour que l'enfant s'y sente à l'aise.
6. Il existe 7 hauteurs d'assise. Pour régler la hauteur du siège, poussez les deux verrous à la hauteur souhaitée.
7. Pour régler l'angle du siège, soulevez le levier en plastique situé à l'arrière du siège et positionnez-le comme vous le souhaitez, puis relâchez le mécanisme pour le bloquer dans sa position.
8. Pour régler le repose-pieds, appuyez des deux côtés du bouton et simultanément soulevez ou abaissez le repose-pieds, en relâchant les deux boutons dans la position souhaitée.
9. Relâchez les leviers dans la position de verrouillage souhaitée jusqu'à ce que vous entendiez un double clic, indiquant que la tablette est bien verrouillée.
10. Utilisez la fonction de blocage des roues pour maintenir la chaise haute en place.
11. Retirez la tablette pour qu'elle s'adapte au dossier de la chaise haute. Enfoncez les deux verrous de réglage de la hauteur et abaissez simultanément le siège de la chaise haute en position 7, appuyez sur les deux loquets de déverrouillage des pieds latéraux et faites glisser les pieds arrière vers l'avant. Vérifiez que la chaise haute est

correctement pliée dans sa position verrouillée avant de la laisser debout.

12. Le produit peut être utilisé comme berceau inclinable pour les enfants de 0 mois à 9 kg. Pour l'utiliser comme berceau inclinable :
 - Inclinez complètement le dossier du siège en appuyant sur le bouton situé à l'arrière du dossier.
 - Réglez le repose-pieds en position complètement horizontale.

AVERTISSEMENT

BERCEAU INCLINABLE (6m+)

AVERTISSEMENT SUR L'UTILISATION DU BERCEAU INCLINABLE

- **AVERTISSEMENT:** Ne laissez jamais votre enfant sans surveillance.
- **AVERTISSEMENT:** N'utilisez jamais la barre de jeu pour transporter le berceau inclinable.
- **AVERTISSEMENT:** Cessez d'utiliser le produit lorsque votre enfant commence à essayer de s'asseoir.
- **AVERTISSEMENT:** Ne laissez pas votre enfant dormir dans ce produit. Ce produit ne remplace pas un lit bébé ou un berceau. Au moment de s'endormir, votre enfant doit être placé dans un lit bébé ou un berceau adapté.
- **AVERTISSEMENT:** Ne déplacez pas et ne soulevez pas ce produit lorsque votre enfant est à l'intérieur.
- **AVERTISSEMENT:** Il est dangereux d'utiliser ce berceau inclinable sur une surface surélevée telle qu'une table ou une chaise.
- **AVERTISSEMENT:** Utilisez toujours le système de retenue.
- Tranche d'âge prévue pour l'utilisation : de la naissance à 9 kg (6 mois).
- N'utilisez pas le berceau inclinable si des composants sont cassés ou manquants.
- N'utilisez pas d'accessoires ou de pièces de rechange autres que ceux approuvés par le fabricant.
- Le produit et tous ses composants doivent toujours être assemblés par un adulte.
- N'utilisez pas le berceau inclinable avec plus d'un enfant à la fois.
- Ne laissez jamais la chaise sur des surfaces qui ne sont pas parfaitement horizontales.
- Surveillez toujours les enfants qui jouent près du berceau inclinable.
- Pour éviter les risques d'incendie, ne laissez pas le berceau inclinable à proximité de sources de chaleur, d'appareils électriques et à gaz, etc.
- Assurez-vous que la housse est bien fixée à la structure de la chaise haute.

- Assurez-vous que toutes les pièces sont correctement accrochées aux supports.
- Vérifiez périodiquement toute pièce usée, vis desserrées, matériaux usés ou décousus et remplacez immédiatement toute pièce endommagée.
- Ne placez pas le berceau inclinable avec votre enfant près d'une fenêtre ou d'un mur où des cordes, des rideaux ou d'autres objets pourraient être utilisés par votre enfant pour grimper ou présenter un risque d'étouffement ou de strangulation.
- Tenir hors de portée des enfants lorsqu'il n'est pas utilisé.

CHAISE HAUTE (6m+)

AVERTISSEMENT SUR L'UTILISATION DE LA CHAISE HAUTE

- **AVERTISSEMENT:** Ne laissez jamais votre enfant sans surveillance.
- **AVERTISSEMENT:** Utilisez toujours le système de retenue.
- **AVERTISSEMENT:** Utilisez toujours le dispositif de stationnement lorsqu'il n'est pas déplacé.
- **AVERTISSEMENT:** Tenez les enfants à l'écart lorsque vous dépliez et repliez le produit afin d'éviter toute blessure.
- **AVERTISSEMENT:** Risque de chute : Empêchez votre enfant de grimper sur le produit.
- **AVERTISSEMENT:** N'utilisez pas le produit si tous les composants ne sont pas correctement montés et réglés.
- **AVERTISSEMENT:** Soyez conscient du risque de feu ouvert ou d'autres sources de forte chaleur à proximité du produit.
- **AVERTISSEMENT:** Soyez conscient du risque de basculement lorsque votre enfant peut appuyer ses pieds contre une table ou toute autre structure.
- **AVERTISSEMENT:** Assurez-vous que le harnais de sécurité est correctement ajusté avant l'utilisation.
- **AVERTISSEMENT:** Vérifiez toujours la sécurité et la stabilité de la chaise haute.
- **AVERTISSEMENT:** Assurez-vous que tous les dispositifs de sécurité sont en place et fonctionnent correctement avant l'utilisation. Assurez-vous notamment que la chaise haute est verrouillée en position ouverte.
- N'utilisez pas la chaise haute tant que votre enfant ne peut pas s'asseoir sans aide.
- La chaise haute est destinée aux enfants jusqu'à 3 ans ou pesant 15 kg qui peuvent s'asseoir sans aide.
- N'utilisez pas la chaise haute si une pièce est cassée, déchirée ou manquante.
- Avant le montage, vérifiez que ni le produit ni aucun de ses composants n'ont été endommagés pendant le transport. Dans ce cas, ne pas utiliser et tenir hors de portée des enfants.
- La chaise haute ne doit être ouverte, ajustée et fermée que par un adulte.
- Assurez-vous que la personne qui utilise la chaise haute sait exactement comment elle fonctionne.
- Lors de l'ouverture, du réglage ou de la fermeture de la chaise haute, assurez-vous que votre enfant se trouve à bonne distance. Lors du réglage de la chaise haute (ex : inclinaison du dossier, réglage de la tablette), veillez à ce que les pièces mobiles

n'entrent pas en contact avec votre enfant.

- L'utilisation du harnais de sécurité avec sangle d'entrejambe en tissu, correctement fixé au siège et doté d'une barre d'entrejambe rigide, est nécessaire pour assurer la sécurité de votre enfant lorsque la chaise est utilisée comme chaise haute.
- La tablette à lui seul ne garantit pas la sécurité de votre enfant. Utilisez toujours le harnais de sécurité.
- Ne déplacez pas la chaise haute avec votre enfant dedans.
- Ne laissez pas d'autres enfants jouer sans surveillance à proximité de la chaise haute ou grimper dessus.

AVERTISSEMENT SUR L'UTILISATION DE LA BARRE DE JEU

- **AVERTISSEMENT:** N'utilisez jamais la barre de jeu pour soulever la chaise haute.
- N'attachez pas de ficelles pour prolonger les systèmes d'attache des jouets suspendus de la barre de jeu et ne faites pas de nœuds/boucles : cela peut entraîner des risques d'enchevêtrement accidentel et d'étranglement. Cette barre de jeu ne doit être utilisée que sous la surveillance d'un adulte.
- Vérifiez régulièrement le produit pour détecter tout signe d'usure ou tout autre dommage. Si une partie du produit est endommagée, ne l'utilisez pas et gardez-le hors de portée des enfants.
- La barre de jeu ne doit être utilisée qu'avec la chaise haute.
- La barre de jeu doit être inclinée pour éloigner les jouets du visage de votre enfant et pour lui permettre d'interagir correctement avec les jouets pendant qu'il joue.

NETTOYAGE ET ENTRETIEN

Le nettoyage et l'entretien doivent être effectués uniquement par des adultes.

NETTOYAGE

Nettoyez la housse en tissu avec un chiffon doux imbibé d'eau ou d'un détergent neutre. Pour retirer la housse en tissu de la chaise haute, répétez les opérations décrites pour la fixation de la housse en tissu au cadre dans l'ordre inverse. Nettoyez les pièces en plastique avec un chiffon doux imbibé d'eau. N'utilisez jamais de détergents ou de solvants abrasifs. Si la chaise haute entre en contact avec de l'eau, séchez les parties métalliques pour éviter la formation de rouille.

COMPOSITIONS

Couverture extérieure : polyuréthane

Rembourrage : polyester

ENTRETIEN

Entreposez la chaise haute dans un endroit sec. Pour éviter tout frottement susceptible d'affecter le bon fonctionnement de la chaise haute, veillez à ce que toutes les pièces mobiles en plastique le long du cadre métallique soient exemptes de poussière, de saleté ou de sable. Si nécessaire, lubrifiez les pièces mobiles avec du lubrifiant silicone sec.

D GIORDANI G-Lunch & Play - Hochstuhl

MONTAGEANLEITUNG

1. Nehmen Sie die Beine, drücken und halten Sie den runden Knopf und strecken Sie das Bein aus, dann lassen Sie den runden Knopf los. Das Bein mit dem Buchstaben „R“ steht für die rechte Seite, „L“ für die linke Seite. Führen Sie die Beine in die Verstellhalterungen ein. Das Bein mit der Nummernmarkierung sollte nach außen zeigen. Es gibt sieben Höheneinstellungspositionen.
2. Befestigen Sie die Räder in den dafür vorgesehenen Gehäusen. Nehmen Sie die vorderen und hinteren Füße heraus und drehen Sie den Hochstuhl um. Drücken Sie fest auf das Fußende, bis jeder der beiden Federstifte in das kleine Loch im Fuß einrastet. Wiederholen Sie den gleichen Vorgang für den anderen Fuß.
3. Schieben Sie die Tasche des Sitzaufsatzes über den gebogenen Rückenrahmen. Sichern Sie die Sitzseiten, indem Sie sie um den Rahmen wickeln und den Haken an jeder Seite des Sitzes befestigen.
4. Positionieren Sie das Tablett vor den Armen, drücken Sie die beiden Knöpfe an der Unterseite des Tablett und schieben Sie das Tablett gleichzeitig mit dem Schlitz in die gewünschte Position. Das Tablett hat drei Positionen, wie auf den Armlehnen angegeben.
5. Zum Sichern Ihres Kindes ist ein Fünfpunkt-Sicherheitsgurt vorhanden, der immer angelegt werden sollte. Führen Sie die Schnalle durch das Kissen zum Sitz und stellen Sie sicher, dass der Verschluss vollständig aus dem Schlitz gezogen und in horizontaler Position gehalten wird. Zum Öffnen den Knopf am Verschluss drücken und die Clips ziehen. Zum Befestigen die Taillengurte in den Verschluss schieben, bis diese einrasten. Schiebepuffer sind an den Schultergurten und Taillengurten angebracht. Damit Ihr Kind bequem sitzt, sollte der Gurt sorgfältig eingestellt werden.
6. Es gibt 7 Sitzhöhen. Um die Sitzhöhe einzustellen, drücken Sie beide Arretierungen auf die gewünschte Höhe.
7. Um den Neigungswinkel des Sitzes einzustellen, heben Sie den Kunststoffhebel an der Rückseite des Sitzes an und positionieren Sie ihn wie gewünscht. Lassen Sie dann den Mechanismus los, um ihn zu arretieren.
8. Um die Fußstütze einzustellen, drücken Sie beide Seiten des Knopfs hinein und heben oder senken Sie die Fußstütze gleichzeitig an. Lassen Sie beide Knöpfe in der gewünschten Position los.
9. Lassen Sie die Hebel in der gewünschten Verriegelungsposition los, bis Sie ein Doppelklicken hören, das anzeigt, dass das Tablett eingerastet ist.
10. Verwenden Sie die Radfeststellfunktion, um den Hochstuhl an seinem Platz zu halten.
11. Entfernen Sie das Tablett, sodass es auf die Rückenlehne des Hochstuhls passt. Drücken Sie beide Höhenverstellsperrn hinein und senken Sie gleichzeitig die Sitzfläche des Hochstuhls auf Position 7 ab, drücken Sie beide Entriegelungsriegel an

den Seitenbeinen hinein und schieben Sie die Hinterbeine nach vorne. Überprüfen Sie, ob der Hochstuhl richtig zusammengeklappt und verriegelt ist, bevor Sie ihn aufrecht stehen lassen.

12. Das Produkt kann als Liegewiege für Kinder ab 0 Monaten und bis zu 9 kg verwendet werden. Um es als Liegewiege zu verwenden:
 - Durch Drücken der Taste an der Rückseite der Rückenlehne können Sie die Rückenlehne vollständig nach hinten neigen.
 - Stellen Sie die Beinstütze auf eine vollkommen horizontale Position.

WARNUNG

LIEGEWIEGE (6m+)

WARNHINWEIS ZUR VERWENDUNG DER LIEGEWIEGE

- **WARNUNG:** Lassen Sie Ihr Kind niemals unbeaufsichtigt.
- **WARNUNG:** Benutzen Sie den Spielbügel niemals zum Tragen der Liegewiege.
- **WARNUNG:** Verwenden Sie das Produkt nicht mehr, wenn Ihr Kind versucht, sich aufzusetzen.
- **WARNUNG:** Lassen Sie Ihr Kind nicht in diesem Produkt schlafen. Dieses Produkt ist kein Ersatz für ein Kinderbett oder Gitterbett. Zum Einschlafen sollte Ihr Kind in ein geeignetes Kinderbett oder Gitterbett gelegt werden.
- **WARNUNG:** Bewegen oder heben Sie dieses Produkt nicht an, während sich Ihr Kind darin befindet.
- **WARNUNG:** Es ist gefährlich, diese Liegewiege auf einer erhöhten Fläche wie einem Tisch oder Stuhl zu verwenden.
- **WARNUNG:** Verwenden Sie immer das Gurtsystem.
- Vorgesehener Altersbereich für die Verwendung: von der Geburt bis 9 kg (6 Monate).
- Verwenden Sie die Liegewiege nicht, wenn Komponenten defekt sind oder fehlen.
- Verwenden Sie keine anderen Zubehör- oder Ersatzteile als die vom Hersteller zugelassenen.
- Das Produkt und alle seine Komponenten müssen immer von einem Erwachsenen zusammengebaut werden.
- Verwenden Sie die Liegewiege nicht mit mehr als einem Kind gleichzeitig.
- Lassen Sie den Stuhl niemals auf Flächen stehen, die nicht vollkommen waagrecht sind.

- Beaufsichtigen Sie Kinder stets, wenn sie in der Nähe der Liegewiege spielen.
- Um Brandgefahr zu vermeiden, lassen Sie die Liegewiege nicht in der Nähe von Wärmequellen, Elektro- und Gasgeräten usw. stehen.
- Stellen Sie sicher, dass die Abdeckung ordnungsgemäß an der Struktur des Hochstuhls befestigt ist.
- Stellen Sie sicher, dass alle Teile richtig an den Halterungen eingehakt sind.
- Überprüfen Sie regelmäßig, ob Teile abgenutzt sind, Schrauben lockersind oder Materialien abgenutzt oder nicht vernäht sind, und ersetzen Sie beschädigte Teile umgehend.
- Stellen Sie die Liegewiege mit Ihrem Kind darin nicht in die Nähe von Fenstern oder Wänden, wo Ihr Kind an Schnüren, Vorhängen oder anderen Gegenständen hochklettern könnte oder die eine Erstickungs- oder Strangulationsgefahr darstellen.
- KBei Nichtgebrauch außerhalb der Reichweite von Kindern aufbewahren.

HOCHSTUHL (ab 6 Monaten)

WARNUNG ZUR VERWENDUNG VON HOCHSTUHL

- **WARNUNG:** Lassen Sie Ihr Kind niemals unbeaufsichtigt.
- **WARNUNG:** Verwenden Sie immer das Gurtsystem.
- **WARNUNG:** Verwenden Sie immer die Feststellvorrichtung, wenn der Stuhl nicht bewegt wird.
- **WARNUNG:** Halten Sie Kinder beim Auf- und Zusammenklappen des Produkts fern, um Verletzungen zu vermeiden.
- **WARNUNG:** Absturzgefahr: Verhindern Sie, dass Ihr Kind auf das Produkt klettert.
- **WARNUNG:** Verwenden Sie das Produkt nicht, wenn nicht alle Komponenten richtig montiert und eingestellt sind.
- **WARNUNG:** Beachten Sie die Gefahr von offenem Feuer oder anderen starken Hitzequellen in der Nähe des Produkts.
- **WARNUNG:** Beachten Sie die Kippgefahr, wenn Ihr Kind mit den Füßen gegen einen Tisch oder eine andere Konstruktion drücken kann.
- **WARNUNG:** Stellen Sie vor der Verwendung sicher, dass der Sicherheitsgurt richtig angelegt ist.
- **WARNUNG:** Überprüfen Sie immer die Sicherheit und Stabilität des Hochstuhls.
- **WARNUNG:** Stellen Sie vor der Verwendung sicher, dass alle Sicherheitsvorrichtungen vorhanden sind und ordnungsgemäß funktionieren. Achten Sie insbesondere darauf, dass der Hochstuhl in der geöffneten Stellung arretiert ist.
- Verwenden Sie den Hochstuhl erst, wenn Ihr Kind ohne Hilfe aufrecht sitzen kann.
- Der Hochstuhl ist für Kinder bis 3 Jahre bzw. 15 kg Gewicht vorgesehen, die selbstständig sitzen können.
- Verwenden Sie den Hochstuhl nicht, wenn ein Teil kaputt oder zerrissen ist oder fehlt.
- Überprüfen Sie vor der Montage, dass weder das Produkt noch seine Komponenten während des Transports beschädigt wurden. In diesem Fall nicht verwenden und außerhalb der Reichweite von Kindern aufbewahren.
- Der Hochstuhl darf nur von einem Erwachsenen geöffnet, eingestellt und geschlossen werden.
- Stellen Sie sicher, dass die Person, die den Hochstuhl verwendet, genau weiß, wie er funktioniert.

- Achten Sie beim Öffnen, Verstellen und Schließen des Hochstuhls darauf, dass sich Ihr Kind in sicherer Entfernung befindet. Achten Sie beim Verstellen des Hochstuhls (z. B. Neigung der Rückenlehne, Verstellen des Tisches) darauf, dass die beweglichen Teile nicht mit Ihrem Kind in Berührung kommen.
- Um die Sicherheit Ihres Kindes zu gewährleisten, wenn der Stuhl als Hochstuhl verwendet wird, ist die Verwendung eines Sicherheitsgurtes mit Stoff-Schrittgurt, der ordnungsgemäß am Sitz befestigt ist und über einen starren Schrittbügel verfügt, erforderlich.
- Das Tablett allein garantiert nicht die Sicherheit Ihres Kindes. Benutzen Sie stets den Sicherheitsgurt.
- Bewegen Sie den Hochstuhl nicht, während Ihr Kind darin sitzt.
- Erlauben Sie anderen Kindern nicht, unbeaufsichtigt in der Nähe des Hochstuhls zu spielen oder darauf zu klettern.

WARNHINWEIS ZUR VERWENDUNG DES SPIELBÜGELS

- **WARNUNG:** Verwenden Sie den Spielbügel niemals zum Anheben des Hochstuhls.
- Befestigen Sie keine Schnüre, um die Befestigungssysteme der hängenden Spielzeuge am Spielbügel zu verlängern, und machen Sie keine Knoten/Schlaufen: Dies kann zu unbeabsichtigtem Verfangen und Strangulationsgefahr führen. Dieser Spielbügel darf nur unter Aufsicht von Erwachsenen verwendet werden.
- Überprüfen Sie das Produkt regelmäßig auf Anzeichen von Verschleiß oder andere Schäden. Wenn ein Teil des Produkts beschädigt ist, verwenden Sie es nicht und bewahren Sie es außerhalb der Reichweite von Kindern auf.
- Der Spielbügel darf nur in Verbindung mit dem Hochstuhl verwendet werden.
- Der Spielbügel muss geneigt sein, um das Spielzeug vom Gesicht Ihres Kindes fernzuhalten und Ihrem Kind beim Spielen richtig mit dem Spielzeug interagieren zu lassen.

REINIGUNG UND WARTUNG

Reinigung und Wartung dürfen nur von Erwachsenen durchgeführt werden.

REINIGUNG

Reinigen Sie den Stoffbezug mit einem weichen, mit Wasser oder einem neutralen Reinigungsmittel getränkten Tuch. Um den Stoffbezug vom Hochstuhl zu entfernen, wiederholen Sie die beschriebenen Schritte zum Anbringen des Stoffbezugs am Rahmen in umgekehrter Reihenfolge. Reinigen Sie die Kunststoffteile mit einem weichen, feuchten Tuch. Verwenden Sie niemals scheuernde Reinigungsmittel oder Lösungsmittel. Sollte der Hochstuhl mit Wasser in Berührung kommen, trocknen Sie die Metallteile ab, um Rostbildung vorzubeugen.

EINGESETZTE MATERIALIEN

Äußere Abdeckung: Polyurethan

Polsterung: Polyester

WARTUNG

Bewahren Sie den Hochstuhl an einem trockenen Ort auf. Um Reibung zu vermeiden, die die ordnungsgemäße Funktion des Hochstuhls beeinträchtigen könnte, stellen Sie sicher, dass alle beweglichen Kunststoffteile entlang des Metallrahmens frei von Staub, Schmutz oder Sand sind. Schmieren Sie die beweglichen Teile bei Bedarf mit trockenem Silikonschmiermittel.

PRG S.p.A.

Via delle Primule, 5 - 20815 Cogliate (MB) - Italy
<https://giordanibaby.com/manuali/>

- I** - In conformità con: EN 14988:2017+A1:2020 - EN 12790-1:2023
- UK** - Approved to: EN 14988:2017+A1:2020 - EN 12790-1:2023
- E** - En conformidad con: EN 14988:2017+A1:2020 - EN 12790-1:2023
- P** - Em conformidade com: EN 14988:2017+A1:2020 - EN 12790-1:2023
- GR** - Σύμφωνα με: EN 14988:2017+A1:2020 - EN 12790-1:2023
- NL** - In overeenstemming met: EN 14988:2017+A1:2020 - EN 12790-1:2023
- F** - Conformément à : EN 14988:2017+A1:2020 - EN 12790-1:2023
- D** - In Übereinstimmung mit : EN 14988:2017+A1:2020 - EN 12790-1:2023